



KATALÓG LOŽÍSK



Účelom katalógu je oboznámiť našich zákazníkov so sortimentom ponúkaných ložísk a príslušenstva z produkcie ZVL SLOVAKIA.

Katalóg obsahuje všetky vyrábané typy a veľkosti normalizovaných valivých ložísk a príslušenstva. V prvej, technickej časti katalógu sú uvedené najdôležitejšie informácie týkajúce sa výpočtov, konštrukčných údajov o navrhovaní uloženia, mazania ako aj montáži a demontáži ložísk. V tabuľkovej časti sú technické údaje o výrobkoch, rozmery, únosnosti a ďalšie údaje, ktoré sú potrebné pre správny výber do konkrétneho uloženia.

Veríme, že katalóg Vám bude dobrou pomôckou pri správnom výbere a užívaní ložísk a zároveň vás chceme poprosiť, aby ste pri akýchkoľvek nejasnostiach kontaktovali našich pracovníkov, ktorí sú pripravení ponúknuť Vám riešenia v každom čase.



Predhovor	003
1 ZÁKLADNÉ VÝPOČTY	006
1.1 DYNAMICKÉ ZAŤAŽENIE	006
1.1.1 Základná dynamická únosnosť	006
1.1.2 Trvanlivosť	006
1.1.3 Ekvivalentné dynamické zaťaženie	014
1.1.4 Vplyv teploty	016
1.2 STATICKÉ ZAŤAŽENIE	017
1.2.1 Základná statická únosnosť	017
1.2.2 Ekvivalentné statické zaťaženie	017
1.2.3 Bezpečnosť ložísk pri statickom zaťažení	018
1.3 MEDZNÁ FREKVENCIA OTÁČANIA	018
2 KONŠTRUKČNÉ ÚDAJE O LOŽISKÁCH	019
2.1 HLAVNÉ ROZMERY	019
2.2 OZNAČOVANIE	021
2.3 PRESNOSŤ LOŽÍSK	028
2.4 VNÚTORNÁ VÔĽA	039
2.5 KLIETKA	043
2.6 KRYTY	044
3 KONŠTRUKCIA ULOŽENIA	045
3.1 VŠEOBECNÉ ZÁSADY KONŠTRUKCIE ULOŽENIA S VALIVÝMI LOŽISKAMI	045
3.2 UPEVNENIE LOŽISKA	046
3.2.1 Radiálne upevnenie ložiska	046
3.2.2 Axiálne upevnenie ložiska	053
3.3 TESNENIE	054
3.3.1 Bezdotykové tesnenie	054
3.3.2 Trecie tesnenie	054
3.3.3 Kombinované tesnenie	055
4 MAZANIE LOŽÍSK	056
4.1 MAZANIE PLASTICKÝM MAZIVOM	056
4.1.1 Domazávacie obdobie	056
4.1.2 Plastické mazivá pre ložiská	056
4.2 MAZANIE OLEJOM	060
4.2.1 Oleje pre ložiská	060
4.3 MAZANIE PEVNÝMI MAZIVAMI	062
5 POUŽÍVANIE, MONTÁŽ A DEMONTÁŽ LOŽÍSK	063
5.1 PODMIENKY SPOL'AHLIVEJ PREVÁDZKY LOŽÍSK	063
5.1.1 Uskladňovanie valivých ložísk	063
5.1.2 Vplyv veľkosti vôle v ložisku na jeho životnosť a presnosť chodu	063
5.1.3 Vzťah stupňa presnosti valivého ložiska k prevádzke uloženia	063
5.1.4 Konštrukcia uloženia s valivými ložiskami	064
5.2 MONTÁŽ VALIVÝCH LOŽÍSK	065
5.2.1 Montáž valivých ložísk	065
5.2.2 Montážne pracovisko	065
5.2.3 Príprava ložísk na montáž	065

5.2.4	Príprava súčiastok uloženia na montáž	065
5.2.5	Kontrola úložných plôch	066
5.2.6	Montáž za studena	067
5.2.6.1	<i>Valcové úložné plochy</i>	067
5.2.6.2	<i>Kuželové úložné plochy</i>	069
5.2.7	Montáž za tepla	072
5.2.7.1	<i>Ohrievanie v olejovom kúpeli</i>	072
5.2.7.2	<i>Ohrievanie na ohrievacej platni a v ohrievacej skrini</i>	072
5.2.7.3	<i>Ohrievanie v teplovzdušnom ohrievači</i>	072
5.2.7.4	<i>Indukčné ohrievanie</i>	072
5.2.8	Montáž ložísk tlakovým olejom	073
5.2.8.1	<i>Montáž ložísk s kuželovou dierou</i>	073
5.2.9	Montáž dvojradových valčekových ložísk s kuželovou dierou	074
5.2.10	Montáž axiálnych ložísk	077
5.2.11	Montáž jednoradových guľkových ložísk s guľovým povrchom a širším vnútorným krúžkom (upínacie ložiská)	077
5.3	DEMONTÁŽ VALIVÝCH LOŽÍSK	078
5.3.1	Voľba spôsobu demontáže	078
5.3.2	Mechanické spôsoby	078
5.3.2.1	<i>Demontáž ložísk s valcovou dierou</i>	078
5.3.2.2	<i>Demontáž ložísk s kuželovou dierou</i>	080
5.3.3	Tepelné spôsoby demontáže ložísk	081
5.3.3.1	<i>Ohrievací prstenec</i>	081
5.3.3.2	<i>Indukčné demontážne zariadenie</i>	081
5.3.3.3	<i>Kruhový horák</i>	081
5.3.4	Hydraulický spôsob demontáže ložísk	081
5.3.4.1	<i>Demontáž ložísk s valcovou dierou</i>	082
5.3.4.2	<i>Demontáž ložísk s kuželovou dierou</i>	082
	JEDNORADOVÉ GULĽKOVÉ LOŽISKÁ	085
	JEDNORADOVÉ GULĽKOVÉ LOŽISKÁ S KOSOUHLÝM STYKOM	095
	JEDNORADOVÉ GULĽKOVÉ LOŽISKÁ SO ŠTVORBODOVÝM STYKOM	101
	DVOJRADOVÉ GULĽKOVÉ LOŽISKÁ S KOSOUHLÝM STYKOM	105
	DVOJRADOVÉ NAKLÁPACIE GULĽKOVÉ LOŽISKÁ	111
	JEDNORADOVÉ VALČEKOVÉ LOŽISKÁ	117
	VALČEKOVÉ LOŽISKÁ S PLNÝM POČTOM VALČEKOV	145
	DVOJRADOVÉ SÚDKOVÉ LOŽISKÁ	161
	AXIÁLNE JEDNOSMERNÉ A OBOJSMERNÉ GULĽKOVÉ LOŽISKÁ	175
	AXIÁLNE VALČEKOVÉ LOŽISKÁ	183
	AXIÁLNE SÚDKOVÉ LOŽISKÁ	189
	UPÍNACIE LOŽISKÁ A LOŽISKOVÉ TELESÁ	195
	KÍLBOVÉ LOŽISKÁ	201
	ŠPECIÁLNE LOŽISKÁ A ŠPECIÁLNE LOŽISKÁ S KOSOUHLÝM STYKOM	205
	PRÍSLUŠENSTVO	211

1. ZÁKLADNÉ VÝPOČTY

Potrebná veľkosť ložiska sa stanoví na základe pôsobiacich vonkajších síl a podľa požiadaviek na trvanlivosť a spoľahlivosť ložiska v uložení. Veľkosť, smer, zmysel a charakter zaťaženia pôsobiaceho na ložisko ako aj prevádzková frekvencia otáčania sú rozhodujúce pre voľbu druhu a veľkosti ložiska. Pritom sa musí tiež prihliadnuť na ďalšie zvláštne alebo dôležité podmienky každého jednotlivého prípadu uloženia ako napr. prevádzkovú teplotu, priestorové možnosti, jednoduchosť montáže, požiadavky na mazanie, utesnenie atď., ktoré môžu ovplyvniť výber najvhodnejšieho ložiska. Pre dané konkrétne podmienky môžu v mnohých prípadoch vyhovovať rôzne typy ložísk.

Z hľadiska pôsobenia vonkajších síl a funkcie ložiska v príslušnom uzle alebo celku rozlišujeme v ložiskovej technike dva typy zaťaženia valivého ložiska:

- keď sa ložiskové krúžky navzájom relatívne voči sebe otáčajú a ložisko je za tohto stavu vystavené pôsobeniu vonkajších síl (čo platí pre väčšinu prípadov použitia ložísk), ide tu o **dynamické zaťaženie ložiska**,
- keď sa ložiskové krúžky buď navzájom nepohybujú, alebo sa pohybujú veľmi pomaly, ložisko prenáša kývavý pohyb alebo vonkajšie sily pôsobia kratšie ako je čas jednej otáčky ložiska, ide tu o **statické zaťaženie ložiska**.

Pre výpočet bezpečnosti ložiska je v prvom prípade rozhodujúca trvanlivosť limitovaná poruchou zapríčinenou únavou materiálu niektorej zo súčiastok ložiska. V druhom prípade sú to trvalé deformácie funkčných plôch v miestach styku valivých telies a obežných dráh.

1.1 DYNAMICKÉ ZAŤAŽENIE

1.1.1 Základná dynamická únosnosť

Základná dynamická únosnosť je stále nepremenné zaťaženie, ktoré môže ložisko teoreticky prenášať pri základnej trvanlivosti jedného milióna otáčok. Pre radiálne ložiská sa základná dynamická únosnosť C_r vzťahuje na stále nepremenné, čisto radiálne zaťaženie. Pre axiálne ložiská sa základná axiálna dynamická únosnosť C_a vzťahuje na nepremenné, čisto axiálne zaťaženie, pôsobiace v osi ložiska.

Pre každé ložisko je v tabuľkovej časti uvedená základná dynamická únosnosť C_r a C_a , ktorých veľkosť závisí od rozmeru ložiska, počtu valivých telies, materiálu a konštrukcie ložiska. Hodnoty základných dynamických únosností boli stanovené podľa normy ISO 281. Tieto hodnoty sú overené na skúšobných zariadeniach a potvrdené prevádzkovými výsledkami.

1.1.2 Trvanlivosť

Trvanlivosť ložiska je počet otáčok, ktoré vykoná jeden krúžok vzhľadom k druhému krúžku, pokiaľ sa neobjavia prvé príznaky únavy materiálu na jednom z krúžkov alebo na valivom telese. Medzi ložiskami rovnakého typu môžu byť však značné rozdiely v trvanlivosti, a preto sa na výpočet trvanlivosti podľa ISO 281 používa za základ základná trvanlivosť, t.j. trvanlivosť, prezentovaná dobou prevádzky, ktorú dosiahne alebo prekročí skupina ložísk pri spoľahlivosti 90%.

Rovnica základnej trvanlivosti

Základná trvanlivosť ložiska je matematicky definovaná rovnicou trvanlivosti, ktorá platí pre všetky typy ložísk.

$$L_{10} = \left(\frac{C}{P} \right)^p \quad \text{alebo} \quad \frac{C}{P} = \left(L_{10} \right)^{\frac{1}{p}}$$

L_{10}	- základná trvanlivosť	[10 ⁶ ot]
C	- základná dynamická únosnosť (hodnoty C_r , C_a sú uvedené v tabuľkovej časti)	[kN]
P	- ekvivalentné dynamické zaťaženie ložiska (rovnicou pre výpočet P_r , P_a sú uvedené v ods. 1.1.3 a pri každej konštrukčnej skupine ložísk)	[kN]

p - mociteľ: pre guľkové ložiská
pre valčekové, ihľové, súdkové a kuželíkové ložiská

p = 3
p = 10 / 3

V tabuľke 1 je uvedená závislosť trvanlivosti L_{10} v miliónoch otáčok a príslušný pomer C/P.

V prípade, že frekvencia otáčania sa nemení, môže sa na výpočet trvanlivosti použiť upravená rovnica, ktorá vyjadruje základnú trvanivosť v prevádzkových hodinách:

$$L_{10h} = \left(\frac{C}{P} \right)^p \cdot \frac{10^6}{60 \cdot n}$$

L_{10h} - základná trvanivosť

[h]

n - frekvencia otáčania

[min⁻¹]

Závislosť pomeru C/P od základnej trvanlivosti L_{10h} a od frekvencie otáčania n je uvedená pre guľkové ložiská v tabuľke 2 a pre valčekové, ihľové, súdkové a kuželíkové ložiská v tabuľke 3.

Pomer C/P v závislosti od trvanlivosti L_{10h}							Tab. 1
Pre guľkové ložiská				Pre valčekové, ihľové, súdkové a kuželíkové ložiská			
Trvanivosť'	C/P	Trvanivosť'	C/P	Trvanivosť'	C/P	Trvanivosť'	C/P
L_{10}		L_{10}		L_{10}		L_{10}	
10 ⁶	ot	10 ⁶	ot	10 ⁶	ot	10 ⁶	ot
0,5	0,793	600	8,43	0,5	0,812	600	6,81
0,75	0,909	650	8,66	0,75	0,917	650	6,98
1	1	700	8,88	1	1	700	7,14
1,5	1,14	750	9,09	1,5	1,13	750	7,29
2	1,26	800	9,28	2	1,24	800	7,43
3	1,44	850	9,47	3	1,39	850	7,56
4	1,59	900	9,65	4	1,52	900	7,70
5	1,71	950	9,83	5	1,62	950	7,82
6	1,82	1000	10	6	1,71	1000	7,94
8	2	1100	10,3	8	1,87	1100	8,17
10	2,15	1200	10,6	10	2	1200	8,39
12	2,29	1300	10,9	12	2,11	1300	8,59
14	2,41	1400	11,2	14	2,21	1400	8,79
16	2,52	1500	11,4	16	2,30	1500	8,97
18	2,62	1600	11,7	18	2,38	1600	9,15
20	2,71	1700	11,9	20	2,46	1700	9,31
25	2,92	1800	12,2	25	2,63	1800	9,48
30	3,11	1900	12,4	30	2,77	1900	9,63
35	3,27	2000	12,6	35	2,91	2000	9,78
40	3,42	2200	13	40	3,02	2200	10,1
45	3,56	2400	13,4	45	3,13	2400	10,3
50	3,68	2600	13,8	50	3,23	2600	10,6
60	3,91	2800	14,1	60	3,42	2800	10,8
70	4,12	3000	14,4	70	3,58	3000	11
80	4,31	3500	15,2	80	3,72	3500	11,5
90	4,48	4000	15,9	90	3,86	4000	12
100	4,64	4500	16,5	100	3,98	4500	12,5
120	4,93	5000	17,1	120	4,20	5000	12,9
140	5,19	5500	17,7	140	4,40	5500	13,2

Pomer C/P v závislosti od trvanlivosti L_{10h}							Tab. 1
Pre guľkové ložiská				Pre valčekové, ihľové, súdkové a kuželkové ložiská			
Trvanlivosť'	C/P	Trvanlivosť'	C/P	Trvanlivosť'	C/P	Trvanlivosť'	C/P
L_{10}		L_{10}		L_{10}		L_{10}	
10^6	ot	10^6	ot	10^6	ot	10^6	ot
160	5,43	6000	18,2	160	4,58	6000	13,6
180	5,65	7000	19,1	180	4,75	7000	14,2
200	5,85	8000	20	200	4,90	8000	14,8
250	6,30	9000	20,8	250	5,24	9000	15,4
300	6,69	10000	21,5	300	5,54	10000	15,8
350	7,05	12500	23,2	350	5,80	12500	16,9
400	7,37	15000	24,7	400	6,03	15000	17,9
450	7,66	17500	26	450	6,25	17500	18,7
500	7,94	20000	27,1	500	6,45	20000	19,5
550	8,19	25000	29,2	550	6,64	25000	20,9

Pomer C/P v závislosti od trvanlivosti L_{10h} a frekvencie otáčania n pre guľkové ložiská														Tab. 2
Trvanlivosť'	Frekvencia otáčania n [min^{-1}]													
L_{10h}	10	16	25	40	63	100	125	160	200	250	320	400	500	630
h														
100	-	-	-	-	-	-	-	-	1,06	1,15	1,24	1,34	1,45	1,56
500	-	-	-	1,06	1,24	1,45	1,56	1,68	1,82	1,96	2,12	2,29	2,47	2,67
1 000	-	-	1,15	1,34	1,56	1,82	1,96	2,12	2,29	2,47	2,67	2,88	3,11	3,36
1 250	-	1,06	1,24	1,45	1,68	1,96	2,12	2,29	2,47	2,67	2,88	3,11	3,36	3,63
1 600	-	1,15	1,34	1,56	1,82	2,12	2,29	2,47	2,67	2,88	3,11	3,36	3,63	3,91
2 000	1,06	1,24	1,45	1,68	1,96	2,29	2,47	2,67	2,88	3,11	3,36	3,63	3,91	4,23
2 500	1,15	1,34	1,56	1,82	2,12	2,47	2,67	2,88	3,11	3,36	3,63	3,91	4,23	4,56
3 200	1,24	1,45	1,68	1,96	2,29	2,67	2,88	3,11	3,36	3,63	3,91	4,23	4,56	4,93
4 000	1,34	1,56	1,82	2,12	2,47	2,88	3,11	3,36	3,63	3,91	4,23	4,56	4,93	5,32
5 000	1,45	1,68	1,96	2,29	2,67	3,11	3,36	3,63	3,91	4,23	4,56	4,93	5,32	5,75
6 300	1,56	1,82	2,12	2,47	2,88	3,36	3,63	3,91	4,23	4,56	4,93	5,32	5,75	6,20
8 000	1,68	1,96	2,29	2,67	3,11	3,63	3,91	4,23	4,56	4,93	5,32	5,75	6,20	6,70
10 000	1,82	2,12	2,47	2,88	3,36	3,91	4,23	4,56	4,93	5,32	5,75	6,20	6,70	7,23
12 500	1,96	2,29	2,67	3,11	3,63	4,23	4,56	4,93	5,32	5,75	6,20	6,70	7,23	7,81
16 000	2,12	2,47	2,88	3,36	3,91	4,56	4,93	5,23	5,75	6,20	6,70	7,23	7,81	8,43
20 000	2,29	2,67	3,11	3,63	4,23	4,93	5,32	5,75	6,20	6,70	7,23	7,81	8,43	9,11
25 000	2,47	2,88	3,36	3,91	4,56	5,32	5,75	6,20	6,70	7,23	7,81	8,43	9,11	9,83
32 000	2,67	3,11	3,63	4,23	4,93	5,75	6,20	6,70	7,23	7,81	8,43	9,11	9,83	10,6
40 000	2,88	3,36	3,91	4,56	5,32	6,20	6,70	7,23	7,81	8,43	9,11	9,83	10,6	11,5
50 000	3,11	3,63	4,23	4,93	5,75	6,70	7,23	7,81	8,43	9,11	9,83	10,6	11,5	12,4
63 000	3,36	3,91	4,56	5,32	6,20	7,23	7,81	8,43	9,11	9,83	10,6	11,5	12,4	13,4
80 000	3,36	4,23	4,93	5,75	6,70	7,81	8,43	9,11	9,83	10,6	11,5	12,4	13,4	14,5
100 000	3,91	4,56	5,32	6,20	7,23	8,43	9,11	9,83	10,6	11,5	12,4	13,4	14,5	15,6
200 000	4,93	5,75	6,70	7,81	9,11	10,6	11,5	12,4	13,4	14,5	15,6	16,8	18,2	19,6



Pomer C/P v závislosti od trvanlivosti L_{10h} a frekvencie otáčania n pre guľkové ložiská														Tab. 2
Trvanivosť	Frekvencia otáčania n [min^{-1}]													
L_{10h}	800	1000	1250	1600	2000	2500	3200	4000	5000	6300	8000	10000	12500	16000
h														
100	1,68	1,82	1,96	2,12	2,29	2,47	2,67	2,88	3,11	3,36	3,63	3,91	4,23	4,56
500	2,88	3,11	3,36	3,63	3,91	4,23	4,56	4,93	5,32	5,75	6,2	6,7	7,23	7,81
1 000	3,63	3,91	4,23	4,56	4,93	5,32	5,75	6,20	6,70	7,23	7,81	8,43	9,11	9,83
1 250	3,91	4,23	4,56	4,93	5,32	5,75	6,20	6,70	7,23	7,81	8,43	9,11	9,83	10,6
1 600	4,23	4,56	4,93	5,32	5,75	6,20	6,70	7,23	7,81	8,43	9,11	9,83	10,6	11,5
2 000	4,56	4,93	5,32	5,75	6,20	6,70	7,23	7,81	8,43	9,11	9,83	10,6	11,5	12,4
2 500	4,93	5,32	5,75	6,20	6,70	7,23	7,81	8,43	9,11	9,83	10,6	11,5	12,4	13,4
3 200	5,32	5,75	6,20	6,70	7,23	7,81	8,43	9,11	9,83	10,6	11,5	12,4	13,4	14,5
4 000	5,75	6,20	6,70	7,23	7,81	8,43	9,11	9,83	10,6	11,5	12,4	13,4	14,5	15,6
5 000	6,20	6,70	7,23	7,81	8,43	9,11	9,83	10,6	11,5	12,4	13,4	14,5	15,6	16,8
6 300	6,70	7,23	7,81	8,43	9,11	9,83	10,6	11,5	12,4	13,4	14,5	15,6	16,8	18,2
8 000	7,23	7,81	8,43	9,11	9,83	10,6	11,5	12,4	13,4	14,5	15,6	16,8	18,2	19,6
10 000	7,81	8,43	9,11	9,83	10,6	11,5	12,4	13,4	14,5	15,6	16,8	18,2	19,6	21,2
12 500	8,43	9,11	9,83	10,6	11,5	12,4	13,4	14,5	15,6	16,8	18,2	19,6	21,2	22,9
16 000	9,11	9,83	10,6	11,5	12,4	13,4	14,5	15,6	16,8	18,2	19,6	21,2	22,9	24,7
20 000	9,83	10,6	11,5	12,4	13,4	14,5	15,6	16,8	18,2	19,6	21,2	22,9	24,7	26,7
25 000	10,6	11,5	12,4	13,4	14,5	15,6	16,8	18,2	19,6	21,2	22,9	24,7	26,7	28,8
32 000	11,5	12,4	13,4	14,5	15,6	16,8	18,2	19,6	21,2	22,9	24,7	26,7	28,8	31,1
40 000	12,4	13,4	14,5	15,6	16,8	18,2	19,6	21,2	22,9	24,7	26,7	28,8	31,1	-
50 000	13,4	14,5	15,6	16,8	18,2	19,6	21,2	22,9	24,7	26,7	28,8	31,1	-	-
63 000	14,5	15,6	16,8	18,2	19,6	21,2	22,9	24,7	26,7	28,8	31,1	-	-	-
80 000	15,6	16,8	18,2	19,6	21,2	22,9	24,7	26,7	28,8	31,1	-	-	-	-
100 000	16,8	18,2	19,6	21,2	22,9	24,7	26,7	28,8	31,1	-	-	-	-	-
200 000	21,2	22,9	24,7	26,7	28,8	31,1	-	-	-	-	-	-	-	-

Pomer C/P v závislosti od trvanlivosti L_{10h} a frekvencie otáčania n pre valčekové, súdkové a kuželkové ložiská													Tab. 3	
Trvanivosť	Frekvencia otáčania n [min^{-1}]													
L_{10h}	10	16	25	40	63	100	125	160	200	250	320	400	500	630
h														
100	-	-	-	-	-	-	-	-	1,05	1,1	1,21	1,30	1,39	1,49
500	-	-	-	1,05	1,21	1,39	1,49	1,60	1,71	1,83	1,97	2,11	2,26	2,42
1 000	-	-	1,13	1,30	1,49	1,71	1,83	1,97	2,11	2,26	2,42	2,59	2,78	2,97
1 250	-	1,05	1,21	1,39	1,60	1,83	1,97	2,11	2,26	2,42	2,59	2,78	2,97	3,19
1 600	-	1,13	1,30	1,49	1,71	1,97	2,11	2,26	2,42	2,59	2,78	2,97	3,19	3,42
2 000	1,05	1,21	1,39	1,60	1,83	2,11	2,26	2,42	2,59	2,78	2,97	3,19	3,42	3,66
2 500	1,13	1,30	1,49	1,71	1,97	2,26	2,42	2,59	2,78	2,97	3,19	3,42	3,66	3,92
3 200	1,21	1,39	1,60	1,83	2,11	2,42	2,59	2,78	2,97	3,19	3,42	3,66	3,92	4,20
4 000	1,30	1,49	1,71	1,97	2,26	2,59	2,78	2,97	3,19	3,42	3,66	3,92	4,20	4,50
5 000	1,39	1,60	1,83	2,11	2,42	2,78	2,97	3,19	3,42	3,66	3,92	4,20	4,50	4,82
6 300	1,49	1,71	1,97	2,26	2,59	2,97	3,19	3,42	3,66	3,92	4,20	4,50	4,82	5,17
8 000	1,60	1,83	2,11	2,42	2,78	3,19	3,42	3,66	3,92	4,20	4,50	4,82	5,17	5,54
10 000	1,71	1,97	2,26	2,59	2,97	3,42	3,66	3,92	4,20	4,50	4,82	5,17	5,54	5,94
12 500	1,83	2,11	2,42	2,78	3,19	3,66	3,92	4,20	4,50	4,82	5,17	5,54	5,94	6,36
16 000	1,97	2,26	2,59	2,97	3,42	3,92	4,20	4,50	4,82	5,17	5,54	5,94	6,36	6,81
20 000	2,11	2,42	2,78	3,19	3,66	4,20	4,50	4,82	5,17	5,54	5,94	6,36	6,81	7,30
25 000	2,26	2,59	2,97	3,42	3,92	4,50	4,82	5,17	5,54	5,94	6,36	6,81	7,30	7,82
32 000	2,42	2,78	3,19	3,66	4,20	4,82	5,17	5,54	5,94	6,36	6,81	7,30	7,82	8,38
40 000	2,59	2,97	3,42	3,92	4,50	5,17	5,54	5,94	6,36	6,81	7,30	7,82	8,38	8,98
50 000	2,78	3,19	3,66	4,20	4,82	5,54	5,94	6,36	6,81	7,30	7,82	8,38	8,98	9,62
63 000	2,97	3,42	3,92	4,50	5,17	5,94	6,36	6,81	7,30	7,82	8,38	8,98	9,62	10,3
80 000	3,19	3,66	4,20	4,82	5,54	6,36	6,81	7,30	7,82	8,38	8,98	9,62	10,3	11,0
100 000	3,42	3,92	4,50	5,17	5,94	6,81	7,30	7,82	8,38	8,98	9,62	10,3	11,0	11,8
200 000	4,20	4,82	5,54	6,36	7,30	8,38	8,98	9,62	10,3	11,0	11,8	12,7	13,6	14,6

Pomer C/P v závislosti od trvanlivosti L_{10h} a frekvencie otáčania n pre valčekové, súdkové a kuželkové ložiská														Tab. 3
Trvanivosť	Frekvencia otáčania n [min^{-1}]													
L_{10h}	800	1000	1250	1600	2000	2500	3200	4000	5000	6300	8000	10000	12500	16000
h														
100	1,60	1,71	1,83	1,97	2,11	2,26	2,42	2,59	2,78	2,97	3,19	3,42	3,66	3,92
500	2,59	2,78	2,97	3,19	3,42	3,66	3,92	4,20	4,50	4,82	5,7	5,54	5,94	6,36
1 000	3,19	3,42	3,66	3,92	4,20	4,50	4,82	5,17	5,54	5,94	6,36	6,81	7,30	7,82
1 250	3,42	3,66	3,92	4,20	4,50	4,82	5,17	5,54	5,94	6,36	6,81	7,30	7,82	8,38
1 600	3,66	3,92	4,20	4,50	4,82	5,17	5,54	5,94	6,36	6,81	7,30	7,82	8,38	8,98
2 000	3,92	4,20	4,50	4,82	5,17	5,54	5,94	6,36	6,81	7,30	7,82	8,38	8,98	9,62
2 500	4,20	4,50	4,82	5,17	5,54	5,94	6,36	6,81	7,30	7,82	8,38	8,98	9,62	10,3
3 200	4,50	4,82	5,17	5,54	5,94	6,36	6,81	7,30	7,82	8,38	8,98	9,62	10,3	11,0
4 000	4,82	5,17	5,54	5,94	6,36	6,81	7,30	7,82	8,38	8,98	9,62	10,3	11,0	11,8
5 000	5,17	5,54	5,94	6,36	6,81	7,30	7,82	8,38	8,98	9,62	10,3	11,0	11,8	12,7
6 300	5,54	5,94	6,36	6,81	7,30	7,82	8,38	8,98	9,62	10,3	11,0	11,8	12,7	13,6
8 000	5,94	6,36	6,81	7,30	7,82	8,38	8,98	9,62	10,3	11,0	11,8	12,7	13,6	14,6
10 000	6,36	6,81	7,30	7,82	8,38	8,98	9,62	10,3	11,0	11,8	12,7	13,6	14,6	15,6
12 500	6,81	7,30	7,82	8,38	8,98	9,62	10,3	11,0	11,8	12,7	13,6	14,6	15,6	16,7
16 000	7,30	7,82	8,38	8,98	9,62	10,3	11,0	11,8	12,7	13,6	14,6	15,6	16,7	17,9
20 000	7,82	8,38	8,98	9,62	10,3	11,0	11,8	12,7	13,6	14,6	15,6	16,7	17,9	19,2
25 000	8,38	8,98	9,62	10,3	11,0	11,8	12,7	13,6	14,6	15,6	16,7	17,9	19,2	20,6
32 000	8,98	9,62	10,3	11,0	11,8	12,7	13,6	14,6	15,6	16,7	17,9	19,2	20,6	-
40 000	9,62	10,3	11,0	11,8	12,7	13,6	14,6	15,6	16,7	17,9	19,2	20,6	-	-
50 000	10,3	11,0	11,8	12,7	13,6	14,6	15,6	16,7	17,9	19,2	20,6	-	-	-
63 000	11,0	11,8	12,7	13,6	14,6	15,6	16,7	17,9	19,2	20,6	-	-	-	-
80 000	11,8	12,7	13,6	14,6	15,6	16,7	17,9	19,2	20,6	-	-	-	-	-
100 000	12,7	13,6	14,6	15,6	16,7	17,9	19,2	20,6	-	-	-	-	-	-
200 000	15,6	16,7	17,9	19,2	20,6	-	-	-	-	-	-	-	-	-

V uložení náprav cestných a koľajových vozidiel sa základná trvanlivosť môže vyjadriť upraveným vzťahom v počte ubehnutých kilometrov.

$$L_{10km} = \left(\frac{C}{P} \right)^p \cdot \frac{\pi \cdot D}{1000}$$

L_{10km} - základná trvanlivosť

D - priemer kolesa

[10^6 km]

[m]

Smerné hodnoty základnej trvanlivosti

V prípadoch, keď nie je pre daný prípad uloženia vopred požadovaná trvanlivosť, je možné za primerané považovať hodnoty uvedené v tabuľke 4 a 5.

Smerné hodnoty základnej trvanlivosti v prevádzkových hodinách	Tab. 4
Druh stroja	Základná trvanlivosť
	L_{10h}
	h
přístroje a náradie zriedka používané	1 000
elektrické stroje pre domácnosť, malé ventilátory	2 000 až 4 000
stroje pre prerušovanú prevádzku, ručné nástroje, dielenské žeriavy, hospodárske stroje	4 000 až 8 000
stroje pre prerušovanú prevádzku s požiadavkou na vysokú spoľahlivosť, pomocné stroje v elektrárnach, pásové dopravníky, dopravné vozíky, výťahy	8 000 až 15 000
valcovacie stoličky	6 000 až 12 000
stroje pre 8 až 16 hod. prevádzku: stacionárne elektromotory, ozubené prevody, vretená textilných strojov, stroje na spracovanie plastov, tlačiarenské stroje, žeriavy	15 000 až 30 000
obrábacie stroje všeobecne	20 000 až 30 000
stroje pre trvalú prevádzku: stacionárne elektrické stroje, dopravné zariadenia, valčekové trate, čerpadlá, odstredivky, dýchadlá, kompresory, kladivkové mlyny, drviče, briketovacie lisy, banské výťahy, lanové kotúče	40 000 až 60 000
stroje pre trvalú prevádzku s veľkou prevádzkovou bezpečnosťou: elektrárenské stroje, vodárenské stroje, papierenské stroje, lodné stroje	100 000 až 200 000

Smerné hodnoty základnej trvanlivosti v kilometroch	Tab. 5
Druh vozidla	Základná trvanlivosť
	L_{10km}
	km

koľasá cestných vozidiel:

motocykle	60 000
osobné automobily	150 000 až 250 000
nákladné automobily, autobusy	400 000 až 500 000

nápravové ložiská koľajových vozidiel:

nákladné železničné vagóny (podľa UIC) pri trvalom pôsobení maximálneho nápravového zaťaženia	800 000
električky	1 500 000
osobné železničné vagóny	3 000 000
motorové vagóny a motorové jednotky	3 000 000 až 4 000 000
lokomotívy	3 000 000 až 5 000 000

Rovnica upravenej trvanlivosti

Upravená trvanivosť je korigovaná základná trvanivosť, pričom sa pri výpočte okrem zaťaženia zohľadňuje vplyv materiálu ložiskových súčiastok, fyzikálno-mechanické a chemické vlastnosti maziva a teplotný režim pracovného prostredia ložiska.

$$L_{na} = a_1 \cdot a_{23} \cdot L_{10}$$

L_{na}	- upravená trvanivosť pre spoľahlivosť (100-n)% a iné ako bežné prevádzkové podmienky	[10 ⁶ ot]
a_1	- koeficient spoľahlivosti pre inú ako 90% spoľahlivosť, pozri tabuľku 6	
a_{23}	- koeficient materiálu, maziva, technológie výroby a prevádzkových podmienok, pozri obr. 1	
L_{10}	- základná trvanivosť	[10 ⁶ ot]

Hodnoty koeficienta a_1		Tab. 6
Spôľahlivosť (%)	L_n	a_1
90	L_{10}	1,00
95	L_5	0,62
96	L_4	0,53
97	L_3	0,44
98	L_2	0,33
99	L_1	0,21

Pre základné stanovenie hodnôt koeficienta a_{23} sa vychádza z diagramu na obrázku 1.

$$K = \frac{v}{v_1}$$

v	- kinematická viskozita maziva pri prevádzkovej teplote ložiska	[mm ² .s ⁻¹]
v_1	- kinematická viskozita pre definovanú frekvenciu otáčania a zvolený rozmer ložiska	[mm ² .s ⁻¹]

Hodnoty v a v_1 určíme podľa diagramu na obrázku 24, resp. na obrázku 23.

V diagrame na obr. 1, čiara I platí pre radiálne guľkové ložiská, ktoré pracujú vo veľmi čistom prostredí. V ostatných prípadoch sa koeficient a_{23} volí nižší v závislosti od čistoty prostredia, pričom klesajúca tendencia je závislá od konštrukčnej skupiny ložiska v tomto poradí:

- guľkové ložiská s kosouhlým stykom
- kuželíkové ložiská
- valčekové ložiská
- dvojrádové naklápacie guľkové ložiská
- súdkové ložiská

Čiara II sa môže použiť pri stanovovaní koeficientu a_{23} pre súdkové ložiská, ktoré pracujú v prašnom prostredí.

Túto problematiku odporúčame konzultovať s dodávateľom.

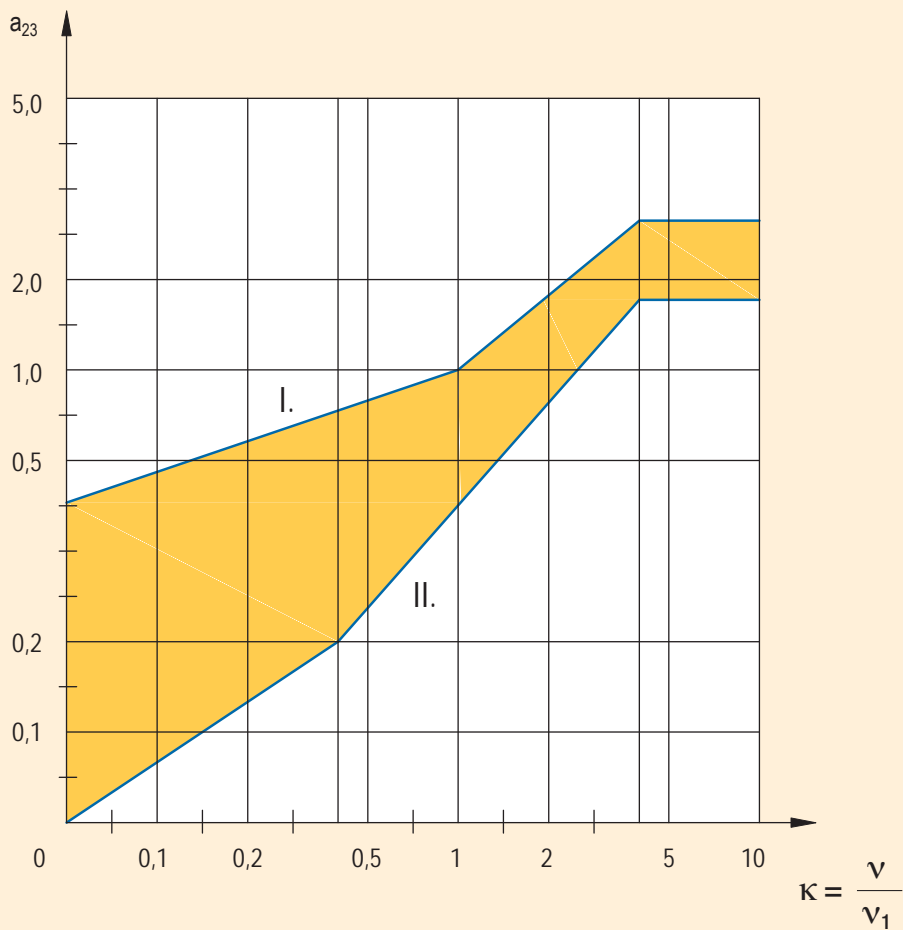

1.1.3 Ekvivalentné dynamické zaťaženie

V konštrukčnom uzle je ložisko vystavené všeobecne pôsobiacim silám v rôznej veľkosti, pri rôznej frekvencii otáčania a s rôznou dobou pôsobenia. Z hľadiska metodiky výpočtu je potrebné prepočítať pôsobiace sily na konštantné zaťaženie, pri ktorom bude mať ložisko rovnakú trvanlivosť, akú dosiahne v podmienkach skutočného zaťaženia. Takéto prepočítané konštantné radiálne alebo axiálne zaťaženie nazývame ekvivalentné zaťaženie P resp. P_r (radiálne) alebo P_a (axiálne).

Kombinované zaťaženie

Spôsob zaťaženia konštantný

Vonkajšie sily pôsobiace na ložisko sa nemenia ani čo do veľkosti ani v závislosti na čase.

Radiálne ložiská

Ak súčasne pôsobia na radiálne ložisko konštantné sily v radiálnom i axiálnom smere, platí pre výpočet radiálneho dynamického ekvivalentného zaťaženia rovnica

$$P_r = X \cdot F_r + Y \cdot F_a$$

P_r	- radiálne ekvivalentné dynamické zaťaženie	[kN]
F_r	- radiálna sila pôsobiaca na ložisko	[kN]
F_a	- axiálna sila pôsobiaca na ložisko	[kN]
X	- koeficient radiálneho zaťaženia	
Y	- koeficient axiálneho zaťaženia	

Koeficienty X a Y sú závislé od pomeru F_a/F_r . Hodnoty X a Y sú uvedené v tabuľkovej časti alebo v komentári pred každou konštrukčnou skupinou ložísk, kde sú uvedené bližšie údaje pre výpočet ložísk príslušnej konštrukčnej skupiny.

Axiálne ložiská

Axiálne guľkové ložiská môžu prenášať iba sily pôsobiace v axiálnom smere a pre výpočet axiálneho dynamického ekvivalentného zaťaženia platí rovnica

$$P_a = F_a$$

P_a	- axiálne dynamické ekvivalentné zaťaženie	[kN]
F_a	- axiálne zaťaženie ložiska	[kN]

Axiálne súdkové ložiská môžu prenášať aj určité radiálne zaťaženie, avšak iba pri súčasnom pôsobení axiálneho zaťaženia, pričom musí byť splnená podmienka $F_r \leq 0,55 F_a$. Axiálne dynamické ekvivalentné zaťaženie sa vypočíta z rovnice

$$P_a = F_a + 1,2 \cdot F_r$$

Spôsob zaťaženia premenlivý

Skutočné premenlivé zaťaženie, ktorého časový priebeh poznáme, sa pre výpočet nahradzuje stredným myslenným zaťažením. Toto myslenné zaťaženie má na ložisko rovnaký vplyv ako skutočné premenlivé zaťaženie.

Zmena veľkosti zaťaženia pri stálnej frekvencii otáčania

Ak pôsobí na ložisko zaťaženie v stálom smere, ktorého veľkosť sa mení v závislosti na čase, pričom frekvencia otáčania je konštantná (obr. 2), vypočítame stredné myslenné zaťaženie F_s podľa rovnice

$$F_s = \left(\sum_{i=1}^n F_i^3 \cdot \frac{q_i}{100} \right)^{\frac{1}{3}}$$

F_s - myslené stredné nepremenné zaťaženie [kN]
 $F_i = F_1, \dots, F_n$ - nepremenné čiastkové skutočné zaťaženia [kN]
 $q_i = q_1, \dots, q_n$ - podiel pôsobenia čiastkových zaťažení [%]

Pri konštantnej frekvencii otáčania s lineárnou zmenou zaťaženia stáleho smeru (obr. 3) sa vypočíta stredné myslené zaťaženie z rovnice

$$F_s = \frac{F_{\min} + 2 \cdot F_{\max}}{3}$$

obr. 2

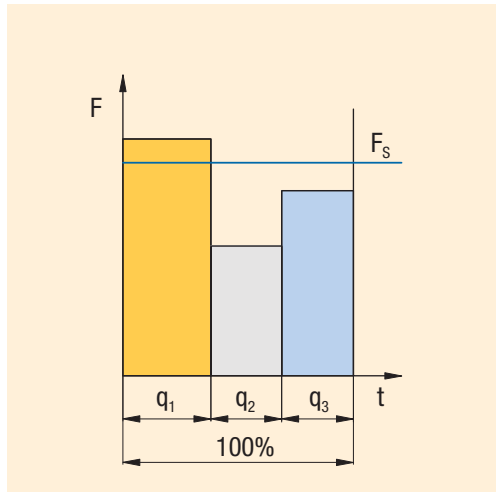

obr. 3

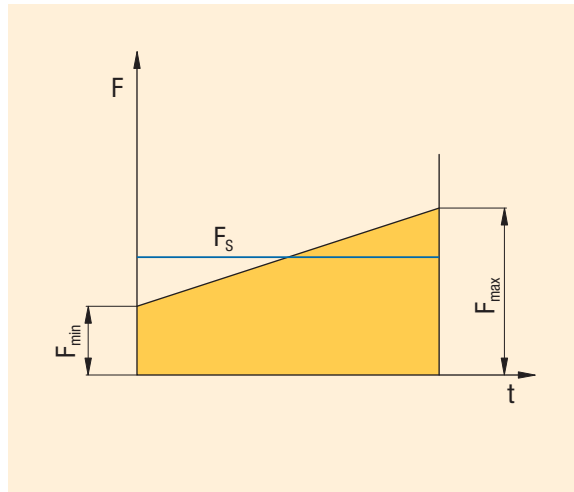

Ak má skutočné zaťaženie sínusový priebeh (obr. 4), je stredné myslené zaťaženie

$$F_s = 0,75 \cdot F_{\max}$$

Zmena veľkosti zaťaženia pri zmene frekvencie otáčania

Ak pôsobí na ložisko v čase premenlivé zaťaženie a pritom sa mení aj frekvencia otáčania, vypočíta sa stredné myslené zaťaženie z rovnice

$$F_s = \left(\frac{\sum_{i=1}^n F_i^3 \cdot q_i \cdot n_i}{\sum_{i=1}^n q_i \cdot n_i} \right)^{\frac{1}{3}}$$

$n_i = n_1, \dots, n_n$ - konštantná frekvencia otáčania v čase pôsobenia čiastkových zaťažení F_1, \dots, F_n [min^{-1}]
 $q_i = q_1, \dots, q_n$ - podiel pôsobenia čiastkových zaťažení a frekvencie otáčania [%]

Ak sa v závislosti na čase mení iba frekvencia otáčania, myslená stredná konštantná frekvencia otáčania sa vypočíta z rovnice

$$n_s = \frac{\sum_{i=1}^n q_i \cdot n_i}{100}$$

n_s = stredná frekvencia otáčania

[min^{-1}]

obr. 4

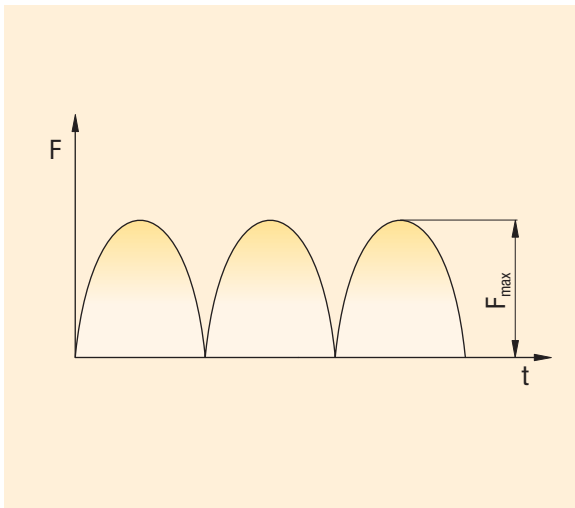

obr. 5

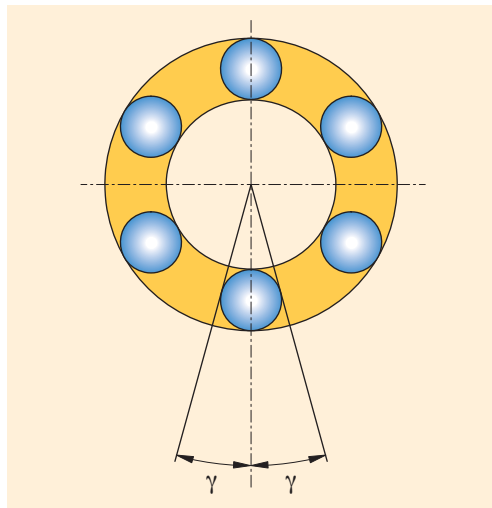

Pri kývavom pohybe s amplitúdou kývania γ (obr. 5) je najjednoduchšie nahradiť kývavý pohyb myslenu rotáciou, kedy je frekvencia otáčania rovná frekvencii kmitania. Pre radiálne ložiská sa stredné myslené zaťaženie vypočíta z rovnice

$$F_s = F_r \left(\frac{\gamma}{90} \right)^{\frac{1}{p}}$$

- F_s - stredné myslené zaťaženie [kN]
- F_r - skutočné radiálne zaťaženie [kN]
- γ - amplitúda kývavého pohybu [°]
- p - mocniteľ $p = 3$ pre guľkové ložiská
- $p = 10/3$ pre valčekové, ihlové, súdkové a kuželíkové ložiská

1.1.4 Vplyv teploty

Dodávaný sortiment ložísk je určený pre použitie v prostredí s teplotou do 120°C. Výnimku tvoria dvojradowé súdkové ložiská, ktoré môžu pracovať pri teplotách až do 180°C a jednoradowé guľkové ložiská s tesnením (RS, 2RS, RSR, 2RSR, RSR2, -2RSR2) použiteľné do teploty 110°C, s tesnením RS2, -RS2, RSR2, -2RSR2 použiteľné do teploty 180°C.

Pre vyššie prevádzkové teploty sú valivé ložiská vyrobené tak, aby sa zabezpečili ich potrebné fyzikálno - mechanické vlastnosti a rozmerová stabilita. Riešenie uloženia pri vyšších prevádzkových teplotách odporúčame konzultovať s dodávateľom.

Hodnoty základnej dynamickej únosnosti C_r alebo C_a uvádzané v tabuľkovej časti publikácie, je potrebné násobiť koeficientom f_t , ktorý je vedený v tabuľke 7.

Hodnoty koeficienta f_t	Tab. 7			
prevádzková teplota do [°C]	150	200	250	300
koeficient f_t	0,95	0,9	0,75	0,6

1.2 STATICKÉ ZAŤAŽENIE

1.2.1 Základná statická únosnosť

Radiálna základná statická únosnosť C_{or} a axiálna základná statická únosnosť C_{oa} je pre každé ložisko uvedená v tabuľkovej časti publikácie. Hodnoty C_{or} a C_{oa} boli stanovené výpočtom podľa medzinárodnej normy STN ISO 76.

Základná statická únosnosť je zaťaženie, ktoré zodpovedá vypočítaným stykovým napätiam v najviac zaťaženom pásme styku valivého telesa a obežnej dráhy ložiska:

- 4600 MPa pre dvojradové naklápacie guľkové ložiská
- 4200 MPa pre ostatné guľkové ložiská
- 4000 MPa pre valčekové, ihlové, súdkové a kuželíkové ložiská

1.2.2 Ekvivalentné statické zaťaženie

Ekvivalentné statické zaťaženie je prepočítané radiálne zaťaženie P_{or} pre radiálne ložiská a axiálne osové zaťaženie P_{oa} pre axiálne ložiská.

$$P_{or} = X_0 \cdot F_r + Y_0 \cdot F_a$$

$$P_{oa} = X_0 \cdot F_r + Y_0 \cdot F_a$$

P_{or}	- radiálne ekvivalentné statické zaťaženie	[kN]
P_{oa}	- axiálne ekvivalentné statické zaťaženie	[kN]
F_r	- radiálne zaťaženie	[kN]
F_a	- axiálne zaťaženie	[kN]
X_0	- koeficient radiálneho zaťaženia	
Y_0	- koeficient axiálneho zaťaženia	

Koeficient s_0			Tab. 8
Pohyb ložiska	Spôsob zaťaženia, požiadavky na chod ložiska	s_0 Guľkové ložiská	s_0 Valčekové, ihlové, súdkové, kuželíkové ložiská
otáčavý	výrazné nárazové zaťaženie, vysoké požiadavky na pokojný chod	2	4
	po statickom zaťažení sa ložisko otáča pri menšom zaťažení	1,5	3
	normálne požiadavky na pokojný chod		
	normálne prevádzkové pomery a normálne požiadavky na chod	1	1,5
	pokojný chod bez otrasov	0,5	1
kývavý	malý uhol výkyvu s veľkou frekvenciou s nárazovým nerovnomerným zaťažením	2	3,5
	veľký uhol výkyvu s malou frekvenciou a s približne stálym periodickým zaťažením	1,5	2,5
neotáčavý (v pokoji)	výrazné nárazové zaťaženie	1,5 až 1	3 až 2
	normálne a malé zaťaženie, na chod ložiska nie sú kladené zvláštne nároky	1 až 0,4	2 až 0,8
	axiálne súdkové ložiská pri všetkých druhoch pohybu a zaťaženia	-	4

Koeficienty X_0 a Y_0 sú uvedené pre jednotlivé ložiská v tabuľkovej časti publikácie. Zároveň sú tu uvedené bližšie údaje pre stanovenie ekvivalentného statického zaťaženia ložísk danej konštrukčnej skupiny.

1.2.3 Bezpečnosť ložísk pri statickom zaťažení

V praxi sa bezpečnosť ložísk pri statickom zaťažení zisťuje z pomeru C_{or}/P_{or} alebo C_{oa}/P_{oa} a porovnáva sa s údajmi v tabuľke 8, kde sú uvedené hodnoty najmenších prípustných koeficientov s_0 pre rôzne prevádzkové podmienky.

$$s_0 = \frac{C_{or}}{P_{or}} \quad \text{alebo} \quad \frac{C_{oa}}{P_{oa}}$$

s_0	- koeficient bezpečnosti pri statickom zaťažení	
C_{or}	- radiálna základná dynamická únosnosť	[kN]
C_{oa}	- axiálna základná dynamická únosnosť	[kN]
P_{or}	- radiálne ekvivalentné statické zaťaženie, resp. pri výraznom nárazovom zaťažení max. pôsobiaca nárazová sila $F_{r \max}$ (obr. 6)	[kN]
P_{oa}	- axiálne ekvivalentné statické zaťaženie, resp. pri výraznom nárazovom zaťažení max. pôsobiaca nárazová sila $F_{a \max}$ (obr. 6)	[kN]

obr. 6

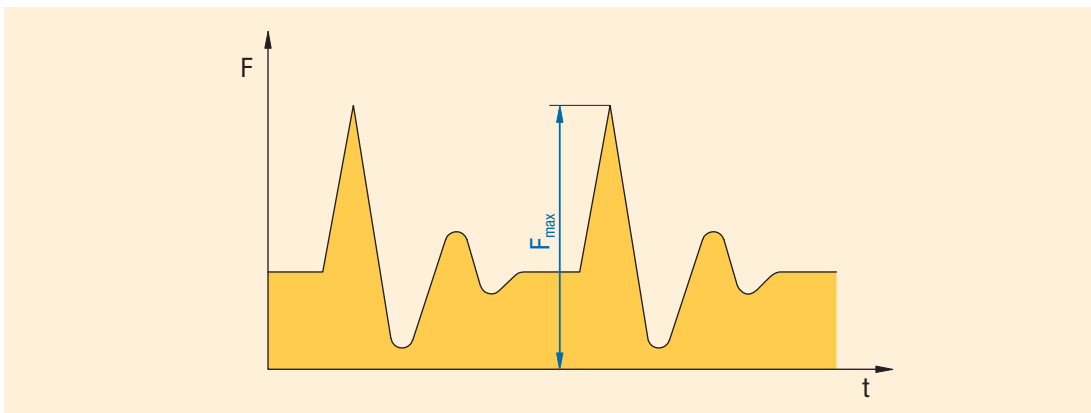

1.3 MEDZNÁ FREKVENCIA OTÁČANIA

Medzná frekvencia otáčania závisí od typu ložiska, jeho presnosti, vyhotovenia klietky, vnútornej vôle, prevádzkových pomerov v uložení, spôsobu mazania a od radu ďalších okolností. Tento súhrn vplyvov určuje vývin tepla v ložisku, a tým i obmedzenú frekvenciu otáčania, ktorá je predovšetkým obmedzená prevádzkovou teplotou maziva. Pre orientáciu sú v tabuľkovej časti publikácie uvedené hodnoty medzných frekvencií otáčania pre jednotlivé ložiská v normálnom stupni presnosti pre prípad mazania plastickým mazivom alebo olejom. Uvedené hodnoty platia za predpokladu primeraného zaťaženia ($L_{10h} \geq 100\,000$ h), normálnych prevádzkových pomerov a chladenia.

Vplyv väčšieho zaťaženia sa prejavuje najmä u ložísk väčších rozmerov s trvanlivosťou $L_{10h} < 100\,000$ h, kde je potrebné počítať so znížením hodnôt medznej frekvencie otáčania. Rovnako je potrebné redukovať hodnoty medznej frekvencie otáčania aj u radiálnych ložísk, ktoré sú trvale zaťažené relatívne veľkou axiálnou silou. Výsledná hodnota frekvencie otáčania je závislá od pomeru axiálneho a radiálneho zaťaženia F_a/F_r . Ak je $F_a/F_r > 0,6$, odporúča sa zvlášť pre dvojradové naklápacie guľkové ložiská, dvojradové súdkové ložiská a jednoradové kuželíkové ložiská konzultovať hodnoty medznej frekvencie s dodávateľom. Uvádzanú medznú frekvenciu otáčania je možné prekročiť u guľkových ložísk až 3-krát, valčekových ložísk 2-krát, pre ostatné ložiská okrem súdkových a kuželíkových ložísk až 1,5-krát a pre súdkové 1,3-krát.

Toto prekročenie spravidla vyžaduje:

- úpravu mazania a chladenia
- zvýšenú presnosť ložiska a tomu zodpovedajúcu presnosť súčastí súvisiacich s ložiskom
- väčšiu radiálnu vôľu ako normálnu
- klietku vhodnej konštrukcie a materiálu

V týchto prípadoch je nevyhnutné konzultovať použitie ložiska so spomínanými odbornými pracovníkmi.

2. KONŠTRUKČNÉ ÚDAJE O LOŽISKÁCH

2.1 HLAVNÉ ROZMERY

Ložiská uvádzané v publikácii sa vyrábajú v rozmeroch, ktoré zodpovedajú medzinárodným normám ISO 15, ISO 355 a ISO 104. V rozmerovom pláne prislúcha ku každému priemeru diery ložiska d vždy niekoľko vonkajších priemerov D a k nim sú pridané rôzne šírky - B , resp. T u radiálnych a H u axiálnych ložísk. Ložiská, ktoré majú rovnaký priemer diery a rovnaký vonkajší priemer, patria do jedného priemerového radu, ktorý sa označuje podľa stúpajúceho vonkajšieho priemeru číslami 7, 8, 9, 0, 1, 2, 3, 4. V každom priemerovom rade sú ložiská rôznych šírkových radov podľa pribúdajúcej šírky: 8, 0, 1, 2, 3, 4, 5, 6 u radiálnych ložísk a 7, 9, 1, 2 u axiálnych ložísk. Priemerový a šírkový rad tvoria rozmerovú skupinu, ktorá sa označuje dvojmiestnym číslom, kde prvá číslica označuje šírkový a druhá priemerový rad, ako je vidieť na obr. 7.

obr. 7

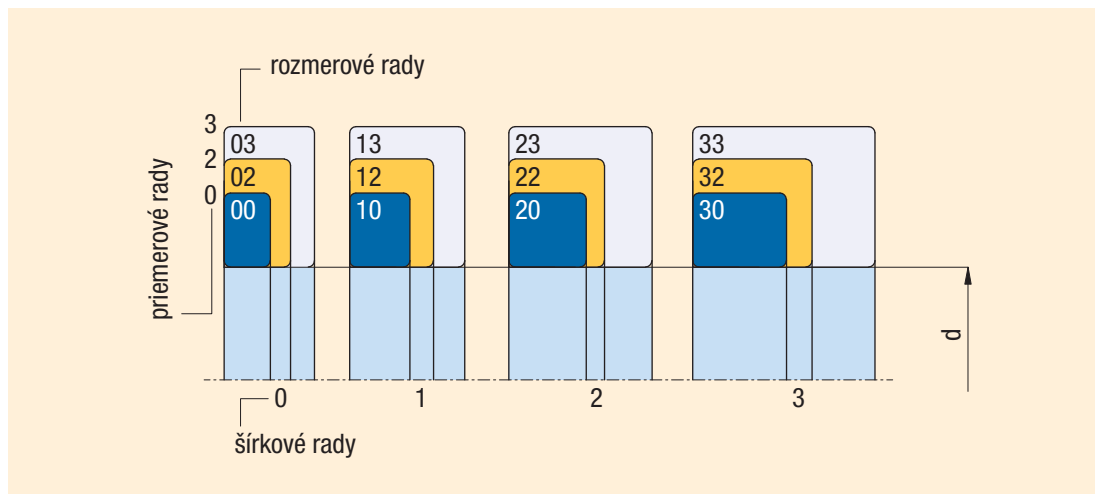

Súčasťou rozmerového plánu sú tiež rozmery zaoblenia hrán ložiskových krúžkov tzv. montážne zaoblenia obr. 8.

obr. 8

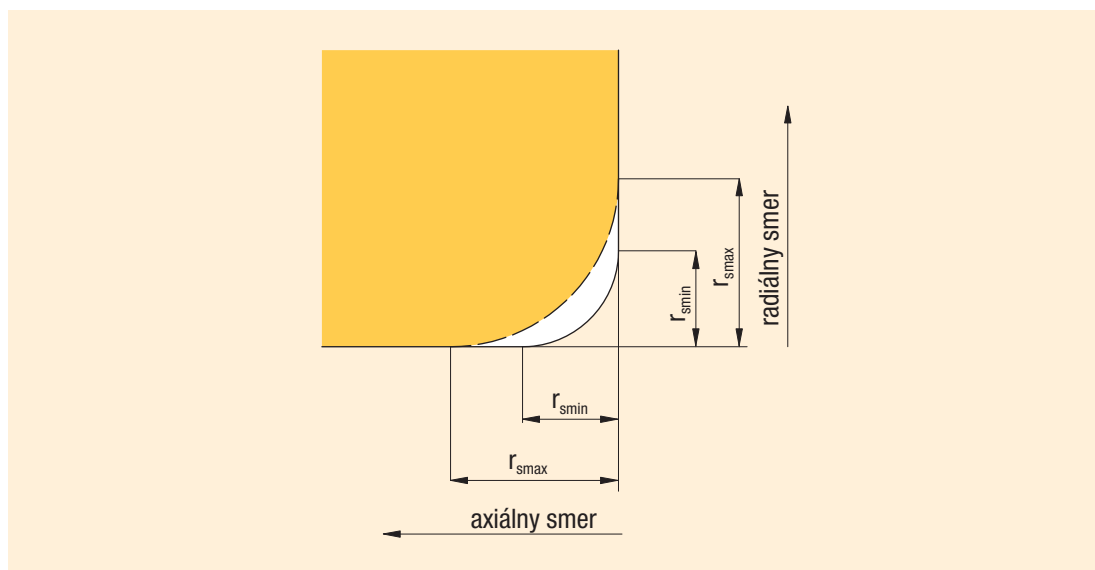

Medzné rozmery montážneho zaoblenia									Tab. 9
Radiálne ložiská okrem kuželíkových					Kuželíkové ložiská				Axiálne ložiská
$r_{s \min}$	d alebo D		$r_{s \max}$		d alebo D		$r_{s \max}$		$r_{s \max}$ v radiálnom i axiálnom smere
	nad	do	v radiálnom smere	v axiálnom smere	nad	do	v radiálnom smere	v axiálnom smere	
mm									
0,15	-	-	0,3	0,6	-	-	-	-	0,3
0,2	-	-	0,5	0,8	-	-	-	-	0,5
0,3	-	40	0,6	1	-	40	0,7	1,4	0,8
	40	-	0,8	1	40	-	0,9	1,6	0,8
0,6	-	40	1	2	-	40	1,1	1,7	1,5
	40	-	1,3	2	40	-	1,3	2	1,5
1	-	50	1,5	3	-	50	1,6	2,5	2,2
	50	-	1,9	3	50	-	1,9	3	2,2
1,1	-	120	2	3,5	-	-	-	-	2,7
	120	-	2,5	4	-	-	-	-	2,7
1,5	-	120	2,3	4	-	120	2,3	3	3,5
	120	-	3	5	120	250	2,8	3,5	3,5
	-	-	-	-	250	-	3,5	4	3,5
2	-	80	3	4,5	-	120	2,8	4	4
	80	220	3,5	5	120	250	3,5	4,5	4
	220	-	3,8	6	250	-	4	5	4
2,1	-	280	4	6,5	-	-	-	-	4,5
	280	-	4,5	7	-	-	-	-	4,5
2,5	-	100	3,8	6	-	120	3,5	5	-
	100	280	4,5	6	120	250	4	5,5	-
	280	-	5	7	250	-	4,5	6	-
3	-	280	5	8	-	120	4	5,5	5,5
	280	-	5,5	8	120	250	4,5	6,5	5,5
	-	-	-	-	250	400	5	7	5,5
	-	-	-	-	400	-	5,5	7,5	5,5
4	-	-	6,5	9	-	120	5	7	6,5
	-	-	-	-	120	250	5,5	7,5	6,5
	-	-	-	-	250	400	6	8	6,5
	-	-	-	-	400	-	6,5	8,5	6,5
5	-	-	8	10	-	180	6,5	8	8
	-	-	-	-	180	-	7,5	9	8
6	-	-	10	13	-	180	7,5	10	10
	-	-	-	-	180	-	9	11	10
7,5	-	-	12,5	17	-	-	-	-	12,5
9,5	-	-	15	19	-	-	-	-	15
12	-	-	18	24	-	-	-	-	18
15	-	-	21	30	-	-	-	-	21

2.2 OZNAČOVANIE

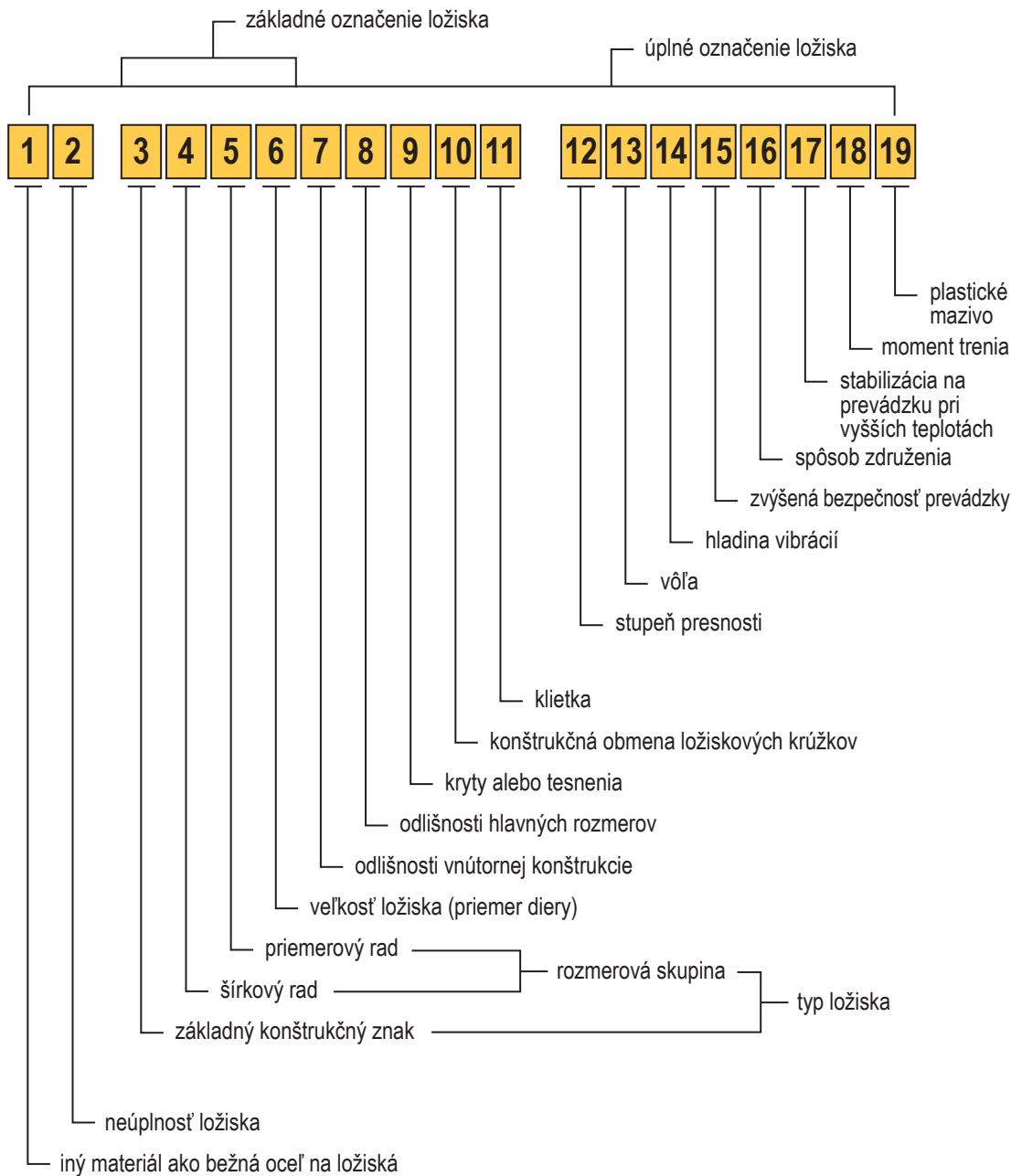

Označovanie ložísk je vytvorené z číslícových a písmenových znakov, ktoré určujú typ, veľkosť a vyhotovenie ložiska, ako vyplýva zo schémy.

V základnom vyhotovení sa ložiská značia základným označením, ktoré sa skladá z označenia typu a veľkosti ložiska. Označenie typu tvorí spravidla znak vyjadrujúci konštrukciu ložiska (pozícia 3 schémy) a znak pre rozmerovú skupinu alebo priemerový rad (pozícia 4 a 5 schémy), napr. typ 223, 302, NJ22, 511, 62, 12 a podobne. Označenie veľkosti ložiska je vytvorené znakmi pre menovitý priemer diery d ložiska (pozícia 6 schémy).

Ložiská s priemerom diery $d < 10$ mm:

Číslica oddelená zlomkovou čiarou, resp. posledná číslica udáva priamo menovitý rozmer diery v mm, napr. 619/2, 624.

Ložiská s priemerom diery $d = 10$ až 17 mm:

dvojčíslo	00 značí diery	$d = 10$ mm, napr. 6200
	01	$d = 12$ mm, napr. 51101
	02	$d = 15$ mm, napr. 3202
	03	$d = 17$ mm, napr. 6303

Výnimku v označovaní tvoria jednoradové guľkové ložiská rozoberateľného typu E a BO, kde dvojčíslo udáva priamo priemer diery v mm, napr. E17.

Ložiská s priemerom diery $d = 20$ mm až 480 mm

Priemer diery je päťnásobkom posledného dvojčíslica, napr. ložisko 1320 má priemer diery $d = 20 \times 5 = 100$ mm.

Výnimku tvoria ložiská s diery $d = 22, 28$ a 32 mm, u ktorých dvojčíslo oddelené zlomkovou čiarou udáva priamo priemer diery v mm, napr. 320/32AX, a ďalej rozoberateľné jednoradové guľkové ložiská typu E a jednoradové valčekové ložiská typu NG, u ktorých dvojčíslo, resp. trojčíslo udáva priamo priemer diery v mm, napr. E20, NG160 C4S0.

Ložiská s priemerom diery $d = 500$ mm:

Posledné trojčíslo, resp. štvorčíslo, oddelené zlomkovou čiarou, udáva priamo priemer diery v mm, napr. 230/530M, NU29/1060.

Ložiská vyrobené v odlišnom vyhotovení od základného vyhotovenia sa značia tzv. úplným označením, ako je znázornené na schéme. Toto sa skladá zo základného označenia a z doplňujúcich znakov, ktorými je vyjadrená odlišnosť od základného vyhotovenia.

Význam doplňujúcich znakov

V nasledujúcej časti je uvedený v súlade s úplným označovaním prehľad a význam používaných doplňujúcich znakov. (Číslo v zátvorke uvádzané pri jednotlivých skupinách zodpovedá číslu pozície zo schémy).

Doplňujúce znaky pred základným označením

Iný materiál ako bežná oceľ na valivé ložiská (1)

X	- nehrdzavejúca oceľ, napr. X 623
T	- cementačná oceľ, napr. T 32240

Neúplnosť ložiska (2)

L	- samostatný odoberateľný krúžok rozoberateľného ložiska, napr. L NU206, u axiálnych guľkových ložísk bez hriadeľového krúžku, napr. L 51215
R	- rozoberateľné ložisko bez odoberateľného krúžku, napr. R NU206 alebo R N310

- E - samostatný hriadeľový krúžok axiálneho guľkového ložiska, napr. E 51314
- W - samostatný telesový krúžok axiálneho guľkového ložiska, napr. W 51414
- K - klietka s valivými telesami, napr. K NU320

Doplňujúce znaky za základným označením

Odlíšnosť vnútornej konštrukcie (7)

- A - jednoradové guľkové ložisko s kosouhlým stykom, so stykovým uhlom $\alpha = 25^\circ$, napr. B7205ATB P5
- jednoradové kuželíkové ložisko s vyššou únosnosťou a vyššou medznou frekvenciou otáčania, napr. 30206A
- axiálne guľkové ložisko s vyššou medznou frekvenciou otáčania, napr. 51105A
- AA - jednoradové guľkové ložisko s kosouhlým stykom, so stykovým uhlom $\alpha = 26^\circ$, napr. B7210AATB P5
- B - jednoradové guľkové ložisko s kosouhlým stykom, so stykovým uhlom $\alpha = 40^\circ$, napr. 7304B
- jednoradové kuželíkové ložisko so stykovým uhlom $\alpha > 17^\circ$ napr. 32315B
- BE - jednoradové guľkové ložisko s kosouhlým stykom, so stykovým uhlom $\alpha = 40^\circ$, v novom konštrukčnom vyhotovení, napr. 7310BETNG
- C - jednoradové guľkové ložisko s kosouhlým stykom, so stykovým uhlom $\alpha = 15^\circ$, napr. 7220CTB P4
- dvojradové súdkové ložisko v novom konštrukčnom vyhotovení, napr. 22216C
- CA - jednoradové guľkové ložisko s kosouhlým stykom, so stykovým uhlom $\alpha = 12^\circ$, napr. B7202CATB P5
- CB - jednoradové guľkové ložisko s kosouhlým stykom, so stykovým uhlom $\alpha = 10^\circ$, napr. B7206CBTB P4
- D - jednoradové guľkové ložisko typu 160 s vyššou únosnosťou, napr. 16004D
- E - jednoradové valčekové ložisko s vyššou únosnosťou, napr. NU209E
- dvojradové súdkové ložisko s vyššou únosnosťou, napr. 22215E
- axiálne súdkové ložisko s vyššou únosnosťou, napr. 29416E

Odlíšnosť hlavných rozmerov (8)

- X - zmena hlavných rozmerov, zavedených novými medzinárodnými normami, napr. 32028AX

Kryty (9)

- RS - tesnenie na jednej strane, napr. 6304RS
- 2RS - tesnenie na oboch stranách, napr. 6204-2RS
- RSN - tesnenie na jednej strane a drážka pre poistný krúžok na vonkajšom krúžku na opačnej strane ako je tesnenie, napr. 6306RSN
- RSNB - tesnenie na jednej strane a drážka pre poistný krúžok na vonkajšom krúžku na tej istej strane ako tesnenie, napr. 6210RSNB
- 2RSN - tesnenie na oboch stranách a drážka pre poistný krúžok na vonkajšom krúžku, napr. 6310-2RSN
- RSR - tesnenie na jednej strane priliehajúce na hladký nákrúžok vnútorného krúžku, napr. 624RSR
- 2RSR - tesnenie na oboch stranách priliehajúce na hladký nákrúžok vnútorného krúžku, napr. 608-2RSR
- Z - krycí plech na jednej strane, napr. 6206Z
- ZZ - krycí plech na oboch stranách, napr. 6304-2Z
- ZN - krycí plech na jednej strane a drážka pre poistný krúžok na vonkajšom krúžku na opačnej strane, ako je krycí plech, napr. 6208ZN

- ZNB - krycí plech na jednej strane a drážka pre poistný krúžok na vonkajšom krúžku na tej istej strane, ako je krycí plech, napr. 6306ZNB
- 2ZN - krycie plechy na oboch stranách a drážka pre poistný krúžok na vonkajšom krúžku, napr. 6208-2ZN
- ZR - krycí plech na jednej strane priliehajúci na hladký nákrúžok vnútorného krúžku, napr. 608ZR
- 2ZR - krycie plechy na oboch stranách priliehajúce na hladké nákrúžky vnútorných krúžkov, napr. 608-2ZR

Konštrukčná obmena ložiskových krúžkov (10)

- K - kuželová diera, kuželovitosť 1:12, napr. 1207K
- K30 - kuželová diera, kuželovitosť 1:30, napr. 24064K30M
- N - drážka pre poistný krúžok na vonkajšom krúžku, napr. 6308N
- NR - drážka pre poistný krúžok na vonkajšom krúžku a vložený poistný krúžok, napr. 6310NR
- NX - drážka pre poistný krúžok na vonkajšom krúžku, ktorej rozmery nezodpovedajú STN 02 4605, napr. 6210NX
- D - delený vnútorný krúžok, napr. 3309D
- W33 - drážka a mazacie otvory na obvode vonkajšieho krúžku, napr. 23148W33M
- O - mazacie drážky na zaoblení vonkajšieho krúžku ložiska, napr. NU1014O

Klietky (11)

Materiál klietky pri ložiskách v základnom vyhotovení sa spravidla neuvádza.

- J - klietka lisovaná z oceleového plechu, vedená na valivých telesách, napr. 6034J
- J2 - klietka lisovaná z oceleového plechu, vedená na valivých telesách.
Nové konštrukčné vyhotovenie jednoradových kuželíkových ložísk, napr. 30206AJ2
- Y - klietka lisovaná z mosadzného plechu, vedená na valivých telesách, napr. 6001Y
- F - masívna klietka z ocele, vedená na valivých telesách, napr. 6418F
- L - masívna klietka z ľahkého kovu, vedená na valivých telesách, napr. NG180L C3S0
- M - masívna klietka z mosadze alebo bronzu, vedená na valivých telesách napr. NU330M
- T - masívna klietka z textitu, vedená na valivých telesách, napr. 6005T
- TN - masívna klietka z polyamidu alebo obdobného plastu, vedená na valivých telesách, napr. 6207TN
- TNG - masívna klietka z polyamidu alebo z obdobného plastu zosilnená sklenenými vláknami, vedená na valivých telesách, napr. 2305TNG

Vyhotovenie klietky (uvedené znaky sa vždy používajú v spojení so znakmi materiálu klietky).

- A - klietka vedená na vonkajšom krúžku, napr. NU226MA
- B - klietka vedená na vnútornom krúžku, napr. B7204CATB P5
- P - klietka masívna okienková, napr. NU1060MAP
- H - klietka otvorená jednodielna, napr. 629TNH
- S - klietka s mazacími drážkami, napr. NJ418MAS
- R - klietka postriebrená, napr. 6210MAR
- V - ložisko bez klietky s plným počtom valivých telies, napr. NU209V

Stupeň presnosti (12)

- P0 - normálny stupeň presnosti (neoznačuje sa), napr. 6204
- P6 - vyšší stupeň presnosti ako normálny, napr. 6322 P6
- P5 - vyšší stupeň presnosti ako P6, napr. 6201 P5
- P5A - v niektorých parametroch vyšší stupeň presnosti ako P5, napr. 6006TB P5A

- P4 - vyšší stupeň presnosti ako P5, napr. B7204CBTB P4
- P4A - v niektorých parametroch vyšší stupeň presnosti ako P4, napr. B7205CATB P4A
- P2 - vyšší stupeň presnosti ako P4, napr. B7200CBTB P2
- P6E - vyšší stupeň presnosti pre elektrické stroje točivé, napr. 6204 P6E
- P6X - vyšší stupeň presnosti pre jednoradové kuželíkové ložiská, napr. 30210A P6X
- SP - vyšší stupeň presnosti pre valčekové ložiská s kuželovou dierou, napr. NN3022K SPC2NA
- UP - vyšší stupeň presnosti ako SP pre valčekové ložiská s kuželovou dierou, napr. N1016K UPC1NA

Vôle (13)

- C2 - vôle menšia ako normálna, napr. 608 C2
- normálna vôle (neoznačuje sa), napr. 6204
- C3 - vôle väčšia ako normálna, napr. 6310 C3
- C4 - vôle väčšia ako C3, napr. NU320M C4
- C5 - vôle väčšia ako C4, napr. 22330M C5
- NA - radiálna vôle u ložísk s nezameniteľnými krúžkami (uvádza sa vždy za znakom skupiny radiálnej vôle), napr. NU215 P63NA
- R... - radiálna vôle v nenormalizovanom rozsahu (rozsah v μm), napr. 6210 R10-20
- A... - axiálna vôle v nenormalizovanom rozsahu (rozsah v μm), napr. 3210 A20-30

Hladina vibrácií (14)

- C6 - znížená hladina vibrácií nižšia ako normálna (neoznačuje sa), napr. 6304 C6
- C06 - znížená hladina vibrácií nižšia ako C6, napr. 6205 C06
- C66 - znížená hladina vibrácií nižšia ako C06, napr. 6205 C66

Konkrétne hodnoty pre C06 a C66 sa určujú na základe rokovania zákazníka s dodávateľom.

Poznámka: Ložiská v stupni presnosti P5 a presnejšom majú hladinu vibrácií v stupni C6.

Zvýšená bezpečnosť prevádzky (15)

- C7, C8, C9 - ložiská so zvýšenou bezpečnosťou prevádzky určené predovšetkým pre použitie v leteckom priemysle, napr. 6008MB P68

Spojovanie znakov (12-15)

Znaky stupňa presnosti, vôle v ložisku, hladiny vibrácií a zvýšenej bezpečnosti prevádzky sa spájajú pri súčasnom vypustení znaku C u druhej a nasledujúcej zvláštnej vlastnosti ložísk, napr.:

- | | |
|-------------------------|---------------------|
| P6 + C3 = P63 | napr. 6211 P63 |
| P6 + C8 = P68 | napr. 16002 P68 |
| C3 + C6 = C36 | napr. 6303-2RS C36 |
| P5 + C3 + C9 = P539 | napr. 6205MA P539 |
| P6 + C2NA + C6 = P626NA | napr. NU1038 P626NA |

Združovanie ložísk (16)

Označenie združenej dvojice, trojice alebo štvorice ložísk pozostáva zo znakov vyjadrujúcich usporiadanie ložísk a zo znakov určujúcich vnútornú vôle alebo predpätie združených ložísk. Okrem znakov uvedených v tabuľke sa používa znak U, ktorým sa označuje, že príslušné ložiská je možné univerzálne združovať, príklad označenia B7003CTA P4UL.

Vnútorná vôľa alebo predpätie

Uvedené znaky sa vždy používajú v spojení so znakmi združovania.

A	- združenie ložísk s vôľou,	napr. 7305OA
O	- združenie ložísk bez vôľe,	napr. 7305 P6XO
L	- združenie ložísk s malým predpätím,	napr. B7205CATB P4UL
M	- združenie ložísk so stredným predpätím,	napr. B7204CATB P5XM
S	- združenie ložísk s veľkým predpätím,	napr. B7304AATB P4OS

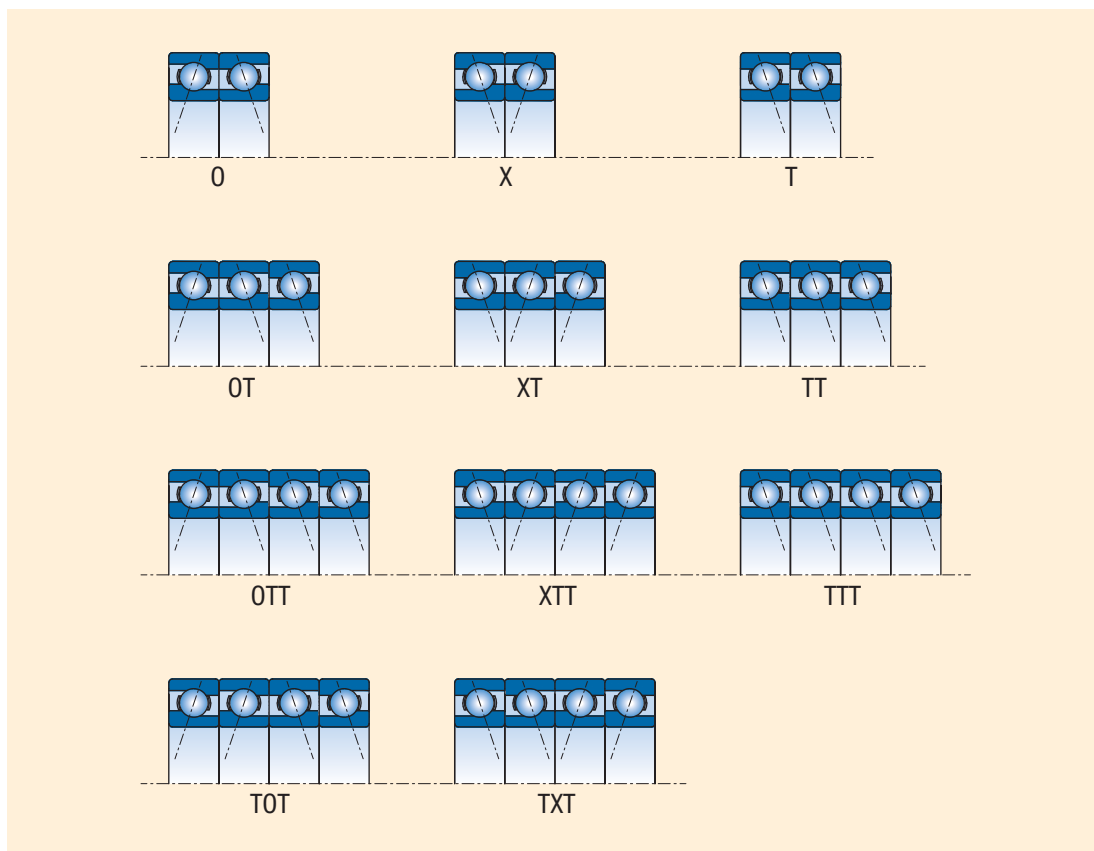

Stabilizácia pre prevádzku pri vyššej teplote (17)

Obidva krúžky majú stabilizované rozmery pre prevádzku pri vyššej teplote.

S0	- pre prevádzkovú teplotu do 150°C
S1	do 200°C
S2	do 250°C
S3	do 300°C
S4	do 350°C
S5	do 400°C

Príklad označenia 6305 C4S2

Moment trenia (18)

JU	- znížený moment trenia, napr. 619/2 JU
JUA	- ložiská so stanoveným momentom trenia pri rozbehu, napr. 632 JUA
JUB	- ložiská so stanoveným momentom trenia pri dobehu, napr. 623 JUB

Plastické mazivo (19)

Pre ložiská s krytom alebo s tesnením na oboch stranách sa na označenie použitého plastického maziva iného, než je bežné, používajú prídavné znaky. Prvé dva znaky určujú rozsah prevádzkovej teploty maziva a tretí znak (písmeno) názov, resp. typ maziva, podľa predpisu výrobcu prípadne ďalší znak (číslica) určuje objem plastického maziva, ktorým je vyplnený zakrytý priestor ložiska.

TL	- mazivo pre nízke prevádzkové teploty od -60°C do +100°C príklad označenia 6302-2ZR TL
TM	- mazivo pre stredné prevádzkové teploty od -35°C do +140°C príklad označenia 6204-2ZR TM
TH	- mazivo pre vysoké prevádzkové teploty od -30°C do +200°C príklad označenia 6202-2Z TH
TW	- mazivo pre nízke i vysoké teploty od - 40°C do + 150°C príklad označenia 6310-2Z C4TW

Poznámka: Znak TM sa nemusí uvádzať na ložiskách a obaloch.

Ložiská podľa zvláštnych technických podmienok

TP - ložiská vyrobené podľa zvláštnych technických podmienok, dohodnutých so zákazníkom, napr. ložisko 6205MA P66 podľa technických podmienok TP 324-Y-69/03 sa označuje: 6205MA P66 TP69

Ložiská podľa zvláštnej výkresovej dokumentácie PLC

Schéma označovania nenormalizovaných ložísk:

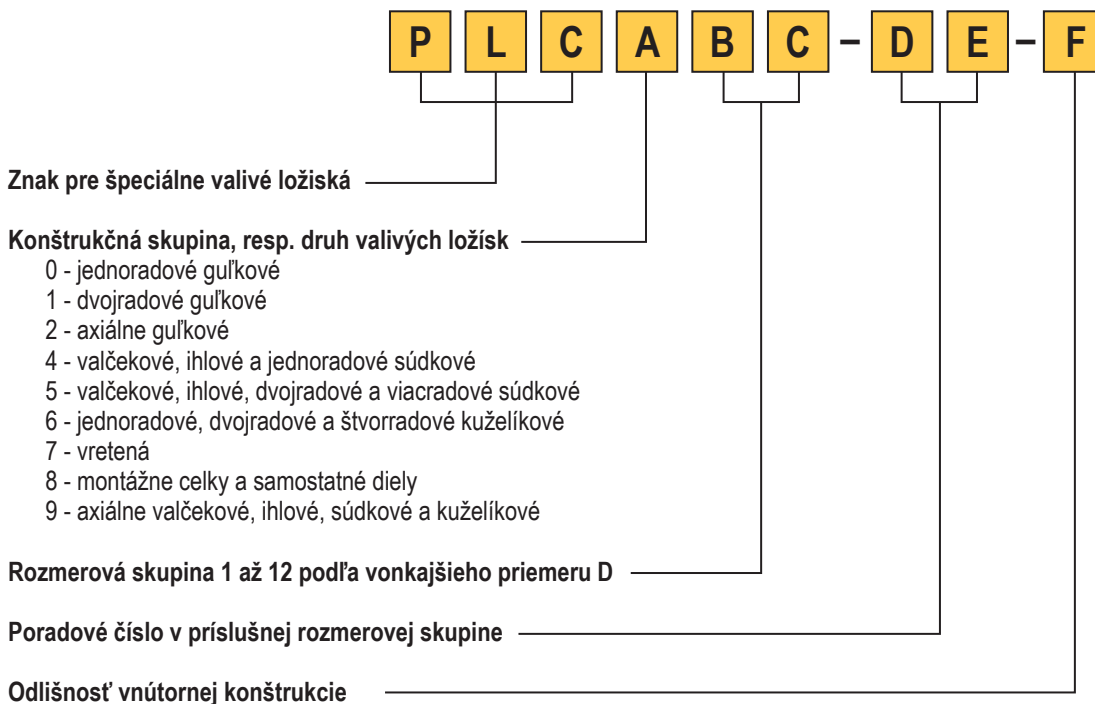

2.3 PRESNOSŤ LOŽÍSK

Presnosťou ložísk sa rozumie presnosť ich rozmerov a chodu. Ložiská sa vyrábajú v presnosti P0, P6, P5, P5A, P4, P4A, P2, SP a UP. Presnosť P0 je základná, pričom klesajúce číslo v označení znamená vyššiu presnosť ložiska. Medzné hodnoty pre presnosť rozmerov a chodu, ktoré sú uvedené v tabuľkách 20 až 30 zodpovedajú norme ISO 492 a ISO 199 (STN 02 4612). Označenie P5A a P4A sa používa pre ložiská, ktoré sú vyrobené v príslušnom stupni presnosti (P5, P4), ale vybrané parametre sú vo vyššom stupni presnosti ako je P5 a P4.

Symbol veličín a ich význam

d	- menovitý priemer diery
d_1	- menovitý priemer väčšieho teoretického priemeru kuželovej diery
d_2	- menovitý priemer hriadeľového krúžka obojsmerných axiálnych ložísk
Δ_{ds}	- odchýlka jednotlivého priemeru diery od menovitého rozmeru
Δ_{dmp}	- odchýlka stredného priemeru valcovej diery v jednotlivíj radiálnej rovine (pre kuželovú diery platí Δ_{dmp} pre teoretický priemer diery)
Δ_{d1mp}	- odchýlka stredného väčšieho teoretického priemeru kuželovej diery
Δ_{d2mp}	- odchýlka stredného priemeru diery hriadeľového krúžku obojsmerných axiálnych ložísk v jednotlivíj radiálnej rovine
V_{dp}	- rozptyl jednotlivého priemeru diery v jednotlivíj radiálnej rovine
V_{dmp}	- rozptyl stredného priemeru valcovej diery
V_{d2p}	- rozptyl priemeru diery hriadeľového krúžka obojsmerných axiálnych ložísk v jednotlivíj radiálnej rovine
D	- menovitý vonkajší priemer
Δ_{Ds}	- odchýlka jednotlivého vonkajšieho priemeru od menovitého rozmeru
Δ_{Dmp}	- odchýlka stredného priemeru vonkajšej valcovej plochy v jednotlivíj radiálnej rovine
V_{Dp}	- rozptyl jednotlivého priemeru vonkajšej valcovej plochy v jednotlivíj radiálnej rovine
V_{Dmp}	- rozptyl stredného priemeru vonkajšej valcovej plochy
B	- menovitá šírka vnútorného krúžka
T	- menovitá celková šírka kuželíkových ložísk
T_1	- menovitá účinná šírka vnútorného polocelku
T_2	- menovitá účinná šírka vonkajšieho polocelku
H	- menovitá šírka jednosmerného axiálneho ložiska
H_1	- menovitá výška jednosmerného guľkového axiálneho ložiska vrátane telesového krúžku
H_2	- menovitá výška obojsmerného axiálneho ložiska
H_3	- menovitá výška obojsmerného axiálneho guľkového ložiska vrátane telesových krúžkov
H_4	- menovitá výška axiálneho súdkového ložiska
Δ_{Bs}	- odchýlka jednotlivíj šírky vnútorného krúžka
Δ_{Cs}	- odchýlka jednotlivíj šírky vonkajšieho krúžka
Δ_{Ts}	- odchýlka (celkovej) jednotlivíj šírky ložiska
Δ_{T1s}	- odchýlka účinnej šírky vnútorného polocelku
Δ_{T2s}	- odchýlka účinnej šírky vonkajšieho polocelku
Δ_{Hs}	- odchýlka výšky jednosmerného axiálneho ložiska od menovitej hodnoty
Δ_{H1s}	- odchýlka výšky jednosmerného guľkového axiálneho ložiska s telesovým krúžkom od menovitej hodnoty
Δ_{H2s}	- odchýlka výšky obojsmerného axiálneho ložiska od menovitej hodnoty
Δ_{H1s}	- odchýlka výšky obojsmerného guľkového axiálneho ložiska s telesovými krúžkami od menovitej hodnoty
Δ_{H4s}	- odchýlka výšky axiálneho súdkového ložiska od menovitej hodnoty
C	- menovitá šírka vonkajšieho krúžka
V_{Bs}	- rozptyl jednotlivíj šírky vnútorného krúžka
V_{Cs}	- rozptyl jednotlivíj šírky vonkajšieho krúžka
K_{ia}	- radiálne hádzanie vnútorného krúžka zmontovaného ložiska
K_{ea}	- radiálne hádzanie vonkajšieho krúžka zmontovaného ložiska
S_i	- axiálne hádzanie obežnej dráhy hriadeľového krúžka
S_e	- axiálne hádzanie obežnej dráhy telesového krúžka
S_{ia}	- axiálne hádzanie základného čela vnútorného krúžka zmontovaného ložiska
S_{ea}	- axiálne hádzanie základného čela vonkajšieho krúžka zmontovaného ložiska
S_d	- axiálne hádzanie základného čela
S_D	- hádzanie vonkajšej valcovej plochy k čelu krúžka
S_s	- hádzanie oporného čela vnútorného krúžka k základnému čelu pre jednoradové kuželíkové ložiská

Presnosť rozmerov a chodu radiálnych ložísk (okrem kužellových)

Tab. 10

Stupeň presnosti P0																
Vnútorňý krúžok																
d		Valcová diera										Kuželová diera				
		Δ_{dmp}		V_{dp}			V_{dmp}	K_{ia}	Δ_{Bs}		V_{Bs}	Δ_{dmp}		$\Delta_{d1mp} - \Delta_{dmp}$		$V_{dp}^{1)}$
				priemerové rady												
nad	do	max	min	7,8,9	0,1	2,3,4	max	max	max	min	max	min	max	min	max	
mm		μm														
2,5	10	0	-8	10	8	6	6	10	0	-120	15	-	-	-	-	-
10	18	0	-8	10	8	6	6	10	0	-120	20	-	-	-	-	-
18	30	0	-10	13	10	8	8	13	0	-120	20	+21	0	+21	0	13
30	50	0	-12	15	12	9	9	15	0	-120	20	+25	0	+25	0	15
50	80	0	-15	19	19	11	11	20	0	-150	25	+30	0	+30	0	19
80	120	0	-20	25	25	15	15	25	0	-200	25	+35	0	+35	0	25
120	180	0	-25	31	31	19	19	30	0	-250	30	+40	0	+40	0	31
180	250	0	-30	38	38	23	23	40	0	-300	30	+46	0	+46	0	38
250	315	0	-35	44	44	26	26	50	0	-350	35	+52	0	+52	0	44
315	400	0	-40	50	50	30	30	60	0	-400	40	+57	0	+57	0	50
400	500	0	-45	56	56	34	34	65	0	-450	50	+63	0	+63	0	56
500	630	0	-50	63	63	38	38	70	0	-500	60	-	-	-	-	-
630	800	0	-75	-	-	-	-	80	0	-750	70	-	-	-	-	-
800	1000	0	-100	-	-	-	-	90	0	-1000	80	-	-	-	-	-
1000	1250	0	-125	-	-	-	-	100	0	-1250	100	-	-	-	-	-

Vonkajší krúžok											
D		Δ_{Dmp}		V_{DP}				V_{Dmp}	K_{ea}	Δ_{cs}, V_{cs}	
				Priemerové rady							
				7,8,9	0,1	2,3,4	ložiská ²⁾ s krytmi				
nad	do	max	min	max	max	max	max	max	max	max	
mm		μm									
6	18	0	-8	10	8	6	10	6	15	Zodpovedá Δ_{Bs}, V_{Bs} vnútorného krúžka toho istého ložiska	
18	30	0	-9	12	9	7	12	7	15		
30	50	0	-11	14	11	8	16	8	20		
50	80	0	-13	16	13	10	20	10	25		
80	120	0	-15	19	19	11	26	11	35		
120	150	0	-18	23	23	14	30	14	40		
150	180	0	-25	31	31	19	38	19	45		
180	250	0	-30	38	38	23	-	23	50		
250	315	0	-35	44	44	26	-	26	60		
315	400	0	-40	50	50	30	-	30	70		
400	500	0	-45	56	56	34	-	34	80		
500	630	0	-50	63	63	38	-	38	100		
630	800	0	-75	94	94	55	-	55	120		
800	1000	0	-100	125	125	75	-	75	140		
1000	1250	0	-125	-	-	-	-	-	160		
1250	1600	0	-160	-	-	-	-	-	190		

1) Platí v akejkoľvek radiálnej rovine diery

2) Platí len pre ložiská priemerových radov 2, 3 a 4

Presnosť rozmerov a chodu radiálnych ložísk (okrem kuželíkových)															Tab. 11a	
Stupeň presnosti P6																
Vnútrotný krúžok																
d		Valcová diera										Kuželová diera				
		Δ_{dmp}		V_{dp}			V_{dmp}	K_{ia}	Δ_{Bs}		V_{Bs}	Δ_{dmp}		$\Delta_{d1mp} - \Delta_{dmp}$		$V_{dp}^{(1)}$
				priemerové rady												
nad	do	max	min	max	max	max	max	max	min	max	max	min	max	min	max	
mm		μm														
2,5	10	0	-7	9	7	5	5	6	0	-120	15	-	-	-	-	-
10	18	0	-7	9	7	5	5	7	0	-120	20	-	-	-	-	-
18	30	0	-8	10	8	6	6	8	0	-120	20	+21	0	+21	0	13
30	50	0	-10	13	10	8	8	10	0	-120	20	+25	0	+25	0	15
50	80	0	-12	15	15	9	9	10	0	-150	25	+30	0	+30	0	19
80	120	0	-15	19	19	11	11	13	0	-200	25	+35	0	+35	0	25
120	180	0	-18	23	23	14	14	18	0	-250	30	+40	0	+40	0	31
180	250	0	-22	28	28	17	17	20	0	-300	30	+46	0	+46	0	38
250	315	0	-25	31	31	19	19	25	0	-350	35	+52	0	+52	0	44
315	400	0	-30	38	38	23	23	30	0	-400	40	+57	0	+57	0	50
400	500	0	-35	44	44	26	26	35	0	-450	45	+63	0	+63	0	56
500	630	0	-40	50	50	30	30	40	0	-500	50	+70	0	+70	0	70

Presnosť rozmerov a chodu radiálnych ložísk (okrem kuželíkových)															Tab. 12a			
Stupeň presnosti P5																		
Vnútrotný krúžok																		
d		Valcová diera										Kuželová diera						
		Δ_{dmp}		V_{dp}			V_{dmp}	K_{ia}	S_d	$S_{ia}^{(1)}$	Δ_{Bs}		V_{Bs}	Δ_{dmp}		$\Delta_{d1mp} - \Delta_{dmp}$		$V_{dp}^{(1)}$
				priemerové rady														
nad	do	max	min	max	max	max	max	max	max	min	max	max	min	max	min	max		
mm		μm																
2,5	10	0	-5	5	4	3	4	7	7	0	-40	5	-	-	-	-	-	
10	18	0	-5	5	4	3	4	7	7	0	-80	5	-	-	-	-	-	
18	30	0	-6	6	5	3	4	8	8	0	-120	5	+13	0	+13	0	13	
30	50	0	-8	8	6	4	5	8	8	0	-120	5	+16	0	+16	0	15	
50	80	0	-9	9	7	5	5	8	8	0	-150	6	+19	0	+19	0	19	
80	120	0	-10	10	8	5	6	9	9	0	-200	7	+22	0	+22	0	22	
120	180	0	-13	13	10	7	8	10	10	0	-250	8	+25	0	+25	0	25	
180	250	0	-15	15	12	8	10	11	13	0	-300	10	+29	0	+29	0	29	
250	315	0	-18	18	14	9	13	13	15	0	-350	13	+32	0	+32	0	32	
315	400	0	-23	23	18	12	15	15	20	0	-400	15	+36	0	+36	0	36	

Vonkajší krúžok										Tab. 11b
D		Δ_{Dmp}		V_{Dp}				V_{dmp}	K_{ea}	Δ_{Cs}, V_{Cs}
				Priemerové rady			ložiská ²⁾ s krytmi			
				7, 8, 9	0, 1	2, 3, 4				
nad	do	max	min	max	max	max	max	max		
mm		μm								
6	18	0	-7	9	7	5	9	5	8	
18	30	0	-8	10	8	6	10	6	9	
30	50	0	-9	11	9	7	13	7	10	
50	80	0	-11	14	11	8	16	8	13	
80	120	0	-13	16	16	10	20	10	18	
120	150	0	-15	19	19	11	25	11	20	
150	180	0	-18	23	23	14	30	14	23	
180	250	0	-20	25	25	15	-	15	25	
250	315	0	-25	31	31	19	-	19	30	
315	400	0	-28	35	35	21	-	21	35	
400	500	0	-33	41	41	25	-	25	40	
500	630	0	-38	48	48	29	-	29	50	
630	800	0	-45	56	56	34	-	34	60	
800	1000	0	-50	75	75	45	-	45	75	

Zodpovedá Δ_{Bs}, V_{Bs} vnútorného krúžka toho istého ložiska

- 1) Platí v akejkolvek radiálnej rovine diery
 2) Platí len pre ložiská priemerových radov 0,1, 2, 3 a 4

Vonkajší krúžok										Tab. 12b	
D		Δ_{Dmp}		V_{Dp}		V_{Dmp}	K_{ea}	S_D	S_{ea} ²⁾	Δ_{Cs}	V_{Cs}
				Priemerové rady ³⁾							
				7, 8, 9	0, 1, 2, 3, 4						max
nad	do	max	min	max	max	max	max	max	max		
mm		μm									
6	18	0	-5	5	4	3	5	8	8	5	
18	30	0	-6	6	5	3	6	8	8	5	
30	50	0	-7	7	5	4	7	8	8	5	
50	80	0	-9	9	8	5	8	8	10	6	
80	120	0	-10	10	8	5	10	9	11	8	
120	150	0	-11	11	8	6	11	10	13	8	
150	180	0	-13	13	10	7	13	10	14	8	
180	250	0	-15	15	11	8	15	11	15	10	
250	315	0	-18	18	14	9	18	13	18	11	
315	400	0	-20	20	15	10	20	13	20	13	
400	500	0	-23	23	17	12	23	15	23	15	
500	630	0	-28	28	21	14	25	18	25	18	
630	800	0	-35	35	26	18	30	20	30	20	

Zodpovedá Δ_{Bs} vnútorného krúžka toho istého ložiska

- 1) Platí v akejkolvek radiálnej rovine diery
 2) Platí len pre guľkové ložiská
 3) Neplatí pre ložiská s krytmi

Presnosť rozmerov a chodu radiálnych ložísk (okrem kuželíkových)														Tab. 13a
Stupeň presnosti P4														
Vnútrotný krúžok														
d		Δ_{dmp}		$\Delta_{ds}^{1)}$		V_{dp}		V_{dmp}	K_{ia}	S_d	$S_{ia}^{2)}$	Δ_{Bs}		V_{Bs}
						Priemerové rady								
						7, 8, 9	0, 1, 2, 3, 4							
nad	do	max	min	max	min	max	max	max	max	max	max	max	min	max
mm		μm												
2,5	10	0	-4	0	-4	4	3	2	2,5	3	3	0	-40	2,5
10	18	0	-4	0	-4	4	3	2	2,5	3	3	0	-80	2,5
18	30	0	-5	0	-5	5	4	2,5	3	4	4	0	-120	2,5
30	50	0	-6	0	-6	6	5	3	4	4	4	0	-120	3
50	80	0	-7	0	-7	7	5	3,5	4	5	5	0	-150	4
80	120	0	-8	0	-8	8	6	4	5	5	5	0	-200	4
120	180	0	-10	0	-10	10	8	5	6	6	7	0	-250	5
180	250	0	-12	0	-12	12	9	6	8	7	8	0	-300	6

Presnosť rozmerov a chodu valčekových ložísk s kuželovou dierou												Tab. 14a
Stupeň presnosti SP												
Vnútrotný krúžok												
d		Δ_{dmp}		$\Delta_{d'1mp} - \Delta_{dmp}$		V_{dp}	K_{ia}	S_d	Δ_{Bs}		V_{Bs}	
nad	do	max	min	max	min	max	max	max	max	min	max	
mm		μm										
18	30	+10	0	+4	0	3	3	8	0	-100	5	
30	50	+12	0	+4	0	4	4	8	0	-120	5	
50	80	+15	0	+5	0	5	4	8	0	-150	6	
80	120	+20	0	+6	0	5	5	9	0	-200	7	
120	180	+25	0	+8	0	7	6	10	0	-250	8	
180	250	+30	0	+10	0	8	8	11	0	-300	10	
250	315	+35	0	+12	0	9	10	13	0	-350	13	
315	400	+40	0	+13	0	12	12	15	0	-400	15	
400	500	+45	0	+15	0	14	12	18	0	-450	25	

Vonkajší krúžok													Tab. 13b
D		Δ_{Dmp}		$\Delta_{Ds}^{1)}$		V_{Dp}		V_{Dmp}	K_{ea}	S_D	$S_{ea}^{2)}$	Δ_{Cs}	V_{Cs}
						Priemerové rady ³⁾							
						7, 8, 9	0, 1, 2, 3, 4						
nad	do	max	min	max	min	max	max	max	max	max		max	
mm		μm											
6	18	0	-4	0	-4	4	3	2	3	4	5	Zodpovedá Δ_{Bs} vnútorného krúžka toho istého ložiska	2,5
18	30	0	-5	0	-5	5	4	2,5	4	4	5		2,5
30	50	0	-6	0	-6	6	5	3	5	4	5		2,5
50	80	0	-7	0	-7	7	5	3,5	5	4	5		3
80	120	0	-8	0	-8	8	6	4	6	5	6		4
120	150	0	-9	0	-9	9	7	5	7	5	7		5
150	180	0	-10	0	-10	10	8	5	8	5	8		5
180	250	0	-11	0	-11	11	8	6	10	7	10		7
250	315	0	-13	0	-13	13	10	7	11	8	10		7
315	400	0	-15	0	-15	15	11	8	13	10	13		8

1) Platí len pre ložiská priemerových radov 0, 1, 2, 3 a 4

2) Platí len pre guľkové ložiska

3) Neplatí pre ložiská s krytmi

Vonkajší krúžok								Tab. 14b
D		Δ_{Dmp}		V_{Dp}	K_{ea}	S_D	Δ_{Cs}, V_{Cs}	
nad	do	max	min	max	max	max		
mm		μm						
50	80	0	-9	5	5	8	Zodpovedá Δ_{Bs} a V_{Bs} vnútorného krúžka toho istého ložiska	
80	120	0	-10	5	6	9		
120	150	0	-11	6	7	10		
150	180	0	-13	7	8	10		
180	250	0	-15	8	10	11		
250	315	0	-18	9	11	13		
315	400	0	-20	10	13	13		
400	500	0	-23	12	15	15		
500	630	0	-28	14	17	18		
630	800	0	-35	18	20	20		

Presnosť rozmerov a chodu valčekových ložísk s kužeľovou dierou											Tab. 15a
Stupeň presnosti UP											
Vnútrotný krúžok											
d		Δ_{dmp}		$\Delta_{d1mp} - \Delta_{dmp}$		V_{dp}	K_{ia}	S_d	Δ_{Bs}		V_{Bs}
nad	do	max	min	max	min	max	max	max	max	min	max
mm		μm									
18	30	+ 6	0	+ 2	0	3	1,5	3	0	-25	1,5
30	50	+ 7	0	+3	0	3	2	3	0	-30	2
50	80	+ 8	0	+3	0	4	2	4	0	-40	3
80	120	+ 10	0	+4	0	4	3	4	0	-50	3
120	180	+ 12	0	+ 5	0	5	3	5	0	-60	4
180	250	+ 14	0	+ 6	0	6	4	6	0	-75	5
250	315	+ 17	0	+ 8	0	8	5	6	0	-90	6

Presnosť rozmerov a chodu kužeľkových ložísk														Tab. 16a
Stupeň presnosti P0														
Vnútrotný krúžok a celková šírka ložiska														
d		Δ_{dmp}		V_{dp}	V_{dmp}	K_{ia}	Δ_{Bs}		Δ_{Ts}		Δ_{T1s}		Δ_{T2s}	
nad	do	max	min	max	max	max	max	min	max	min	max	min	max	min
mm		μm												
10	18	0	-12	12	9	15	0	-120	+ 200	0	+ 100	0	+ 100	0
18	30	0	-12	12	9	18	0	-120	+ 200	0	+ 100	0	+ 100	0
30	50	0	-12	12	9	20	0	-120	+ 200	0	+ 100	0	+ 100	0
50	80	0	-15	15	11	25	0	-150	+ 200	0	+ 100	0	+ 100	0
80	120	0	-20	20	15	30	0	-200	+ 200	-200	+ 100	-100	+ 100	-100
120	180	0	-25	25	19	35	0	-250	+350	-250	+ 150	-150	+ 200	-100
180	250	0	-30	30	23	50	0	-300	+350	-250	+ 150	-150	+ 200	-100

Presnosť rozmerov a chodu kužeľkových ložísk														Tab. 17a
Stupeň presnosti P6X														
Vnútrotný krúžok a celková šírka ložiska														
d		Δ_{dmp}		V_{dp}	V_{dmp}	K_{ia}	Δ_{Bs}		Δ_{Ts}		Δ_{T1s}		Δ_{T2s}	
nad	do	max	min	max	max	max	max	min	max	min	max	min	max	min
mm		μm												
10	18	0	-12	12	9	15	0	-50	+ 100	0	+ 50	0	+ 50	0
18	30	0	-12	12	9	18	0	-50	+ 100	0	+ 50	0	+ 50	0
30	50	0	-12	12	9	20	0	-50	+ 100	0	+ 50	0	+ 50	0
50	80	0	-15	15	11	25	0	-50	+ 100	0	+ 50	0	+ 50	0
80	120	0	-20	20	15	30	0	-50	+ 100	0	+ 50	0	+ 50	0
120	180	0	-25	25	19	35	0	-50	+ 150	0	+ 50	0	+ 100	0

Vonkajší krúžok							Tab. 15b
D		Δ_{Dmp}		V_{Dp}	K_{ea}	S_D	Δ_{Cs}, V_{Cs}
nad	do	max	min	max	max	max	
mm		μm					
50	80	0	-6	3	3	2	Zodpovedá Δ_{Bs} a V_{Bs} vnútorného krúžka toho istého ložiska
80	120	0	-7	4	3	3	
120	150	0	-8	4	4	3	
150	180	0	-9	5	4	3	
180	250	0	-10	5	5	4	
250	315	0	-12	6	6	4	
315	400	0	-14	7	7	5	

Vonkajší krúžok								Tab. 16b
D		Δ_{Dmp}		V_{Dp}	V_{Dmp}	K_{ea}	Δ_{Cs}	
nad	do	max	min	max	max	max	max	min
mm		μm						
18	30	0	-12	12	9	18	0	-120
30	50	0	-14	14	11	20	0	-120
50	80	0	-16	16	12	25	0	-150
80	120	0	-18	18	14	35	0	-200
120	150	0	-20	20	15	40	0	-250
150	180	0	-25	25	19	45	0	-250
180	250	0	-30	30	23	50	0	-300
250	315	0	-35	35	26	60	0	-350
315	400	0	-40	40	30	70	0	-400

Vonkajší krúžok								Tab. 17b
D		Δ_{Dmp}		V_{Dp}	V_{Dmp}	K_{ea}	Δ_{Cs}	
nad	do	max	min	max	max	max	max	min
mm		μm						
18	30	0	-12	12	9	18	0	-100
30	50	0	-14	14	11	20	0	-100
50	80	0	-16	16	12	25	0	-100
80	120	0	-18	18	14	35	0	-100
120	150	0	-20	20	15	40	0	-100
150	180	0	-25	25	19	45	0	-100
180	250	0	-30	30	23	50	0	-100
250	315	0	-35	35	26	60	0	-100

Presnosť rozmerov a chodu kuželíkových ložísk								Tab. 18a	
Stupeň presnosti P6									
Vnútrotný krúžok a celková šírka ložiska									
d		Δ_{dmp}		K_{ia}	Δ_{Bs}		Δ_{Ts}		
nad	do	max	min	max	max	min	max	min	
mm		μm							
10	18	0	-7	7	0	-200	+200	0	
18	30	0	-8	8	0	-200	+200	0	
30	50	0	-10	10	0	-240	+200	0	
50	80	0	-12	10	0	-300	+200	0	
80	120	0	-15	13	0	-400	+200	-200	
120	180	0	-18	18	0	-500	+350	-250	

Presnosť rozmerov a chodu kuželíkových ložísk										Tab. 19a	
Stupeň presnosti P5											
Vnútrotný krúžok a celková šírka ložiska											
d		Δ_{dmp}		V_{dp}	V_{dmp}	K_{ia}	S_d	Δ_{Bs}		Δ_{Ts}	
nad	do	max	min	max	max	max	max	max	min	max	min
mm		μm									
10	18	0	-7	5	5	5	7	0	-200	+200	-200
18	30	0	-8	6	5	5	8	0	-200	+200	-200
30	50	0	-10	8	5	5	8	0	-240	+200	-200
50	80	0	-12	9	6	7	8	0	-300	+200	-200
80	120	0	-15	11	8	8	9	0	-400	+200	-200
120	180	0	-18	14	9	11	10	0	-500	+350	-250

Presnosť rozmerov a chodu axiálnych ložísk								Tab. 20a	
Stupeň presnosti P0, P6 a P5									
Hriadeľový krúžok									
d		Δ_{dmp} Δ_{d2mp}		V_{dp} V_{d2p}	$S_i^{(1)}$				
nad	do	max	min	max	P0	P6	P5		
mm		μm							
-	18	0	-8	6	10	5	3		
18	30	0	-10	8	10	5	3		
30	50	0	-12	9	10	6	3		
50	80	0	-15	11	10	7	4		
80	120	0	-20	15	15	8	4		
120	180	0	-25	19	15	9	5		
180	250	0	-30	23	20	10	5		
250	315	0	-35	26	25	13	7		
315	400	0	-40	30	30	15	7		
400	500	0	-45	34	30	18	9		
500	630	0	-50	38	35	21	11		
630	800	0	-75	-	40	25	13		
800	1000	0	-100	-	45	30	15		

Vonkajší krúžok					Tab. 18b
D		Δ_{Dmp}		K_{ea}	Δ_{Cs}
nad	do	max	min	max	
mm		μm			
18	30	0	-8	9	Zodpovedá Δ_{Bs} vnútorného krúžka toho istého ložiska
30	50	0	-9	10	
50	80	0	-11	13	
80	120	0	-13	18	
120	150	0	-15	20	
150	180	0	-18	23	
180	250	0	-20	25	
250	315	0	-25	30	

Vonkajší krúžok							Tab. 19b	
D		Δ_{Dmp}		V_{Dp}	V_D	K_{ea}	S_D	Δ_{Cs}
nad	do	max	min	max	max	max	max	
mm		μm						
18	30	0	-8	6	5	6	8	Zodpovedá Δ_{Bs} vnútorného krúžka toho istého ložiska
30	50	0	-9	7	5	7	8	
50	80	0	-11	8	6	8	8	
80	120	0	-13	10	7	10	9	
120	150	0	-15	11	8	11	10	
150	180	0	-18	14	9	13	10	
180	250	0	-20	15	10	15	11	
250	315	0	-25	19	13	18	13	

Telesový krúžok					Tab. 20b
D		Δ_{Dmp}		V_{Dp}	$Se^{1)}$
nad	do	max	min	max	
mm		μm			
18	30	0	-13	10	Zodpovedá S_i hriadeľového krúžka toho istého ložiska
30	50	0	-16	12	
50	80	0	-19	14	
80	120	0	-22	17	
120	180	0	-25	19	
180	250	0	-30	23	
250	315	0	-35	26	
315	400	0	-40	30	
400	500	0	-45	34	
500	630	0	-50	38	
630	800	0	-75	55	
800	1000	0	-100	75	
1000	1250	0	-125	-	
1250	1600	0	-160	-	

1) Neplatí pre axiálne súdkove ložiská

Presnosť rozmerov a chodu axiálnych ložísk					Tab. 20c
Menovitý priemer otvoru ložiska od-do	Stupeň presnosti P0 ... P4				
	Δ_{H5}	Δ_{H15}	Δ_{H25}	Δ_{H35}	Δ_{H45}
mm	μm				
0 - 30	+20	+100	+150	+300	+20
	-250	-250	-400	-400	-300
30 - 50	+20	+100	+150	+300	+20
	-250	-250	-400	-400	-300
50 - 80	+20	+100	+150	+300	+20
	-300	-300	-500	-500	-400
80 - 120	+25	+150	+200	+400	+25
	-300	-300	-500	-500	-400
120 - 180	+25	+150	+200	+400	+25
	-400	-400	-600	-600	-500
180 - 250	+30	+150	+250	+500	+30
	-400	-400	-600	-600	-500
250 - 315	+40	+200	+350	+600	+40
	-400	-400	-700	-700	-700
315 - 400	+40	+200	+350	+600	+40
	-500	-500	-700	-700	-700
400 - 500	+50	+300	+400	+750	+50
	-500	-500	-900	-900	-900
500 - 630	+60	+350	+500	+900	+60
	-600	-600	-1100	-1100	-1200
630 - 800	+70	+400	+600	+1100	+70
	-750	-750	-1300	-1300	-1400
800 - 1000	+80	+450	+700	+1300	+80
	-1000	-1000	-1500	-1500	-1800
1000 - 1250	+100	+500	+900	+1800	+100
	-1400	-1400	-1800	-1800	-2400

2.4 VNÚTORNÁ VÔĽA

Vôľa v ložisku je hodnota dĺžky posunutia jedného krúžka zmontovaného ložiska vzhľadom k druhému krúžku z jednej krajnej polohy do druhej. Posunutie môže byť v smere radiálnom (radiálna vôľa) alebo v smere axiálnom (axiálna vôľa).

V zabudovanom ložisku spravidla zistíme menšiu radiálnu vôľu, ako má to isté ložisko v nezabudovanom stave. Zmenšenie radiálnej vôľe je spôsobené veľkosťou presahov ložiskových krúžkov na čape a v diere telesa a je teda závislé na zvolenej tolerancii priemerov úložných plôch pre ložisko.

Ďalšia zmena radiálnej vôľe, hlavne jej zmenšovanie, nastáva počas prevádzky vplyvom teploty vyvolanej vlastnou prevádzkou ložiska a od okolitých zdrojov, ale aj od pružných deformácií spôsobených zaťažením.

Pre ložiská normálneho vyhotovenia je vôľa stanovená tak, aby bolo možné jeden z ložiskových krúžkov uložiť pevne, čo je postačujúce pre väčšinu prevádzkových pomerov v uložení. Pre zvláštne prípady uloženia s inými nárokmi na radiálnu vôľu sa vyrábajú ložiská s rôznou radiálnou vôľou označovanou C₁ až C₅.

Hodnoty rôznych stupňov vnútornej vôľe podľa normy ISO 5753 sú pre jednotlivé konštrukčné skupiny ložísk uvedené v tabuľke 21 až 27, pričom tieto hodnoty platia pre nezabudované ložiská pri nulovom zaťažení počas merania.

Pre dvojradové guľkové ložiská s kosouhlým stykom sa namiesto radiálnej vôľe uvádza axiálna vôľa meraná pri axiálnom zaťažení 100N.

Jednoradové guľkové ložiská s kosouhlým stykom a jednoradové kuželíkové ložiská sa obvykle montujú vo dvojiciach, pri ktorých sa radiálna či axiálna vôľa alebo predpätie nastavuje pri montáži.

Radiálna vôľa jednoradových guľkových ložísk													Tab. 21		
Priemer diery		Radiálna vôľa										Jednoradové guľkové ložiská rozoberateľné typu E a BO		Radiálna vôľa	
d		C2		normálna		C3		C4		C5				min	max
nad	do	min	max	min	max	min	max	min	max	min	max				
mm		µm										µm			
2,5	10	0	7	2	13	8	23	14	29	20	37	E10, E12		15	30
10	18	0	9	3	18	11	25	18	33	25	45	E15		15	30
18	24	0	10	5	20	13	28	20	36	28	48	B017, E17		25	45
24	30	1	11	5	20	13	28	23	41	30	53	E20		20	40
30	40	1	11	6	20	15	33	28	46	40	64				
40	50	1	11	6	23	18	36	30	51	45	73				
50	65	1	15	8	28	23	43	38	61	55	90				
65	80	1	15	10	30	25	51	46	71	65	105				
80	100	1	18	12	36	30	58	53	84	75	120				
100	120	2	20	15	41	36	66	61	97	90	140				
120	140	2	23	18	48	41	81	71	114	105	160				
140	160	2	23	18	53	46	91	81	130	120	180				
160	180	2	25	20	61	53	102	91	147	135	200				
180	200	2	30	25	71	63	117	107	163	150	215				
200	225	4	32	28	82	73	132	120	187	175	255				
225	250	4	36	31	92	87	152	140	217	205	290				
250	280	4	39	36	97	97	162	152	237	225	320				
280	315	8	45	42	110	110	180	175	260	260	360				
315	355	8	50	50	120	120	200	200	290	290	405				
355	400	8	60	60	140	140	230	230	330	330	460				

Axiálna vôľa dvojrádových guľkových ložísk s kosuhým stykom										Tab. 22
Priemer diery		Axiálna vôľa								
d		C2		normálna		C3		C4		
nad	do	min	max	min	max	min	max	min	max	
mm		µm								
6	10	1	11	5	21	12	28	25	45	
10	18	1	12	6	23	13	31	27	47	
18	24	2	14	7	25	16	34	28	48	
24	30	2	15	8	27	18	37	30	50	
30	40	2	16	9	29	21	40	33	54	
40	50	2	19	11	33	23	44	36	58	
50	65	3	22	13	36	26	48	40	63	
65	80	3	24	15	40	30	54	46	71	

Radiálna vôľa dvojrádových naklápacích guľkových ložísk																				Tab. 23	
Priemer diery		Valcová diera										Kužeľová diera									
		Radiálna vôľa										Radiálna vôľa									
d		C2		normálna		C3		C4		C5		C2		normálna		C3		C4		C5	
nad	do	min	max	min	max	min	max	min	max	min	max	min	max	min	max	min	max	min	max	min	max
mm		µm										µm									
2,5	6	1	8	5	15	10	20	15	25	21	33	-	-	-	-	-	-	-	-	-	-
6	10	2	9	6	17	12	25	19	33	27	42	-	-	-	-	-	-	-	-	-	-
10	14	2	10	6	19	13	26	21	35	30	48	-	-	-	-	-	-	-	-	-	-
14	18	3	12	8	21	15	28	23	37	32	50	-	-	-	-	-	-	-	-	-	-
18	24	4	14	10	23	18	30	25	39	34	52	7	17	13	26	20	33	28	42	37	55
24	30	5	16	11	24	19	35	29	46	40	58	9	20	15	28	23	39	33	50	44	62
30	40	6	18	13	29	23	40	34	53	46	66	12	24	19	35	29	46	40	59	52	72
40	50	6	19	14	31	25	44	37	57	50	71	14	27	22	39	33	52	45	65	58	79
50	65	7	21	16	36	30	50	45	69	62	88	18	32	27	47	41	61	56	80	73	99
65	80	8	24	18	40	35	60	54	83	76	108	23	39	35	57	50	75	69	98	91	123
80	100	9	27	22	48	42	70	64	96	89	124	29	47	42	68	62	90	84	116	109	144
100	120	10	31	25	56	50	83	75	114	105	145	35	56	50	81	75	108	100	139	130	170
120	140	10	38	30	68	60	100	90	135	125	175	-	-	-	-	-	-	-	-	-	-
140	160	15	44	35	80	70	120	110	161	150	210	-	-	-	-	-	-	-	-	-	-

Radiálna vôľa jednoradových valčekových ložísk											Tab. 24
Priemer diery		Radiálna vôľa									
d		C2		normálna		C3		C4		C5	
nad	do	min	max	min	max	min	max	min	max	min	max
mm		µm									
10	24	0	25	20	45	35	60	50	75	65	90
24	30	0	25	20	45	35	60	50	75	70	95
30	40	5	30	25	50	45	70	60	85	80	105
40	50	5	35	30	60	50	80	70	100	95	125
50	65	10	40	40	70	60	90	80	110	110	140
65	80	10	45	40	75	65	100	90	125	130	165
80	100	15	50	50	85	75	110	105	140	155	190
100	120	15	55	50	90	85	125	125	165	180	220
120	140	15	60	60	105	100	145	145	190	200	245
140	160	20	70	70	120	115	165	165	215	225	275
160	180	25	75	75	125	120	170	170	220	250	300
180	200	35	90	90	145	140	195	195	250	275	330
200	225	45	105	105	165	160	220	220	280	305	365
225	250	45	110	110	175	170	235	235	300	330	395
250	280	55	125	125	195	190	260	260	330	370	440
280	315	55	130	130	205	200	275	275	350	410	485
315	355	65	145	145	225	225	305	305	385	455	535
355	400	100	190	190	280	280	370	370	460	510	600
400	450	110	210	210	310	310	410	410	510	565	665
450	500	110	220	220	330	330	440	440	550	625	735
500	560	120	240	240	360	360	480	480	600	695	815
560	630	140	260	260	380	380	500	500	620	780	900
630	710	145	285	285	425	425	565	565	705	870	1010
710	800	150	310	310	470	470	630	630	790	980	1140
800	900	180	350	350	520	520	690	690	860	1100	1270
900	1000	200	390	390	580	580	770	770	960	1220	1410
1000	1120	220	430	430	640	640	850	850	1060	1360	1570
1120	1250	230	470	470	710	710	950	950	1190	1520	1760

Radiálna vôľa dvojradových valčekových ložísk s kužeľovou dierou											Tab. 25
Ložiská s s nezameniteľnými krúžkami, určené pre pracovné vretená obrábacích strojov											
Priemer diery		Radiálna vôľa				Priemer diery		Radiálna vôľa			
d		C1NA		C2NA		d		C1NA		C2NA	
nad	do	min	max	min	max	nad	do	min	max	min	max
mm		µm				mm		µm			
24	30	15	25	25	35	160	180	55	85	75	110
30	40	15	25	25	40	180	200	60	90	80	120
40	50	17	30	30	45	200	225	60	95	90	135
50	65	20	35	35	50	225	250	65	100	100	150
65	80	25	40	40	60	250	280	75	110	110	165
80	100	35	55	45	70	280	315	80	120	120	180
100	120	40	60	50	80	315	355	90	135	135	200
120	140	45	70	60	90	355	400	100	150	150	225
140	160	50	75	65	100	400	450	110	170	170	255

Radiálna vôľa jednoradových ihlových ložísk bez kletky so zameniteľnými krúžkami						Tab. 26
Priemer diery		Radiálna vôľa				
d		normálna		C3		
nad	do	min	max	min	max	
mm		µm				
10	14	10	50	25	70	
14	18	15	55	35	75	
18	24	25	65	40	80	
24	30	30	65	50	80	
30	40	40	75	60	95	
40	50	40	85	65	100	
50	65	45	90	70	120	
65	80	50	110	75	135	
80	100	60	115	95	150	
100	120	70	125	115	70	
120	140	80	155	130	205	
140	160	80	160	140	210	

Radiálna vôľa dvojradoých súdkových ložísk											Tab. 27
Priemer diery		Valcová diera									
		Radiálna vôľa									
d		C2		normálna		C3		C4		C5	
nad	do	min	max	min	max	min	max	min	max	min	max
mm		µm									
30	40	15	30	35	45	45	60	60	80	80	100
40	50	20	35	35	55	55	75	75	100	100	125
50	65	20	40	40	65	65	90	90	120	120	150
65	80	30	50	50	80	80	110	110	145	145	180
80	100	35	60	60	100	100	135	135	180	180	225
100	120	40	75	75	120	120	160	160	210	210	260
120	140	50	95	95	145	145	190	190	240	240	300
140	160	60	110	110	170	170	220	220	280	280	350
160	180	65	120	120	180	180	240	240	310	310	390
180	200	70	130	130	200	200	260	260	340	340	430
200	225	80	140	140	220	220	290	290	380	380	470
225	250	90	150	150	240	240	320	320	420	420	520
250	280	100	170	170	260	260	350	350	460	460	570
280	315	110	190	190	280	280	370	370	500	500	630
315	355	120	200	200	310	310	410	410	550	550	690
355	400	130	220	220	340	340	450	450	600	600	760
400	450	140	240	240	370	370	500	500	660	660	820
450	500	140	260	260	410	410	550	550	720	720	900
500	560	150	280	280	440	440	600	600	780	780	1000
560	630	170	310	310	480	480	650	650	850	850	1100
630	710	190	350	350	530	530	700	700	920	920	1190
710	800	210	390	390	580	580	770	770	1010	1010	1300
800	900	230	430	430	650	650	860	860	1120	1120	1440

Radiálna vôľa dvojradowých súdkových ložísk

Tab. 27b

Priemer diery		Kužeľová diera									
		Radiálna vôľa									
d		C2		normálna		C3		C4		C5	
nad	do	min	max	min	max	min	max	min	max	min	max
mm		μm									
30	40	25	35	35	50	50	65	65	85	85	105
40	50	30	45	45	60	60	80	80	100	100	130
50	65	40	55	55	75	75	95	95	120	120	160
65	80	50	70	70	95	95	120	120	150	150	200
80	100	55	80	80	110	110	140	140	180	180	230
100	120	65	100	100	135	135	170	170	220	220	280
120	140	80	120	120	160	160	200	200	260	260	330
140	160	90	130	130	180	180	230	230	300	300	380
160	180	100	140	140	200	200	260	260	340	340	430
180	200	110	160	160	220	220	290	290	370	370	470
200	225'	120	180	180	250	250	320	320	410	410	520
225	250	140	200	200	270	270	350	350	450	450	570
250	280	150	220	220	300	300	390	390	490	490	620
280	315	170	240	240	330	330	430	430	540	540	680
315	355	190	270	270	360	360	470	470	590	590	740
355	400	210	300	300	400	400	520	520	650	650	820
400	450	230	330	330	440	440	570	570	720	720	910
450	500	260	370	370	490	490	630	630	790	790	1000
500	560	290	410	410	540	540	680	680	870	870	1100
560	630	320	460	460	600	600	760	760	980	980	1230
630	710	350	510	510	670	670	850	850	1090	1090	1360
710	800	390	570	570	750	750	960	960	1220	1220	1500
800	900	440	640	640	840	840	1070	1070	1370	1370	1690

2.5 KLIETKA

Klietka vo valivom ložisku plní nasledovné úlohy:

- rozdeľuje valivé telesá rovnomerne po obvode,
- bráni vzájomnému styku valivých telies a ich klzaniu,
- bráni vypadnutiu valivých telies z rozoberateľného alebo naklápacieho ložiska pri jeho montáži.

Z hľadiska konštrukcie a materiálov sa klietky delia na lisované a masívne. Lisované klietky sa vyrábajú z oceľového alebo mosadzného plechu a väčšinou sa používajú v rozmerovo menších až stredných ložiskách. Ich prednosťou oproti masívnym klietkam je menšia hmotnosť. Masívne klietky sa vyrábajú z ocele, mosadze, bronzu, ľahkých kovov alebo z plastov v rôznom konštrukčnom vyhotovení. Kovové materiály klietok sa uplatňujú v prípadoch, keď sú na pevnosť klietky kladené zvýšené nároky a ložisko je určené pre vyššie prevádzkové teploty. Klietky sú v ložisku radiálne vedené na valivých telesách, čo je najrozšírenejší spôsob, alebo na nákrážku jedného z ložiskových krúžkov.

Ložiská bez klietky t.j. s plným počtom valivých telies, sa používajú zriedkavo, a to iba pre niektoré typy ložísk, napr. jednoradové valčekové ložiská. V textoch k jednotlivým konštrukčným skupinám ložísk je v odseku venovanom klietkam vždy uvedený prehľad klietok vyrábaných v základnom vyhotovení a možnosti dodávok ložísk s klietkou v odlišnom vyhotovení.

2.6 KRYTY

Ložiská s krytmi na jednej alebo na oboch stranách sa vyrábajú s krycimi plechmi (Z, 2Z, ZR, 2ZR) alebo s tesnením (RS, 2RS, RSR, 2RSR). Krycie plechy vytvárajú bezdotykové tesnenie. Vo vyhotovení Z a 2Z je osadenie pre krycí plech na vnútornom krúžku, vo vyhotovení ZR a 2ZR prilieha krycí plech na hladký nákrúžok vnútorného krúžku ložiska.

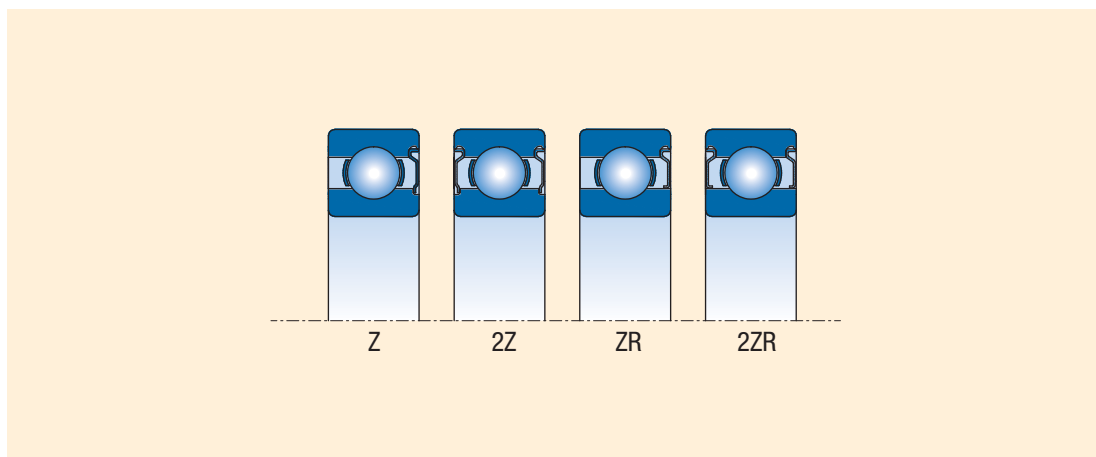

Tesnenie tvoria tesniace krúžky z gummy navulkanizovanej na kovových výstuhách, ktoré vytvárajú účinné dotykové tesnenie vo vyhotovení so zaobleným osadením na vnútornom krúžku (RS, 2RS) ako i vo vyhotovení s dotykom na hladký nákrúžok vnútorného krúžku (RSR, 2RSR). Kryty a tesniace krúžky sú upevnené v zápichu vonkajšieho krúžku a nie sú odoberateľné. Tesnenie RS, 2RS, RSR, 2RSR je možné používať pre teploty v rozsahu -30°C až $+110^{\circ}\text{C}$, tesnenie RS2, -2RS2, RSR2, -2RSR2 pre teploty v rozsahu -30°C až $+180^{\circ}\text{C}$.

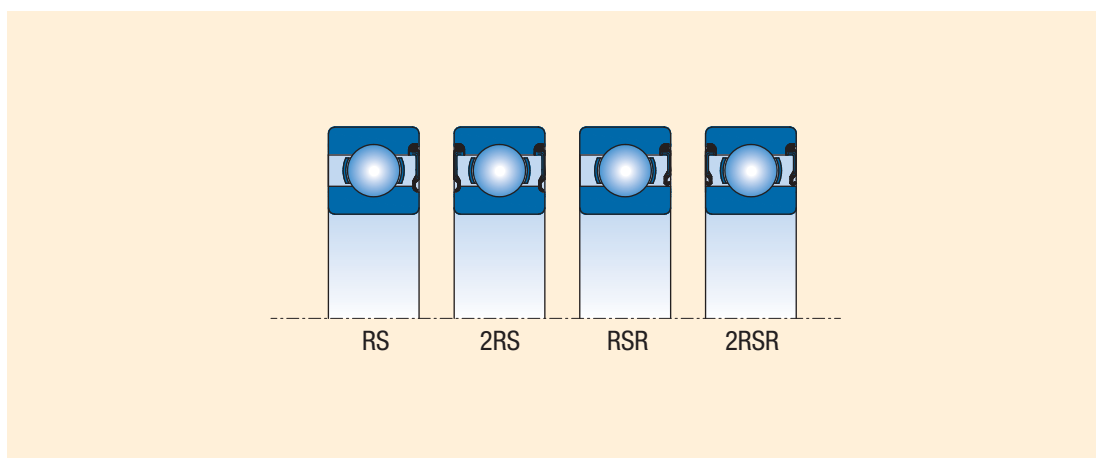

Ložiská s krytmi na oboch stranách v základnom vyhotovení sú plnené kvalitným plastickým mazivom s teplotným rozsahom od -30°C do $+120^{\circ}\text{C}$, ktorého vlastnosti zabezpečujú mazanie spravidla po celú dobu trvanlivosti ložiska pri normálnych prevádzkových podmienkach. Ložiská v tomto vyhotovení nie je možné domazávať. Použitie krytov ako i plastického maziva pre iný teplotný rozsah ako -30°C $+120^{\circ}\text{C}$ odporúčame konzultovať s dodávateľom.

3. KONŠTRUKCIA ULOŽENIA

3.1 VŠEOBECNÉ ZÁSADY KONŠTRUKCIE ULOŽENIA S VALIVÝMI LOŽISKAMI

Rotujúci hriadeľ alebo iná súčasť uložená vo valivých ložiskách je nimi vedený v radiálnom i axiálnom smere tak, aby bola splnená základná podmienka jednoznačnosti jeho pohybu. Súčasť má byť, pokiaľ je to možné, staticky určito uložená, t.j. podoprená na dvoch miestach radiálne a v jednom mieste axiálne. Typický príklad takéhoto uloženia je na obr. 9, kde je hriadeľ radiálne vedený vo dvoch ložiskách, z ktorých jedno ho zaisťuje aj v axiálnom smere. Vodiace (pevné) ložisko prenáša radiálne zaťaženie a súčasne aj axiálne zaťaženie v oboch smeroch. Ako vodiace sa najčastejšie používajú radiálne ložiská, ktoré môžu prenášať kombinované zaťaženie, napr. jednoradové guľkové, dvojradové guľkové s kosouhlým stykom, dvojradové guľkové naklápacie, dvojradové súdkové alebo jednoradové guľkové s kosouhlým stykom a kuželíkové ložiská. Posledné dva spomínané typy ložísk musia byť montované vo dvojiciach. Voľné ložisko prenáša iba radiálne zaťaženie a musí dovoliť určitý posuv hriadeľa v axiálnom smere, aby sa zamedzilo vzniku nežiadúceho axiálneho predpätia spôsobeného vonkajšími okolnosťami (tepelné dilatácie, výrobné nepresnosti pripojovacích súčastí uloženia a pod.).

Axiálny posuv sa môže zabezpečiť posuvom medzi jedným z krúžkov ložiska a súčasťou stroja, ktorá s ložiskom bezprostredne súvisí, napr. medzi vonkajším krúžkom ložiska a dierou v telese (obr. 9a) alebo priamo v ložisku (obr. 9b).

obr. 9

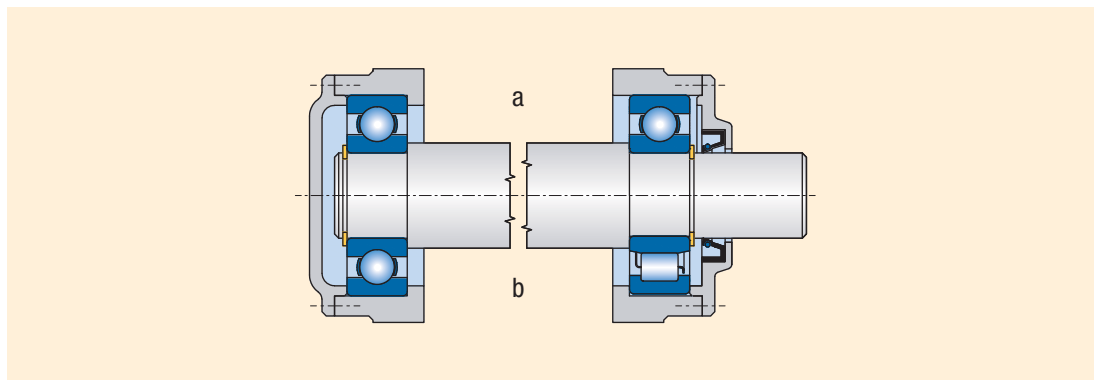

Uloženia, v ktorých pôsobia väčšie radiálne a axiálne zaťaženia pri vyššej frekvencii otáčania, je vhodné riešiť tak, aby ložiská zachytávali iba radiálne, resp. axiálne sily, ako je na obr. 10. V týchto prípadoch je možné použiť pre radiálne vedenie niektoré z radiálnych ložísk a pre axiálne vedenie tie radiálne ložiská, ktoré majú schopnosť prenášať aj axiálne zaťaženie, prípadne dvojicu týchto ložísk, alebo obojsmerné axiálne ložisko, či dvojicu jednosmerných axiálnych ložísk. Podmienkou je, aby axiálne vodiace ložiská boli uložené s radiálnou vôľou. Ďalším,

obr. 10

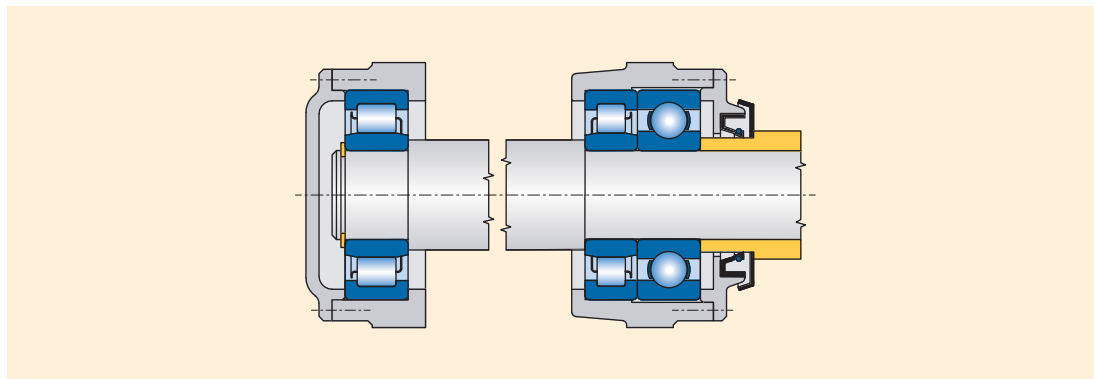

často používaným riešením je uloženie vo dvoch ložiskách, ktorých konštrukcia dovoľuje zachytávať radiálne aj axiálne zaťaženie. Axiálne zaťaženie zachytávajú striedavo obe ložiská, vždy podľa smeru pôsobenia síl a súčasne prenášajú aj radiálne zaťaženie. Príklad tohoto uloženia je na obr. 11. Ako osvedčená konštrukcia sa používa zostava z dvojice jednoradových kuželíkových ložísk alebo jednoradových guľkových ložísk s kosouhlým stykom. Môžu sa použiť aj iné typy ložísk, ktoré sú schopné prenášať zaťaženie v radiálnom i axiálnom smere súčasne, napr. jednoradové guľkové ložiská rozoberateľné prípadne jednoradové valčekové ložiská vo vyhotovení NJ atď.

obr. 11

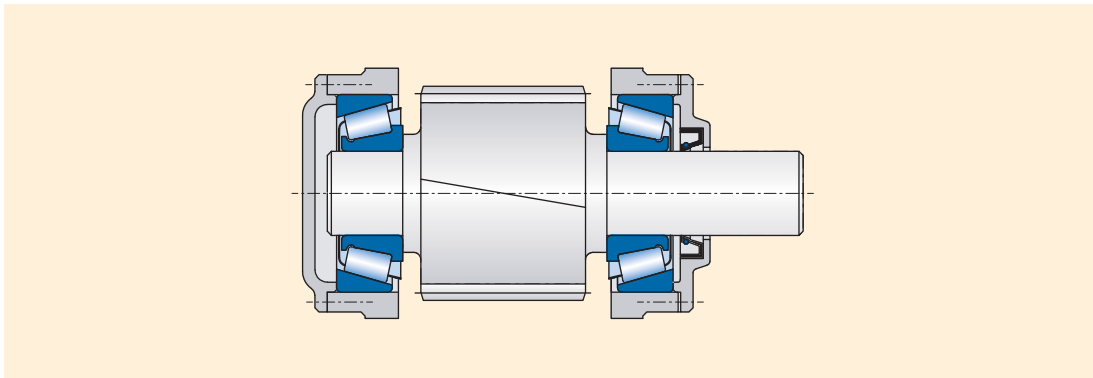

3.2 UPEVNENIE LOŽISKA

Radiálne a axiálne upevnenie ložiska na čape a v diere telesa alebo inej časti má priamu súvislosť s celkovým konštrukčným usporiadaním uloženia. Pri voľbe spôsobu upevnenia je potrebné prihliadať zvlášť na charakter a veľkosť pôsobiacich síl, na prevádzkovú teplotu v mieste uloženia a materiál pripojovacích súčastí. Pri stanovovaní rozmerov pripojovacích častí musí konštruktér okrem druhu a rozmerov ložiska zohľadniť aj spôsob montáže, demontáže a prípadné údržbárske úkony.

3.2.1 Radiálne upevnenie ložiska

Ložisko sa upevňuje v radiálnom smere na lícovanej valcovej ploche čapu a diery v telese. V niektorých prípadoch sa pri upevňovaní na čap používa upínacie alebo sťahovacie púzdro, prípadne sa ložisko môže upevniť priamo na kuželový čap.

Správne radiálne upevnenie ložiska na čape a v telese má značný vplyv na využitie jeho únosnosti a na správnu funkciu v uložení. Prítom sú dôležité tieto hľadiská:

- bezpečné upevnenie a rovnomerné podopretie krúžkov
- jednoduchá montáž a demontáž
- posun voľného ložiska v axiálnom smere

Zásadne by mali byť oba ložiskové krúžky uložené pevne, pretože iba tak sa dosiahne ich spoľahlivé podopretie po celom obvode a radiálne upevnenie proti pretáčaniu. Na uľahčenie montáže a demontáže alebo na posúvanie voľného ložiska je dovolené posuvné uloženie jedného z krúžkov. Pri voľbe správneho radiálneho upevnenia ložiska posudzujeme a zohľadňujeme nasledovné vplyvy.

Obvodové zaťaženie nastáva vtedy, keď sa príslušný ložiskový krúžok otáča a smer zaťaženia sa nemení, alebo ak sa krúžok neotáča a zaťaženie rotuje. Obvod ložiskového krúžku je počas jednej otáčky postupne zaťažovaný. V tomto prípade musí byť zaťažený krúžok vždy s potrebným presahom pevne uložený.

Bodové zaťaženie nastáva vtedy, keď ložiskový krúžok stojí a vonkajšia sila smeruje stále do toho istého bodu obežnej dráhy, alebo sa krúžok i sila otáčajú rovnakou frekvenciou otáčania. Krúžok, na ktorý pôsobí bodové zaťaženie, môže byť uložený s vôľou (hybne), ak si to podmienky vyžadujú.

Neurčitý spôsob zaťaženia nastáva, ak pôsobia na krúžok premenné vonkajšie sily, pri ktorých nie je možné určiť smer a zmeny zaťaženia (napr. nevyvážené hmoty, nárazy a pod.). Neurčitý spôsob zaťaženia si vyžaduje, aby boli oba krúžky uložené s presahom (pevne). Pri takýchto podmienkach je vo väčšine prípadov uloženie potrebné voliť ložiská so zväčšenou radiálnou vôľou.

Veľkosť zaťaženia má priamy vplyv na voľbu veľkosti presahu v uložení (vyššie zaťaženie - väčší presah), s dôrazom na prípady nárazového zaťaženia. Pevné uloženie na čape alebo v diere telesa vyvolá deformáciu krúžka, a tým dôjde k zmenšeniu radiálnej vôľe. Aby bola v prípadoch pevného uloženia zabezpečená potrebná radiálna vôľa, je potrebné niekedy použiť ložiská so zväčšenou radiálnou vôľou. Výsledná vôľa po zmontovaní je závislá od typu a veľkosti ložiska.

Veľkosť a typ ložiska podmieňuje veľkosť potrebného presahu uloženého krúžka. Pre ložiská menších rozmerov sa volia menšie presahy a naopak. Relatívne menšie presahy sa používajú napr. pre rovnako veľké guľkové ložiská v porovnaní s valčekovými, kuželíkovými alebo súdkovými ložiskami.

Materiál a konštrukcia pripojovacích súčastí sa musia zohľadniť pri určovaní ich výrobných tolerancií. Výsledky praktických skúseností sú premietnuté v ďalej uvedených tabuľkách. V prípadoch, keď sa ložiská montujú do telies zo zliatin ľahkých kovov alebo na čapy dutých hriadeľov, volia sa uloženia s vyššími presahmi. Delené telesá nie sú vhodné pre uloženia s veľkými presahmi, lebo je reálne nebezpečie zovretia ložiska v deliacej rovine telesa.

Ohrev a teplo vznikajúce v ložisku môžu viesť k uvoľneniu presahu na čape, a tým k pretáčaniu krúžka. V telese môže nastať opačný prípad. Ohrevom dôjde k vymedzeniu vôľe, a tým k obmedzeniu až vylúčeniu axiálneho posuvu krúžka voľného ložiska v telese. Preto na tento faktor kladieme pri navrhovaní uloženia veľký dôraz.

Presnosť úložných plôch z hľadiska ich tolerancií a geometrických tvarov je dôležitá, lebo sa môže prenášať na obežné dráhy ložiskových krúžkov a definuje presnosť uloženia. Pri použití ložísk normálneho stupňa presnosti sa pre úložnú plochu na čape volí spravidla tolerancia v tolerančnom stupni IT6 a pre úložnú plochu v telese v stupni IT7. Pre guľkové a valčekové ložiská menších rozmerov je možné použiť pre čap stupeň IT5 a diery v telese IT6. Pre ložiská vyšších stupňov presnosti, pre uloženia s vysokými požiadavkami na presnosť, napr. vretená obrábacích strojov, je pre hriadeľ odporúčaný stupeň najmenej IT5 a pre teleso najmenej IT6.

Dovolená odchýlka kruhovitosti a valcovitosti a dovolené čelné hádzanie úložných a oporných plôch pre ložiská musia byť vzhľadom k osi menšie ako rozsah tolerancie priemerov čapu a diery. So stúpajúcou presnosťou použitých ložísk sa zvyšujú aj požiadavky na presnosť úložných plôch. Odporúčané hodnoty sú uvedené v tabuľke 28 a 29.

Montáž a demontáž ložiska v prípade, že jeden z krúžkov je uložený s vôľou (hybne), je ľahká a nenáročná. Ak je z prevádzkových dôvodov potrebné, aby oba krúžky boli uložené s presahom, je potrebné voliť vhodný typ ložiska, napr. rozoberateľné ložisko (kuželíkové, valčekové, ihlové) alebo ložisko s kuželovou dierou. Čapy hriadeľov pre uloženie puzdier pre ložiská s kuželovou dierou môžu byť v tolerancii h9 alebo h10, geometrický tvar musí byť v presnosti IT5 alebo IT7 podľa náročnosti uloženia.

Odporúčané presnosti tvaru úložných plôch pre ložiská			Tab. 28
Stupeň presnosti ložiska	Miesto uloženia	Prípustná odchýlka valcovitosti	Prípustné čelné hádzanie oporných plôch vzhľadom k osi
P0, P6	hriadeľ	IT5/2	IT3
	teleso	IT6/2	IT4
P5, P4	hriadeľ	IT3/2	IT2
	teleso	IT4/2	IT3

Základné tolerancie IT2 až IT6						Tab. 29
Menovitý priemer		Tolerančný stupeň				
nad	do	IT2	IT3	IT4	IT5	IT6
mm		μm				
6	10	1,5	2,5	4	6	9
10	18	2	3	5	8	11
18	30	2,5	4	6	9	13
30	50	2,5	4	7	11	16
50	80	3	5	8	13	19
80	120	4	6	10	15	22
120	180	5	8	12	18	25
180	250	7	10	14	20	29
250	315	8	12	16	23	32
315	400	9	13	18	25	36
400	500	10	15	20	27	40

Axiálny posuv krúžkov voľného ložiska sa musí zabezpečiť pri všetkých prevádzkových podmienkach. Pri použití nerozoberateľných ložísk sa posuv bodovo zaťaženého krúžku dosiahne jeho uložením s vôľou (hybne). V telesách zo zliatin z ľahkých kovov je potrebné v prípade, že vonkajší krúžok bude uložený s vôľou, dieru vypúzdriť oceľovým púzdrom. Spoľahlivú posuvnosť v axiálnom smere dosiahneme, ak v uložení použijeme valčekové ložisko vo vyhotovení N a NU alebo radiálne ihlové ložisko.

Odporúčané tolerancie priemerov čapov a dier pripojovaných súčastí sú pre radiálne aj axiálne ložiská uvedené v tabuľkách 30 až 35.

Tolerancie priemerov čapov pre radiálne ložiská (platí pre plné oceľové hriadele)					Tab. 30
		Priemer čapu [mm]			
Prevádzkové podmienky	Priklady uloženia	Gul'kové ložiská	Valčekové ihlove, ¹⁾ kuželíkové ložiská	Súdkové ložiská	Tolerancia
Bodové zaťaženie vnútorného krúžku					
Malé a normálne zaťaženie Pr ≤ 0,15 Cr	Voľnobežné kolesá, kladky, remenice	Všetky priemery			g6 ²⁾
Veľké nárazové zaťaženie Pr > 0,15 Cr	Kolesá dopravných vozíkov, napínacie kladky	Všetky priemery			h6
Obvodové zaťaženie vnútorného krúžku, alebo neurčitý spôsob zaťaženia					
Malé a premenné zaťaženie Pr ≤ 0,07 Cr	Dopravné zariadenia, ventilátory	(18) až 100	≤40	-	i6
		(100) až 200	(40) až 140	-	k6
Normálne a veľké zaťaženie Pr > 0,07 Cr	Všeobecné strojárstvo, elektromotory, turbíny, čerpadlá, spaľovacie motory, prevodkovy, drevoobrábacie stroje	≤18	-	-	j5
		(18) až 100	≤40	≤40	k5 (k6) ³⁾
		(100) až 140	(40) až 100	(40) až 65	m5 (m6) ³⁾
		(140) až 200	(100) až 140	(65) až 100	m6
		(200) až 500	(140) až 200	(100) až 140	n6
		>500	>200	>140	p6
Zvlášť veľké zaťaženie, nárazy, ťažké prevádzkové podmienky Pr > 0,15 Cr	Nápravné ložiská koľajových vozidiel, trakčné motory valcovacie stolice	-	50 až 140	50 až 140	n6 ⁴⁾
		-	(140) až 500	(140) až 500	p6 ⁴⁾
		-	>500	>500	r6 (p6) ⁴⁾
Vysoká presnosť uloženia pri malom zaťažení Pr ≤ 0,07 Cr	Obrábacie stroje	≤18	-	-	h5 ⁵⁾
		(18) až 100	≤40	-	j5 ⁵⁾
		(100) až 200	(40) až 140	-	k5 ⁵⁾
		-	(140) až 200	-	m5
Výhradne axiálne zaťaženie		všetky priemery			j6
Ložiská s kuželovou dierou a s upínacím alebo sťahovacím púzdom					
Všetky spôsoby zaťaženia	Všeobecné uloženia, nápravné ložiská koľajových vozidiel	všetky priemery			h9/IT5
	Nenáročné uloženia				h10/IT7

1) Tolerancie pre ihlové ložiská bez krúžkov je nutné konzultovať s výrobcom.

2) Pre veľké ložiská je možné voliť toleranciu f6, aby sa zaistila axiálna posuvnosť.

3) Tolerancie v zátvorkách sa volia spravidla pre jednoradové kuželíkové ložiská alebo pri nízkych otáčaniach, kde rozptyl vôle nemá veľký význam.

4) Je potrebné použiť ložiská s väčšou radiálnou vňou ako normálnou.

5) Tolerancie pre jednoradové gul'kové ložiská v presnosti P5 a P4 je nutné konzultovať s výrobcom.

Tolerancie priemerov dier telies pre radiálne ložiská (platí pre telesá z ocele, liatiny a oceľoliatiny)				Tab. 31
Prevádzkové podmienky	Posuvnosť vonkajšieho krúžku	Teleso	Priklady uloženia	Tolerancia
Obvodové zaťaženie vonkajšieho krúžku				
Veľké nárazové zaťaženie Pr > 0,15 Cr Tenkostenné telesá	Nie je posuvný	jednodielne	Náboje kolies s valčekovými ložiskami, ojníčné ložiská	P7
Normálne a veľké zaťaženie Pr > 0,07 Cr	Nie je posuvný	jednodielne	Náboje kolies s guľkovými ložiskami, jazdové kolesá žeriavov, ložiská kľukových hriadeľov	N7
Malé a premenné zaťaženie Pr ≤ 0,07 Cr	Nie je posuvný	jednodielne	Dopravníkové valčeky, napínacie kladky	M7
Neurčitý spôsob zaťaženia				
Veľké nárazové zaťaženie Pr > 0,15 Cr	Nie je posuvný	jednodielne	Trakčné motory	M7
Veľké a normálne zaťaženie Pr > 0,07 Cr	Spravidla nie je posuvný	jednodielne	Elektromotory, čerpadlá, ventilátory, kľukové hriadele	K7
Malé a premenné zaťaženie Pr ≤ 0,07 Cr	Spravidla posuvný	jednodielne	Elektromotory, čerpadlá, ventilátory, kľukové hriadele	J7
Presné uloženia				
Malé zaťaženie Pr ≤ 0,07 Cr	Spravidla nie je posuvný	jednodielne	Valčekové ložiská pre obrábacie stroje, guľkové ložiská pre obrábacie stroje, malé elektromotory	K6 ¹⁾
	Posuvný			J6 ²⁾
	Lahko posuvný			H6
Bodové zaťaženie vonkajšieho krúžku				
Lubovoľné zaťaženie	Lahko posuvný	Jednodielne alebo dvojdielne	Všeobecné stojárstvo, nápravové ložiská koľajových vozidiel	H7 ³⁾
Malé a normálne zaťaženie Pr ≤ 0,15 Cr	Lahko posuvný	Jednodielne alebo dvojdielne	Všeobecné strojárstvo, menej náročné strojárstvo	H8
			Sušiacie valce papierenských strojov, veľké elektromotory	G7 ⁴⁾

- 1) Pre veľké zaťaženia sa volia pevnejšie tolerancie M6 alebo N6. Pre valčekové ložiská s kuželovou dierou sa volia tolerancie K5 alebo M5.
- 2) Tolerancie pre jednoradové guľkové ložiská v presnosti P5 a P4 je nutné konzultovať s výrobcom.
- 3) Pre ložiská s vonkajším priemerom D < 250 mm s teplotným rozdielom medzi vonkajším krúžkom a telesom nad 10°C sa volí tolerancia G7.
- 4) Pre ložiská s vonkajším priemerom D > 250 mm s teplotným rozdielom medzi vonkajším krúžkom a telesom nad 10°C sa volí tolerancia F7.

Tolerancie priemerov čapov pre axiálne ložiská				Tab. 32
Typ ložiska	Spôsob zaťaženia		Priemer čapu [mm]	Tolerancia
Axiálne guľkové	Výhradne axiálne zaťaženie		Všetky priemery	j6
Axiálne súdkové	Výhradne axiálne zaťaženie		Všetky priemery	j6
	Súčasne axiálne a radiálne zaťaženie	Bodové zaťaženie hriadeľového krúžka	Všetky priemery	j6
		Obvodové zaťaženie hriadeľového krúžka alebo neurčitý spôsob zaťaženia	≤ 200	k6
			(200) až 400	m6
> 400	n6			

Tolerancie priemerov dier telies pre axiálne ložiská				Tab. 33
Typ ložiska	Spôsob zaťaženia		Poznámka	Tolerancia
Axiálne guľkové	Výhradne axiálne zaťaženie		U bežných uložení môže mať telesový krúžok vôľu	H8
Axiálne súdkové	Výhradne axiálne zaťaženie		Telesový krúžok sa montuje s radiálnou vôľou	-
	Súčasne axiálne a radiálne zaťaženie	Bodové zaťaženie alebo neurčitý spôsob zaťaženia telesového krúžka	U bežných uložení môže mať telesový krúžok vôľu	H8
			Telesový krúžok sa montuje s radiálnou vôľou	-
		Obvodové zaťaženie telesového krúžka		H7
			M7	

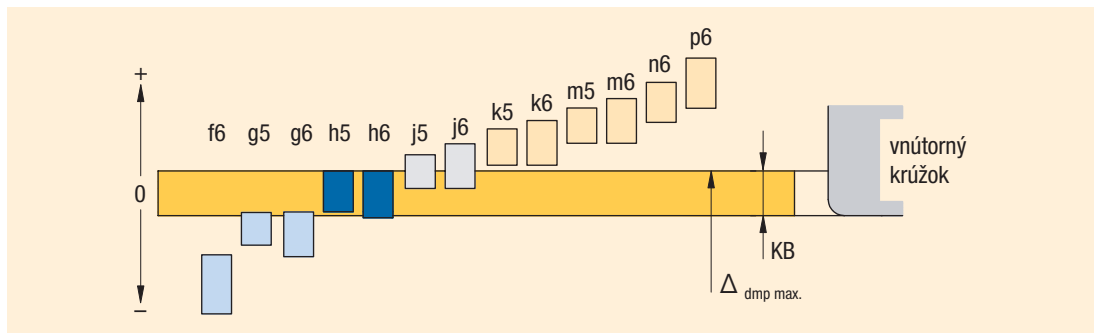

Medzné odchýlky tolerancií priemerov čapov																Tab. 34a	
Menovitý priemer čapu		f6		g5		g6		h5		h6		j5		j6(js6)		k5	
nad	do	horná	dolná	horná	dolná	horná	dolná	horná	dolná	horná	dolná	horná	dolná	horná	dolná	horná	dolná
mm		μm															
1	3	-6	-12	-2	-6	-2	-8	0	-4	0	-6	+2	-2	+4	-2	+4	0
3	6	-10	-18	-4	-9	-4	-12	0	-5	0	-8	+3	-2	+6	-2	+6	+1
6	10	-13	-22	-5	-11	-5	-14	0	-6	0	-9	+4	-2	+7	-2	+7	+1
10	18	-16	-27	-6	-14	-6	-17	0	-8	0	-11	+5	-3	+8	-3	+9	+1
18	30	-20	-33	-7	-16	-7	-20	0	-9	0	-13	+5	-4	+9	-4	+11	+2
30	50	-25	-41	-9	-20	-9	-25	0	-11	0	-16	+6	-5	+11	-5	+13	+2
50	80	-30	-49	-10	-23	-10	-29	0	-13	0	-19	+6	-7	+12	-7	+15	+2
80	120	-36	-58	-12	-27	-12	-34	0	-15	0	-22	+6	-9	+13	-9	+18	+3
120	180	-43	-68	-14	-32	-14	-39	0	-18	0	-25	+7	-11	+14	-11	+21	+3
180	250	-50	-79	-15	-35	-15	-44	0	-20	0	-29	+7	-13	+16	-13	+24	+4
250	315	-56	-88	-17	-40	-17	-49	0	-23	0	-32	+7	-16	+16	-16	+27	+4
315	400	-62	-98	-18	-43	-18	-54	0	-25	0	-36	+7	-18	+18	-18	+29	+4
400	500	-68	-108	-20	-47	-20	-60	0	-27	0	-40	+7	-20	+20	-20	+32	+5
500	630	-76	-120	-	-	-22	-66	-	-	0	-44	-	-	+22	-22	-	-
630	800	-80	-130	-	-	-24	-74	-	-	0	-50	-	-	+25	-25	-	-
800	1000	-86	-142	-	-	-26	-82	-	-	0	-56	-	-	+28	-28	-	-
1000	1250	-98	-164	-	-	-28	-94	-	-	0	-66	-	-	+33	-33	-	-

Medzné odchýlky tolerancií priemerov čapov															Tab. 34b		
Menovitý priemer čapu		k6		m5		m6		n6		p6		h9 ¹⁾		h10 ¹⁾		IT5	IT7
nad	do	horná	dolná	horná	dolná	horná	dolná	horná	dolná	horná	dolná	horná	dolná	dolná	horná		
mm		μm															
1	3	+6	0	+6	+2	+8	+2	+10	+4	+12	+6	0	-25	0	-40	4	10
3	6	+9	+1	+9	+4	+12	+4	+16	+8	+20	+12	0	-30	0	-48	5	12
6	10	+10	+1	+12	+6	+15	+6	+19	+10	+24	+15	0	-36	0	-58	6	15
10	18	+12	+1	+15	+7	+18	+7	+23	+12	+29	+18	0	-43	0	-70	8	18
18	30	+15	+2	+17	+8	+21	+8	+28	+15	+35	+22	0	-52	0	-84	9	21
30	50	+18	+2	+20	+9	+25	+9	+33	+17	+42	+26	0	-62	0	-100	11	25
50	80	+21	+2	+24	+11	+30	+11	+39	+20	+51	+32	0	-74	0	-120	13	30
80	120	+25	+3	+28	+13	+35	+13	+45	+23	+59	+37	0	-87	0	-140	15	35
120	180	+28	+3	+33	+15	+40	+15	+52	+27	+68	+43	0	-100	0	-160	18	40
180	250	+33	+4	+37	+17	+46	+17	+60	+31	+79	+50	0	-115	0	-185	20	46
250	315	+36	+4	+43	+20	+52	+20	+66	+34	+88	+56	0	-130	0	-210	23	52
315	400	+40	+4	+46	+21	+57	+21	+73	+37	+98	+62	0	-140	0	-230	25	57
400	500	+45	+5	+50	+23	+63	+23	+80	+40	+108	+68	0	-155	0	-250	27	63
500	630	+44	0	-	-	+70	+26	+88	+44	+122	+78	0	-175	0	-280	30	70
630	800	+50	0	-	-	+80	+30	+100	+50	+138	+88	0	-200	0	-320	35	80
800	1000	+56	0	-	-	+90	+34	+112	+56	+156	+100	0	-230	0	-360	40	90
1000	1250	+66	0	-	-	+106	+40	+132	+66	+186	+120	0	-260	0	-420	46	105

1) U čapov vyrobených v tolerancii h9 a h10 pre ložiská s upinacím alebo sťahovacím púzdom nesmú odchýlky kruhovitosti a valcovitosti prekročiť základnú toleranciu IT5 a IT7.

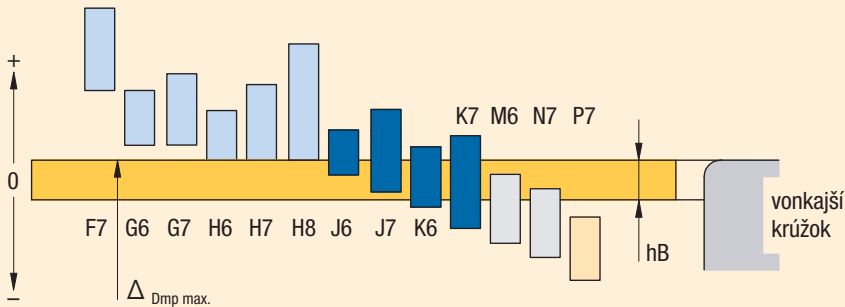

Medzné odchýlky tolerancií priemerov dier														Tab. 35a	
Menovitý priemer diery		F7		G6		G7		H6		H7		H8		J6(Js6)	
nad	do	horná	dolná	horná	dolná	horná	dolná	horná	dolná	horná	dolná	horná	dolná	horná	dolná
mm		μm													
6	10	+28	+13	+14	+5	+20	+5	+9	0	+15	0	+22	0	+5	-4
10	18	+34	+16	+17	+6	+24	+6	+11	0	+18	0	+27	0	+6	-5
18	30	+41	+20	+20	+7	+28	+7	+13	0	+21	0	+33	0	+8	-5
30	50	+50	+25	+25	+9	+34	+9	+16	0	+25	0	+39	0	+10	-6
50	80	+60	+30	+29	+10	+40	+10	+19	0	+30	0	+46	0	+13	-6
80	120	+71	+36	+34	+12	+47	+12	+22	0	+35	0	+54	0	+16	-6
120	180	+83	+43	+39	+14	+54	+14	+25	0	+40	0	+63	0	+18	-7
180	250	+96	+50	+44	+15	+61	+15	+29	0	+46	0	+72	0	+22	-7
250	315	+108	+56	+49	+17	+69	+17	+32	0	+52	0	+81	0	+25	-7
315	400	+119	+62	+54	+18	+75	+18	+36	0	+57	0	+89	0	+29	-7
400	500	+131	+68	+60	+20	+83	+20	+40	0	+63	0	+97	0	+33	-7
500	630	+146	+76	+66	+22	+92	+22	+44	0	+70	0	+110	0	+22	-22
630	800	+160	+80	+74	+24	+104	+24	+50	0	+80	0	+125	0	+25	-25
800	1000	+176	+86	+82	+26	+116	+26	+56	0	+90	0	+140	0	+28	-28
1000	1250	+203	+98	+94	+28	+133	+28	+66	0	+105	0	+165	0	+33	-33
1250	1600	+235	+110	+108	+30	+155	+30	+78	0	+125	0	+195	0	+39	-39

Medzné odchýlky tolerancií priemerov dier														Tab. 35b	
Menovitý priemer diery		J7(Js7)		K6		K7		M6		M7		N7		P7	
nad	do	horná	dolná	horná	dolná	horná	dolná	horná	dolná	horná	dolná	horná	dolná	horná	dolná
mm		μm													
6	10	+8	-7	+2	-7	+5	-10	-3	-12	0	-15	-4	-19	-9	-24
10	18	+10	-8	+2	-9	+6	-12	-4	-15	0	-18	-5	-23	-11	-29
18	30	+12	-9	+2	-11	+6	-15	-4	-17	0	-21	-7	-28	-14	-35
30	50	+14	-11	+3	-13	+7	-18	-4	-20	0	-25	-8	-33	-17	-42
50	80	+18	-12	+4	-15	+9	-21	-5	-24	0	-30	-9	-39	-21	-51
80	120	+22	-13	+4	-18	+10	-25	-6	-28	0	-35	-10	-45	-24	-59
120	180	+25	-14	+4	-21	+12	-28	-8	-33	0	-40	-12	-52	-28	-68
180	250	+30	-16	+5	-24	+13	-33	-8	-37	0	-46	-14	-60	-33	-79
250	315	+36	-16	+5	-27	+16	-36	-9	-41	0	-52	-14	-66	-36	-88
315	400	+39	-18	+7	-29	+17	-40	-10	-46	0	-57	-16	-73	-41	-98
400	500	+43	-20	+8	-32	+18	-45	-10	-50	0	-63	-17	-80	-45	-108
500	630	+35	-35	0	-44	0	-75	-26	-70	-26	-96	-44	-114	-78	-148
630	800	+40	-40	0	-50	0	-80	-30	-80	-30	-110	-50	-130	-88	-168
800	1000	+45	-45	0	-56	0	-90	-34	-90	-34	-124	-56	-146	-100	-190
1000	1250	+52	-52	0	-66	0	-105	-40	-106	-40	-145	-66	-171	-120	-225
1250	1600	+62	-62	0	-78	0	-125	-48	-126	-48	-173	-78	-203	-140	-265

3.2.2 Axiálne upevnenie ložiska

Vnútorný krúžok ložiska s valcovou dierou, ktorý je uložený na čape s presahom (pevne), sa obvykle zaisťuje v axiálnom smere kruhovou upínacou maticou, koncovou doskou alebo poistným krúžkom, pričom druhé čelo býva spravidla opreté o osadenie hriadeľa. Ako oporné čelo pre vnútorné krúžky sa používajú susedné súčiastky a ak je to potrebné, tak sa medzi túto súčiastku a vnútorný krúžok ložiska vkladajú rozperné krúžky. Príklady axiálneho upevnenia ložiska sú na obr. 12.

obr. 12

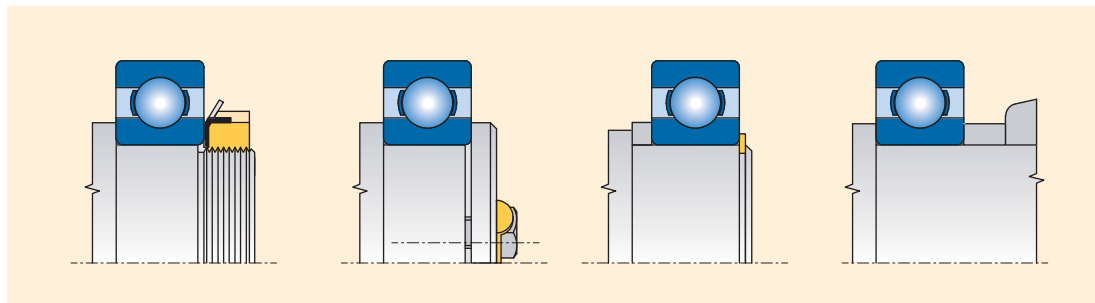

Príklady axiálneho upevnenia ložiska s kuželovou dierou priamo na kuželovom čape alebo pomocou upínacieho alebo sťahovacieho púzdra sú na obr. 13.

obr. 13

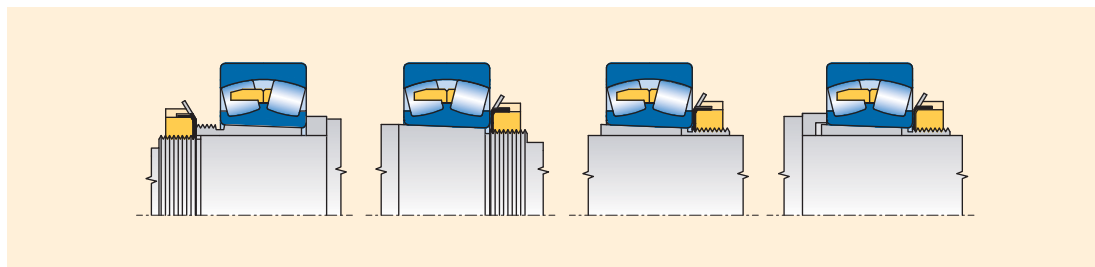

Prípustné axiálne zaťaženie ložísk upevnených pomocou upínacieho púzdra na hladkých hriadeľoch bez opretia ložiska o osadenie na hriadeľi sa vypočíta podľa rovnice:

$$F_a = 3 \cdot B \cdot d$$

F_a - prípustné axiálne zaťaženie ložiska

B - šírka ložiska

d - priemer diery ložiska

[N]

[mm]

[mm]

Ak nie je žiadúci axiálny posuv vonkajšieho krúžku v telese, použijeme riešenie, ktoré využíva čelnú opornú plochu alebo dosadaciu plochu veka ložiska, maticu alebo poistný krúžok. Ložiská s drážkou pre poistný krúžok (NR) sú priestorovo málo náročné a ich poistenie je jednoduché. Príklady riešenia sú na obr. 14.

obr. 14

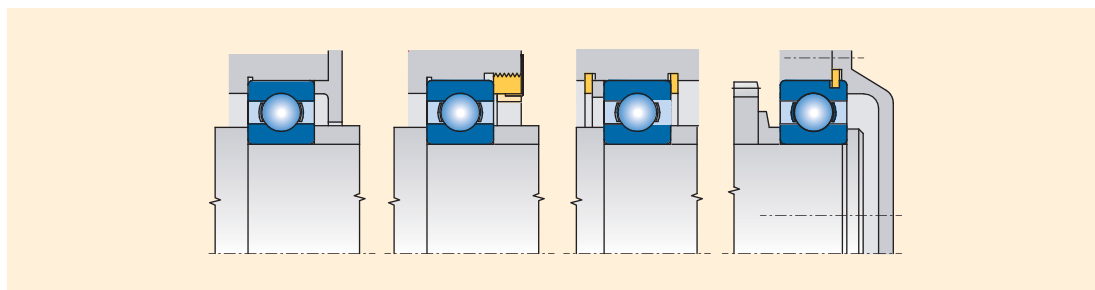

Pripojovacie rozmery pre každé ložisko uvedené v tejto publikácii sú v tabuľkovej časti.

3.3 TESNENIE

Tesnenie ložiskového priestoru je veľmi dôležité, pretože škodlivé látky nachádzajúce sa v okolí ložiska majú naň vplyv a často ho úplne vyradia z prevádzky. Tesnenie má aj opačnú funkciu a to, že zabraňuje úniku maziva z ložiska a z úložného priestoru. Preto musí byť tesnenie riešené vždy s ohľadom na prevádzkové podmienky stroja alebo zariadenia, konštrukciu uloženia, spôsob mazania, možnosť údržby a ekonomické otázky výroby a použitia.

3.3.1 Bezdotykové tesnenie

Pri tomto tesnení je medzi neotáčajúcou sa a otáčajúcou sa časťou iba úzka medzera, ktorá sa niekedy vyplňuje plastickým mazivom. Pri tomto tesnení nedochádza k opotrebeniu v dôsledku trenia, a preto je toto tesnenie vhodné použiť pre najvyššie obvodové rýchlosti a pre vysoké prevádzkové teploty. Príklady štrbinového tesnenia sú na obr. 15.

obr. 15

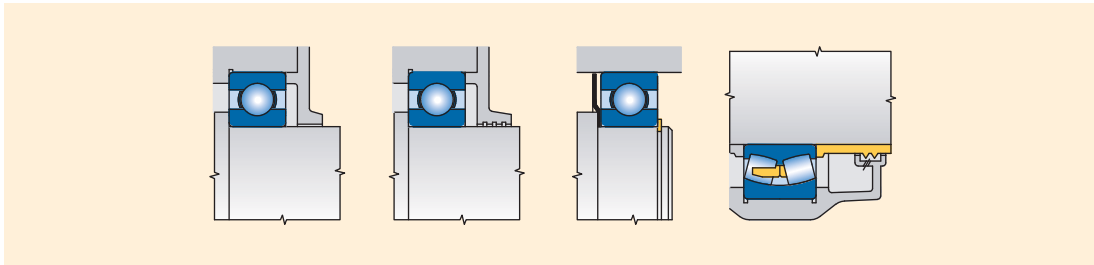

Ďalším veľmi účinným tesnením je labyrintové tesnenie, ktorým je možné zvýšiť tesniaci účinok väčším počtom labyrintov alebo predĺžením tesniacich štrbín. Príklady tohoto tesnenia sú na obr. 16.

obr. 16

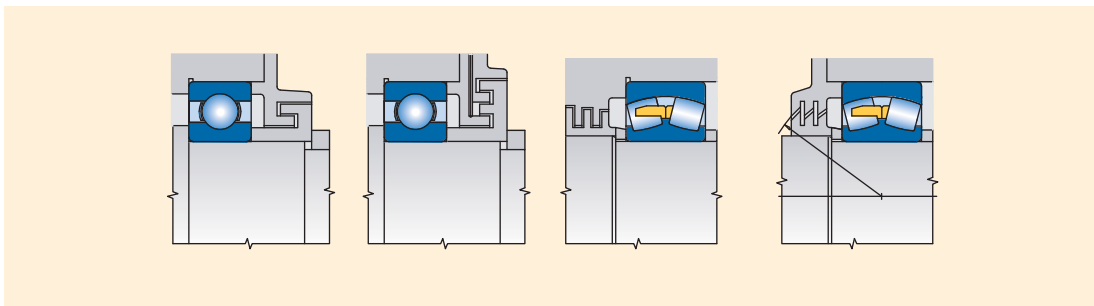

3.3.2 Trecie tesnenie

Trecie tesnenie je vytvorené z pružného alebo mäkkého, avšak z dostatočne pevného a nepriepustného materiálu, ktorý je vložený medzi rotujúcu a pevnú súčasť. Takéto tesnenie je väčšinou lacné a je vhodné pre najrôznejšie konštrukcie. Nevýhodou je klzné trenie dotýkajúcich sa povrchov, a tým obmedzenie použitia pre vysoké obvodové rýchlosti. Najjednoduchšie je tesnenie s plsteným krúžkom (obr. 17). Je vhodné pre prevádzkové teploty v rozsahu -40° do $+80^{\circ}\text{C}$ a pre obvodové rýchlosti do $7\text{ m}\cdot\text{s}^{-1}$, pričom sa vyžaduje drsnosť povrchu klznej plochy maximálne $R_a = 0,16$, tvrdosť minimálne 45 HRC alebo úprava tvrdým chromovaním. Rozmery plstených krúžkov a drážok riešia príslušné národné normy.

Veľmi rozšíreným spôsobom tesnenia je tesnenie hriadeľovými krúžkami (obr. 18). Hriadeľové krúžky sú vyrobené z gumy alebo iných vhodných plastov vystužené kovovou výstuhou. Podľa použitého materiálu sú vhodné pre prevádzkové teploty od -30° do $+160^{\circ}\text{C}$. Dovoľená obvodová rýchlosť je závislá od drsnosti povrchu klznej plochy:

- do $2\text{ m}\cdot\text{s}^{-1}$ je drsnosť max. $R_a = 0,8$,
- do $4\text{ m}\cdot\text{s}^{-1}$ je drsnosť max. $R_a = 0,4$,
- do $12\text{ m}\cdot\text{s}^{-1}$ je drsnosť max. $R_a = 0,2$.

obr. 17

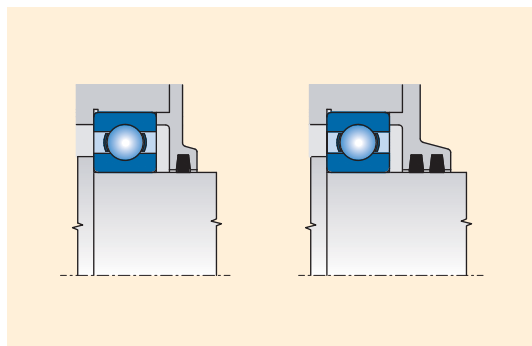

obr. 18

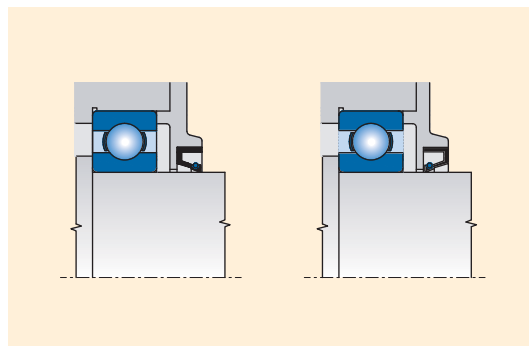

Okrem uvedených najrozšírenejších tesniacich krúžkov existujú ďalšie konštrukcie trecieho tesnenia s použitím zvlášť tvarovaných tesniacich krúžkov z gumy, plastov, atď. alebo špeciálnych pružných kovových krúžkov. Toto tesnenie sa volí buď pre uloženie s veľkými nárokmi na utesnenie ložiskového priestoru (veľké znečistenie okolia, vysoká teplota, vplyv chemických látok), alebo z ekonomických dôvodov pri hromadnej a veľkosériovej výrobe. Príklady sú na obr. 19.

obr. 19

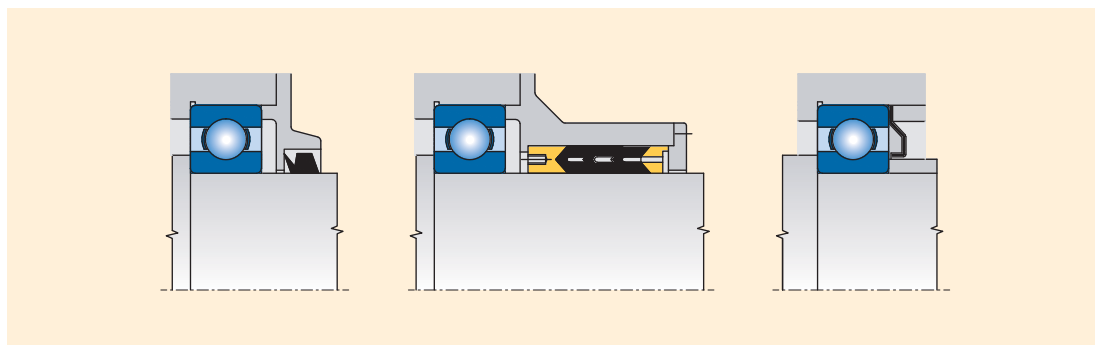

3.3.3 Kombinované tesnenie

Zvýšený tesniaci účinok sa dosiahne kombináciou bezdotykového a trecieho tesnenia. Takéto tesnenie sa odporúča pre vlhké a znečistené prostredie. Príklad je na obr. 20.

obr. 20

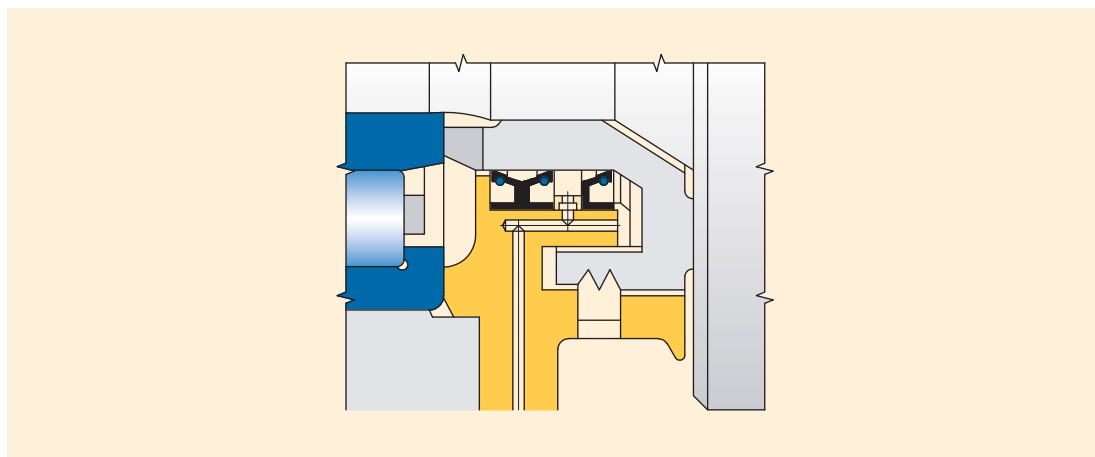

4. MAZANIE LOŽÍSK

Správne mazanie ložiska má priamy vplyv na trvanlivosť. Mazivo vytvára medzi valivým telesom a ložiskovými krúžkami nosný mazací film, ktorý bráni ich kovovému styku. Ďalej maže miesta, kde dochádza k treniu, má chladiaci účinok, chráni ložisko pred koróziou a v mnohých prípadoch utesňuje ložiskový priestor.

Vo väčšine prípadov cca 90% sa ložiská mažu plastickým mazivom alebo olejom. Výnimočne sa používajú iné mazacie prostriedky. Pri rozhodovaní o druhu maziva a spôsobe mazania je potrebné zohľadniť prevádzkové podmienky, charakteristické vlastnosti použitého maziva, konštrukciu zariadenia a hospodárnosť jeho prevádzky.

4.1 MAZANIE PLASTICKÝM MAZIVOM

V konštrukčnej praxi sa mazanie plastickými mazivami uprednostňuje pred mazaním olejom z hľadiska jednoduchosti riešenia uloženia, využívania tesniacich schopností a ľahkej údržby. Pre spoľahlivú prevádzku ložiska sa pri prvej montáži naplní asi 1/3 až 1/2 jeho voľného priestoru čistým mazivom. Väčšie množstvo maziva má negatívny účinok na prevádzku. Vplyvom vyšších pasívnych odporov vo vnútri ložiska dochádza k nežiadúcemu ohrevu, čo môže viesť až k jeho znehodnoteniu. Ložiská, ktoré počas prevádzky vykonávajú malý pohyb, je z hľadiska ochrany voči korózii vhodné naplniť úplne.

4.1.1 Domazávacie obdobie

Domazávacie obdobie je doba, počas ktorej má plastické mazivo potrebné mazacie vlastnosti. Po uplynutí tejto doby sa ložisko musí opäť namazať, pričom sa staré mazivo z ložiskového priestoru musí úplne odstrániť. Domazávacie obdobie je závislé od druhu a veľkosti ložiska, frekvencie otáčania, prevádzkovej teploty a kvality maziva. Odporúčané domazávacie obdobie pre jednotlivé druhy ložísk pri normálnom zaťažení ($P \leq 0,15 \text{ C}$) a normálnych prevádzkových podmienkach je uvedené v diagramoch na obr. 21 a 22. Diagramy platia pre bežné plastické mazivá pre teploty do $+70^\circ\text{C}$. Pri teplotách nad $+70^\circ\text{C}$ sa domazávacie obdobie skraca pre každých 15°C na polovicu pôvodnej hodnoty. Pri teplotách pod $+40^\circ\text{C}$ sa môže domazávacie obdobie zvýšiť na dvojnásobok. Pre malé, najmä jednoradové guľkové ložiská sú domazávacie obdobia niekoľkokrát dlhšie, ako je životnosť ložiska, preto sa tieto ložiská spravidla nedomazávajú.

Z uvedeného dôvodu je výhodné používať tieto ložiská vo vyhotovení s krycimi plechmi alebo s tesnením na oboch stranách, ktoré sú u výrobcu naplnené platickým mazivom. Pre určité frekvencie otáčania vychádza domazávacie obdobie mimo krivky diagramu, to znamená, že sa dosiahla prípustná medza pre mazanie plastickým mazivom a je potrebné riešiť mazanie olejom.

Potrebné množstvo plastického maziva na domazávanie sa vypočíta z rovnice:

$$Q = 0,005 \cdot D \cdot B$$

Q	- množstvo plastického maziva	[g]
D	- vonkajší priemer ložiska	[mm]
B	- šírka ložiska	[mm]

Pre ložiská s vyššou frekvenciou otáčania, ktoré vyžadujú častejšie domazávanie, je potrebné po určitej dobe odstrániť použité mazivo z ložiskového priestoru, aby nedošlo k zvýšeniu teploty. Na tento účel je vhodný tzv. odstrekač maziva.

4.1.2 Plastické mazivá pre ložiská

Plastické mazivá na mazanie valivých ložísk sa vyrábajú najčastejšie z akostných minerálnych alebo syntetických olejov (prípadne s prísadami), zahustených kovovými mydlami mastných kyselín. Plastické mazivá musia mať dobrú mazacu schopnosť a vysokú chemickú, tepelnú a mechanickú stálosť. Prehľad plastických mazív pre valivé ložiská je v tabuľke 36.

Vlastnosti plastických mazív pre valivé ložiská				Tab. 36
Druh plastického maziva		Vlastnosti		
Zahusťovací prostriedok	Základný olej	Teplotný rozsah použitia [°C]	Odolnosť voči vode	Použitie
lítiové mydlo	minerálny	- 20 ÷ 130	odolné	viacúčelové mazivo
vápenaté mydlo	minerálny	- 20 ÷ 50	veľmi odolné	dobrý tesniaci účinok proti vode
sodné mydlo	minerálny	- 20 ÷ 100	neodolné	emulguje s vodou
hlinité mydlo	minerálny	- 20 ÷ 70	odolné	dobrý tesniaci účinok proti vode
komplexné lítiové mydlo	minerálny	- 20 ÷ 150	odolné	viacúčelové mazivo
komplexné vápenaté mydlo	minerálny	- 30 ÷ 130	veľmi odolné	viacúčelové mazivo vhodné pre vyššie teploty a zaťaženie
komplexné sodné mydlo	minerálny	- 20 ÷ 130	odolné	vhodné pre vyššie teploty a zaťaženie
komplexné hlinité mydlo	minerálny	- 20 ÷ 150	odolné	vhodné pre vyššie teploty a zaťaženie
komplexné bárnaté mydlo	minerálny	- 30 ÷ 140	odolné	vhodné pre vyššie teploty a zaťaženie
bentonit	minerálny	- 20 ÷ 150	odolné	vhodné pre vysoké teploty pri nízkej frekvencii otáčania
polymočovina	minerálny	- 20 ÷ 160	odolné	vhodné pre vysoké teploty pri strednej frekvencii otáčania
lítiové mydlo	silikónový	- 40 ÷ 170	veľmi odolné	vhodné pre široký teplotný rozsah pri strednej frekvencii otáčania
komplexné bárnaté mydlo	esterový	- 60 ÷ 140	odolné	vhodné pre vyššie teploty a vyššie frekvencie otáčania

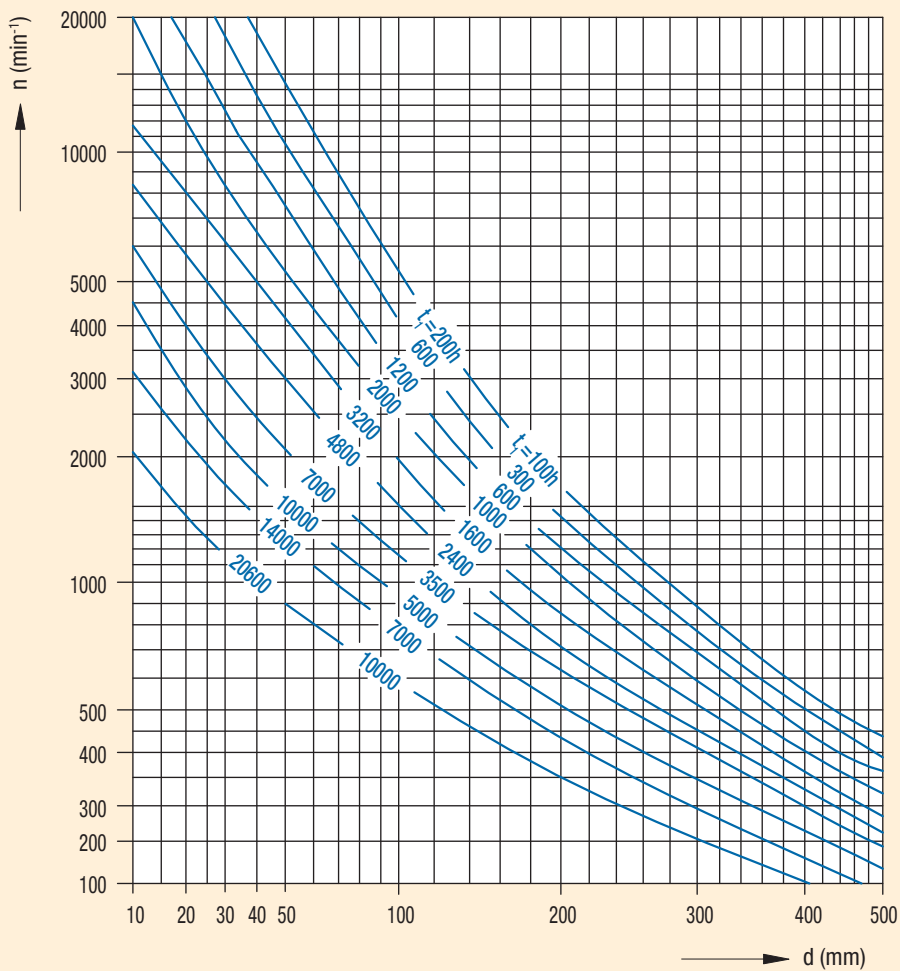

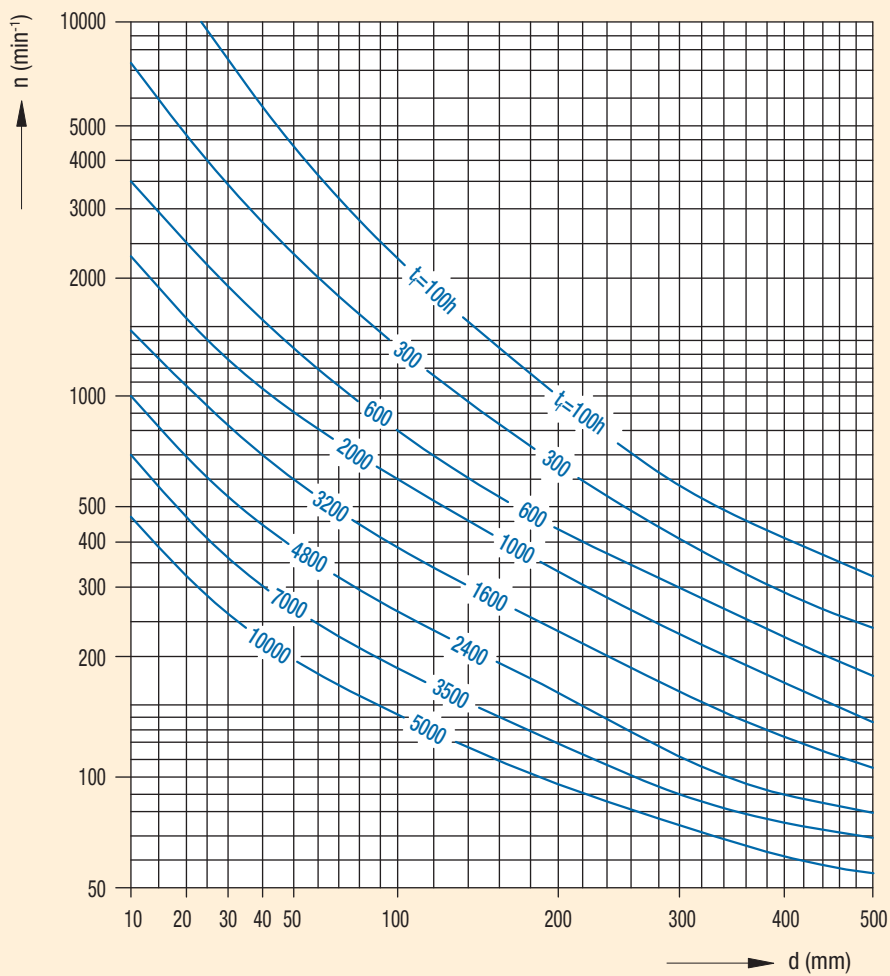

4.2 MAZANIE OLEJOM

Mazanie olejom sa používa v tých prípadoch, kedy je frekvencia otáčania v prevádzke taká vysoká, že domazávacie obdobie pre mazanie plastickým mazivom je príliš krátke. Ďalším dôvodom môže byť aj potreba odvodu tepla z ložiska prípadne vysoká teplota prostredia, ktorá nedovoľuje použitie plastického maziva, alebo ak sú susedné časti z konštrukčného hľadiska už mazané olejom (napr. ozubené kolesá v prevodovke). Mimo niekoľko prípadov uloženia súdkových ložísk sa tieto vždy mažú olejom.

Pri mazaní olejom musí byť zabezpečený taký stav, aby mazanie bolo zabezpečené pri rozbehu a potom aj v priebehu prevádzky. Nadmerné množstvo oleja zvyšuje jeho teplotu, a tým aj teplotu ložiska.

Prívod oleja do ložiska sa zabezpečuje rôznymi konštrukčnými spôsobmi, z ktorých najrozšírenejšie sú mazanie olejovým kúpeľom s hladinou oleja siahajúcou do výšky stredu spodného valivého telesa, mazanie obehom oleja, mazanie vstrekovacie, mazanie olejovou hmlou atď.

4.2.1 Oleje pre ložiská

Na mazanie ložísk sa používajú spravidla rafinované oleje s dobrou chemickou stabilitou, ktorá môže byť vylepšená antioxidantnými prísadami.

Rozhodujúcou vlastnosťou oleja je kinematická viskozita, ktorá klesá s rastúcou teplotou. Vhodná viskozita oleja ν_1 sa dá stanoviť z diagramu na obr. 23 v závislosti od stredného priemeru ložiska $d_s = (d+D)/2$ a frekvencie otáčania n . Ak je známa prevádzková teplota, alebo je možné túto zistiť, určí sa z diagramu na obr. 24 vhodný olej a viskozita ν pri medzinárodne normalizovanej porovnávacej teplote 40°C , ktorá je potrebná pre výpočet pomeru κ .

Pri pomere $\kappa < 1$ sa odporúča použiť olej s EP prísadami, ktoré zvyšujú únosnosť olejového filmu.

Pri poklese hodnoty κ pod 0,4 sa použijú vždy len oleje s prísadou EP.

Ak je pomer $\kappa > 1$, dosiahne sa v prevádzke zvýšená spoľahlivosť riešenia príslušného uloženia.

Príklad:

- ložisko $d = 180$ mm, $D = 320$ mm, $d_s = 250$ mm
- frekvencia otáčania $n = 500$ min⁻¹
- predpokladaná prevádzková teplota 60°C

Pre tieto podmienky je podľa diagramu na obr. 23 minimálna kinematická viskozita $\nu_1 = 17$ mm².s⁻¹.

Pri zohľadnení prevádzkovej teploty 60°C musí mať použitý olej vybraný podľa diagramu na obr. 24 pri normalizovanej teplote 40°C kinematickú viskozitu ν minimálne 35 mm².s⁻¹.

Pre axiálne súdkové ložiská sa kinematická viskozita mazacieho oleja stanoví približne v závislosti od $n \times d$, kde n je frekvencia otáčania ložiska v otáčkach za minútu a d je priemer diery v mm, podľa tabuľky 37. Nižšie hodnoty viskozity platia pre ložiská menej zaťažené, pre ktoré platí $P_a \leq 0,1 C_a$. Vyššie hodnoty platia pre $P_a > 0,1 C_a$.

Viskozita oleja pre axiálne súdkové ložiská		Tab. 37
d.n	Kinematická viskozita oleja mm ² .s ⁻¹ pri 40°C	
1 000	250 až 550	
10 000	100 až 250	
100 000	45 až 100	
200 000	30 až 80	

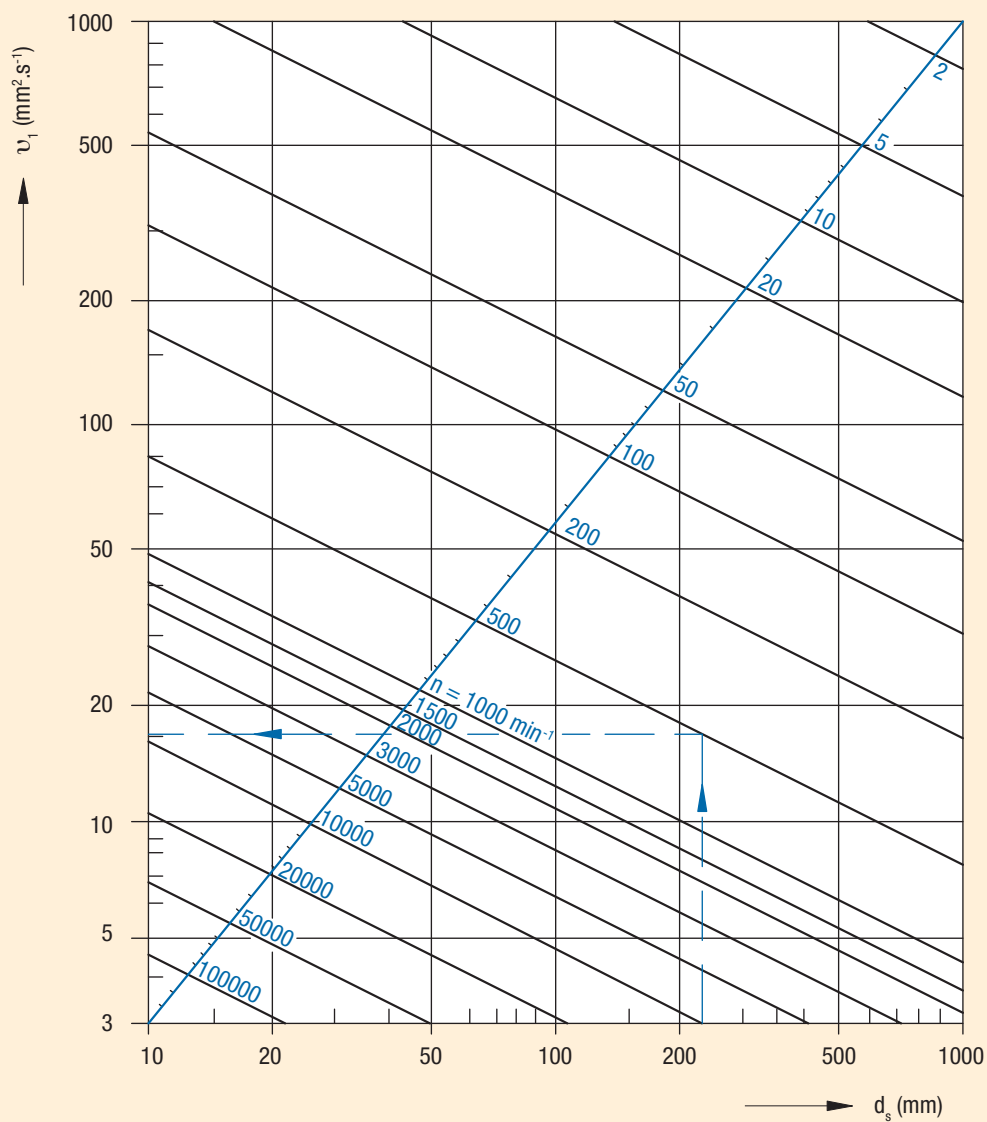

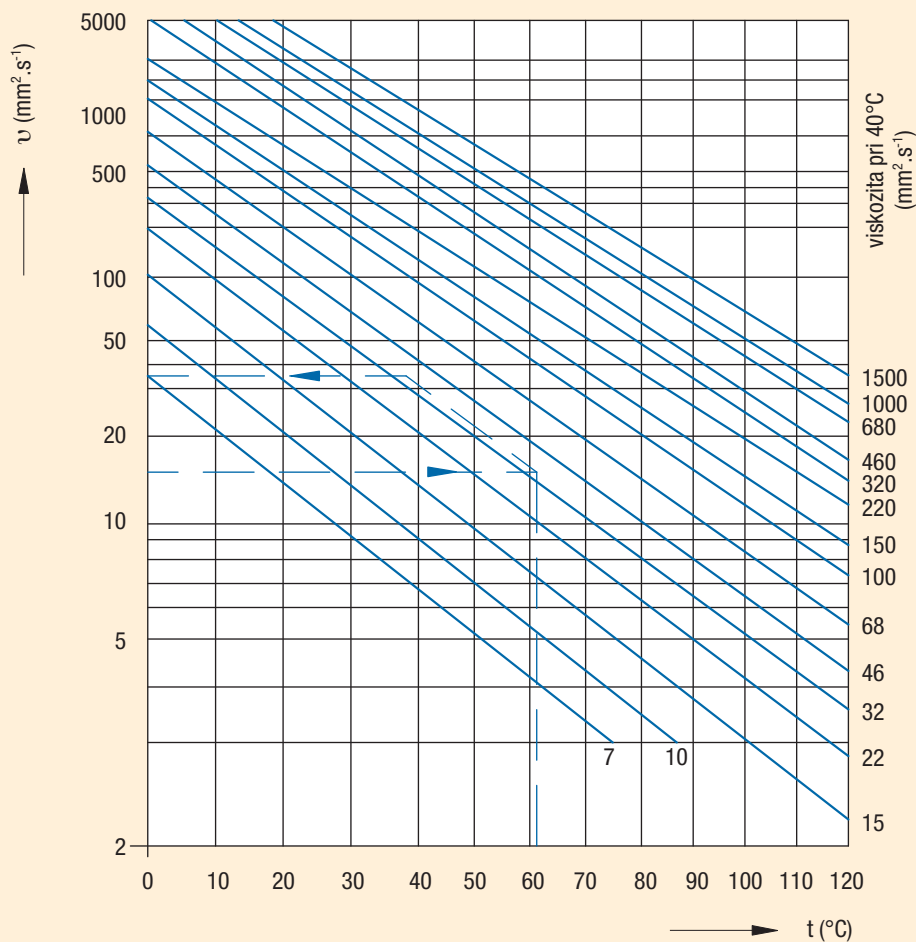

4.3 MAZANIE PEVNÝMI MAZIVAMI

Pevné mazivá sa používajú na mazanie ložísk iba v prípadoch, kedy plastické mazivo alebo oleje nemôžu splniť požiadavky na spoľahlivé mazanie v podmienkach medzného trenia alebo z hľadiska odolnosti voči vysokým prevádzkovým teplotám, chemickým vplyvom a podobne. V takýchto prípadoch sa odporúča konzultovať riešenie s dodávateľom.

5. POUŽÍVANIE, MONTÁŽ A DEMONTÁŽ LOŽÍSK

Spoločnosť prevádzka valivých ložísk nezávisí len od samotnej kvality ložísk. Životnosť valivého ložiska ovplyvňujú aj ďalšie faktory, najmä prevádzkové prostredie, odborná montáž a správna údržba. Stroje je potrebné udržiavať v dobrom prevádzkovom stave. Okrem zabezpečenia potrebnej súososti uloženia je nutné chrániť ložiská aj pred extrémnymi teplotami, vlhkosťou a znečistením. Musí byť zvolený správny postup montáže a výber vhodného náradia, aby nedošlo k poškodeniu ložísk už pri montáži. Dodržiavanie plánov mazania a údržby, kontrola prevádzkových podmienok je dôležitým predpokladom pre maximálnu životnosť ložísk.

5.1 PODMIENKY SPOLAHLIVEJ PREVÁDZKY LOŽÍSK

5.1.1 Uskladňovanie valivých ložísk

Najvhodnejšie podmienky pre skladovanie ložísk sú v suchých a bezprašných priestoroch s približne stálou teplotou. Ložiská sa musia uskladniť v originálnom nepoškodenom obale a vyberajú sa až bezprostredne pred montážou. Veľké ložiská sa ukladajú naležato a po celom obvode podopreté, aby sa krúžky nedeformovali.

Ložiská sú u výrobcu nakonzervované na dobu uskladnenia do 24 mesiacov.

Skladovacie podmienky musia zodpovedať týmto požiadavkám:

- Teplota v sklade má byť v rozsahu od 5°C do 35°C. Výkyv teploty počas 24 hodín nesmie prekročiť 5°C.
- Valivé ložiská sa nesmú ukladať do regálov z čerstvého dreva, priamo k studeným stenám, alebo na kamennú podlahu.
- Relatívna vlhkosť vzduchu nesmie prekročiť 60%.
Pri vyššej relatívnej vlhkosti vzniká nebezpečenstvo korózie.
- Ložiská nesmú byť uložené v bezprostrednej blízkosti vykurovacieho alebo vodovodného potrubia.
- Ložiská sa nesmú vystavovať priamemu slnečnému žiareniu.
- V spoločnom priestore s ložiskami sa nesmú skladovať chemikálie (kyseliny, čpavok, chlórové vápno a pod.), ktoré pôsobia korozívne na ložiská.
Každý sklad ložísk musí byť vybavený vlhkomerom a teplomerom.

5.1.2 Vplyv veľkosti vôle v ložisku na jeho životnosť a presnosť chodu

Veľkosť radiálnej vôle radiálneho ložiska v ustálených prevádzkových podmienkach ovplyvňuje životnosť valivého ložiska a spoľahlivosť prevádzky uloženia ako aj presnosť chodu otáčajúceho sa hriadeľa, vretena. Veľmi veľká radiálna vôľa spôsobí, že vonkajšie zaťaženie sa rozloží na menší počet valivých telies, čím vzrastie ich zaťaženie a zhorší sa aj presnosť chodu hriadeľa. Prevádzková vôľa valivého ložiska závisí od veľkosti jeho vôle v nenamontovanom stave, od veľkosti presahu uloženia vonkajšieho a vnútorného krúžku a od teplotného spádu medzi krúžkami. Prevádzkovú vôľu nemožno zmerať počas chodu, takže môže vzniknúť aj negatívna vôľa, čiže predpätie a z toho vyplývajúce predčasné zničenie ložiska. Aj keď väčšia vôľa v prevádzke nemusí ložisko rýchlo zničiť, vplýva na zníženie jeho únosnosti a trvanlivosti.

Axiálna vôľa radiálnych ložísk väčšinou nemá v uložení veľký význam.

Axiálne ložiská nemajú pracovať s vôľou, pretože môže dôjsť k nepriaznivému preklzávaniu valivých telies medzi obežnými dráhami krúžkov vplyvom odstredivých síl a krútiacich momentov. Pri vysokej obvodovej rýchlosti môžu pri axiálnych guľkových ložiskách guľky klzať šikmo k smeru valenia vplyvom krútiaceho momentu, takže vznikajú špirálové stopy zadrenia.

5.1.3 Vzťah stupňa presnosti valivého ložiska k prevádzke uloženia

Presnosť rozmerov a presnosť chodu valivých ložísk je medzinárodne normalizovaná.

Pre väčšinu uložení strojov a zariadení vyhovuje normálny stupeň presnosti P0. Ložiská s vyššími presnosťami ako P0 sa používajú na uloženia vyžadujúce vyššiu presnosť chodu, napr. na uloženie vretien obrábacích strojov, prístrojov a pod. a tiež vtedy, keď ložisko prekračuje hraničné otáčky. Vtedy sa musia vyrobiť aj pripojovacie sú-

častičky uloženia vo vyšších tolerančných stupňoch. Na dosiahnutie zvýšenej presnosti chodu uloženia je potrebné zabezpečiť aj dostatočnú tuhosť uloženia pri premenlivom zaťažení, malé kolísanie teplôt v ložiskách a možnosť nastavenia vôle v ložiskách.

5.1.4 Konštrukcia uloženia s valivými ložiskami

Konštrukcia uloženia musí byť taká, aby pri montáži a v prevádzke nevznikli prídavné zaťaženia neprípustným vzájomným naklopením ložiskových krúžkov, axiálnym zovretím (preťažením) ložísk pri montáži a vplyvom dilatácie hriadeľa a telesa počas prevádzky. Preto sa už pri konštrukcii musí dbať na zabezpečenie súososti úložných miest, na dostatočnú tuhosť pripojovacích súčastok a ich rozmerov. Osobitnú pozornosť treba venovať konštrukcii uloženia z hľadiska mazacieho systému a utesnenia ložiskového priestoru.

Pri tukovom mazaní treba zabezpečiť možnosť pravidelného domazávania ložiska. Ak sú domazávacie intervaly krátke, je potrebné zabudovať do telesa odstrekovač maziva, aby sa ložiskový priestor nepreplnil tukom a ložisko sa neprehrialo. Mazanie olejom sa používa vtedy, keď z hľadiska prevádzkových otáčok a teplôt nemožno použiť tukové mazanie, keď sú ložiská uložené v priestore, v ktorom sa použije olej na mazanie iných súčastok, napr. ozubených kolies.

Voľba spôsobu mazania olejom (olejovým kúpeľom, obehové, kvapkacie, vstrekovacie alebo olejovou hmlou) závisí na prevádzkových podmienkach a mazacom systéme daného strojného zariadenia.

Konstruktívne riešenie musí byť také, aby ložiská mali dostatočné množstvo oleja nielen pri normálnej prevádzke, ale najmä pri rozbehu stroja. Nadmerné množstvo oleja zvyšuje jeho teplotu.

Podrobnejšie sa návrh mazania popisuje v predchádzajúcej kapitole.

5.2 MONTÁŽ VALIVÝCH LOŽÍSK

5.2.1 Montáž valivých ložísk

Upevnenie ložiska	Spôsob montáže	Montážne zariadenie
Valcový čap		
malé ložisko	Za studena	montážne púzdra, kladivo, mechanický alebo hydraulický lis
	Za tepla	indukčné zariadenie, ohrievacia platňa, ohrievacia skriňa
stredné ložisko	Za tepla	indukčné zariadenie, ohrievacia skriňa, teplovzdušný ohrievač, ohrievacia vaňa indukčné ohrievacie zariadenie
veľké ložisko	Za tepla	indukčné zariadenie, ohrievacia skriňa, teplovzdušný ohrievač, ohrievacia vaňa indukčné ohrievacie zariadenie
Kužeľový čap		
malé ložisko	Za studena	upínacia matica, hákový kľúč, lis
stredné ložisko	Za studena	upínacia matica, hákový kľúč, hydraulická matica, čerpadlo
veľké ložisko	Za tepla	ohrievacie zariadenie, hydraulické zariadenie
Upínacie a sťahovacie púzdro		
malé ložisko	Za studena	upínacia matica, hákový kľúč, hydraulická matica, čerpadlo
stredné ložisko	Za studena	upínacia matica, hákový kľúč, hydraulická matica, čerpadlo
veľké ložisko	Za tepla	ohrievacie zariadenie, hydraulická matica, čerpadlo

Malé ložisko: priemer diery < 75 mm

Stredné ložisko: priemer diery 75 až 200 mm

Veľké ložisko: priemer diery > 200 mm

5.2.2 Montážne pracovisko

Ložiská je potrebné chrániť pred nečistotami, cudzími telesami a nárazmi, preto je nevyhnutné zvoliť bezprašné suché montážne pracovisko. Na montážnom pracovisku sa nesmú robiť a upravovať žiadne súčiastky (pilovať, brúsiť, zvrátať a pod.), ani používať stlačený vzduch, aby sa piliny, prach a iné cudzie telesá nedostali do ložiska. Pri vniknutí cudzích telies ako napr. prach, brusivo a pod. do ložiska, vytvoria s mazadlom abrazívny materiál, ktorý poškodzuje obežné dráhy, valivé telesá a klietku. Tým sa znižuje presnosť ložiska. Hrubsie nečistoty, ktoré vniknú do ložiska, sa valivými telesami zavalujú do obežných dráh, poškodia ich a ložisko je predčasne vyradené z prevádzky.

5.2.3 Príprava ložísk na montáž

Pred začatím montáže je potrebné skontrolovať, či označenie na obale a označenie na ložisku súhlasí s údajmi na výkrese. Dôležité je, aby okrem základného označenia súhlasilo s údajmi na výkrese aj doplnkové označenie, ktoré určuje konštrukčné vyhotovenie ložiska.

Výrobca ložísk chráni ložiská proti korózii konzervačným materiálom, ktorý je neutrálny k bežným plastickým mazadlám a olejom a má dobré mazacie vlastnosti. Preto sa ložiská pred montážou nevymývajú. Ak sú konzervované konzervačným tukom (ložiská, ktoré sú ešte uskladnené u užívateľov), ten sa odstráni len z diery a povrchu ložiska a z čiel ložiskových krúžkov. Ak ložisko konzervované tukom v prevádzke sa maže cirkulačným olejom, treba ho vymyť, lebo vzniká nebezpečenstvo, že uvoľnený konzervačný tuk môže upchať kanálky, alebo diery pre prívod oleja. Na vymývanie ložísk sa môže použiť technický benzín s prídavkom 5 až 10% ľahkého minerálneho oleja, benzol, nafta, čistý petrolej a to pri bežnej teplote. Môžu sa použiť aj anorganické čistiace prostriedky, v ktorých sa ložiská vymývajú pri teplote 70 až 80°C. Ložiská vyrobené z ľahkých kovov sa nesmú vymývať v anorganických čistiacich prostriedkoch. Po vymytí sa ložisko ihneď nakonzervuje ľahkým olejom.

5.2.4 Príprava súčiastok uloženia na montáž

Pred montážou sa musia všetky súčiastky dôkladne očistiť a zbaviť ostrín po obrábaní. Dôkladne sa musia prečistiť aj diery na mazanie a závit. Uložné plochy súčiastok je potrebné vyrobiť v rámci určených tolerancií. Prekročenie prípustných rozmerových a tvarových odchýlok, nedodržanie kolmosti oporných čelných plôch pre ložiskové

krúžky, majú za následok narušenie prevádzky ložiska. Preto je nevyhnutné pred montážou dôkladne prekontrolovať dodržanie predpísaných rozmerov úložných plôch na hriadeľi a v telesa. Ak nie sú na výkrese špeciálne údaje, platí všeobecne, že oválnosť a kužeľovitosť nesmú prekročiť polovicu tolerančného poľa. Ďalej je nutné skontrolovať osadenie a zaoblenie priechodov na hriadeľi. Na čelách osadení nesmú byť ryhy ani iné poškodenia. Pri kužeľových úložných plochách sa musí skontrolovať kruhovitosť, uhol kužeľa a priamosť povrchu kužeľovej plochy. Kužeľovitosť hriadeľa musí súhlasiť s kužeľovitosťou diery vnútorného krúžku. Pri väčšine typov ložísk je kužeľovitosť 1:12, pri niektorých typoch ložísk je 1:30. Na obr. 25 je znázornené meranie priemeru hriadeľa a na obr. 26 meranie otvoru ložiskového telesa.

obr. 25

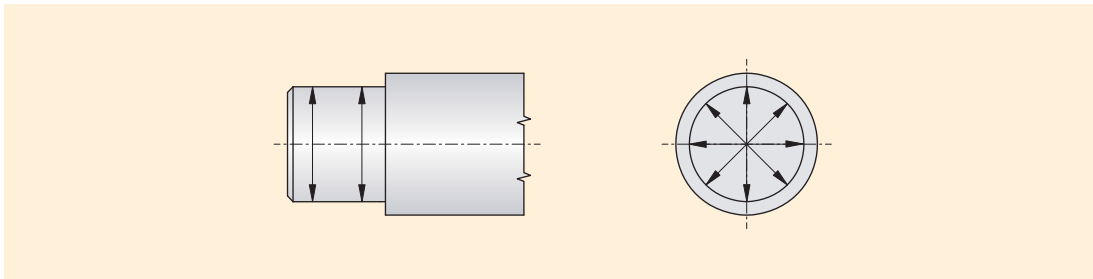

obr. 26

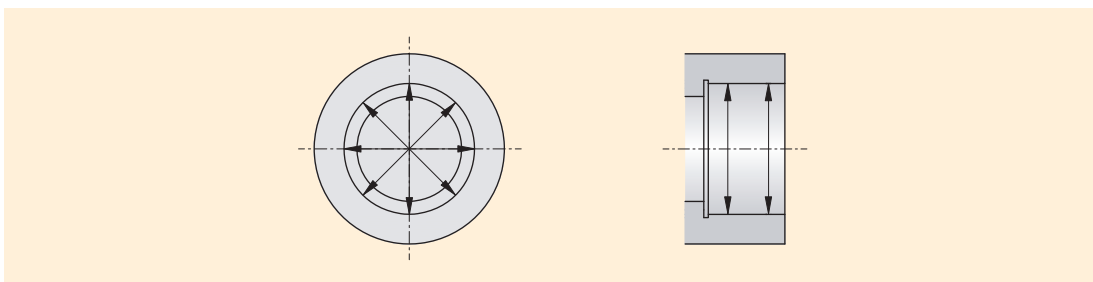

5.2.5 Kontrola úložných plôch

Na meranie hriadeľov sa používa strmeňový mikrometer, ktorý sa nastavuje kontrolným etalónom. Ložiskové telesá sa merajú dutinovým meradlom, ktoré sa taktiež nastavuje kontrolným etalónom. Na vyhodnocovanie sa používa číselníkový odchýlkomer (obr. 27) s presnosťou 0,001 mm.

Najjednoduchším meradlom na malé kužeľové plochy je kužeľová mierka (obr. 28). Tušírovaním sa zisťuje, či kužeľovitosť čapu súhlasí s mierkou a koriguje sa tak dlho, až mierka dosadá po celej šírke.

obr. 27

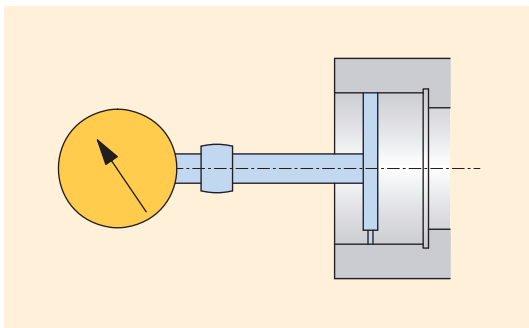

obr. 28

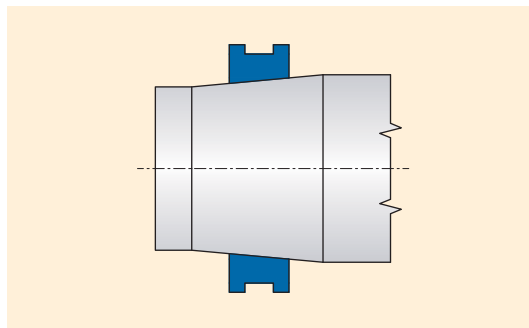

5.2.6. Montáž za studena

obr. 29

5.2.6.1 Valcové uložené plochy

Rôzne konštrukcie a veľkosti ložísk si vyžadujú i rôzne montážne postupy. Pri montáži nerozoberateľných ložísk (obr. 29) napr. jednoradových guľkových ložísk musí montážna sila pôsobiť vždy na pevne lícovaný krúžok. Tento krúžok sa montuje najskôr. Ak pôsobí pri montáži vnútorného krúžku sila na vonkajší krúžok, prenáša sa cez valivé telesá, pričom môže dôjsť k poškodeniu týchto telies ako i obežných dráh krúžkov.

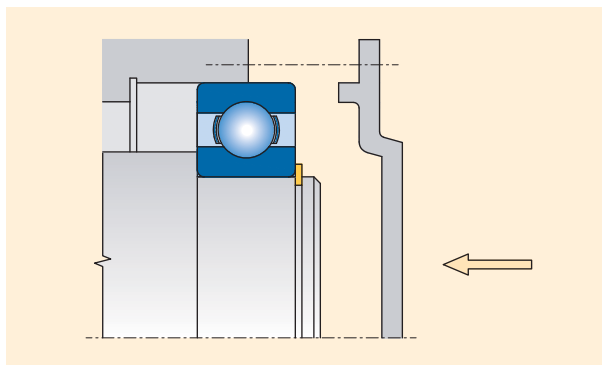

obr. 30

Pri rozoberateľných ložiskách (obr.30) je montáž jednoduchšia, obidva krúžky sa môžu montovať jednotlivo. Po nalisovaní sa vnútorný krúžok s čapom zasunie do vonkajšieho krúžku. Aby pri zasúvaní krúžku do ložiska nevznikli ryhy na funkčných plochách ložiska, má sa ním skrutkovite potáčať.

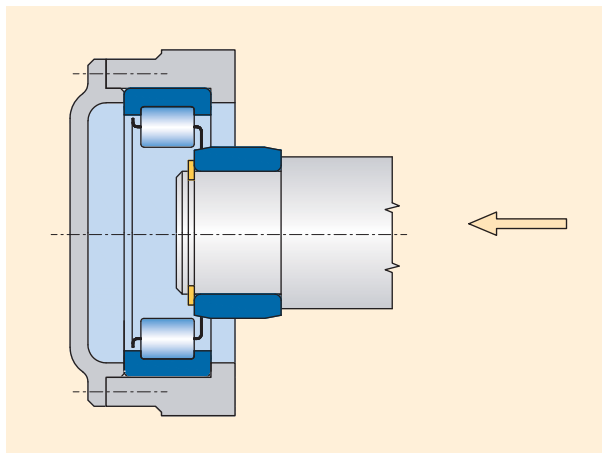

Malé ložiská do priemeru diery asi 75 mm sa pri obvyklom lícovaní môžu nalisovať na hriadeľ za studena. Hriadeľ a diera v ložisku sa otrú čistou hadrou a slabo naolejújú. K montáži za studena sa používa mechanický, alebo hydraulický lis (obr. 31).

obr. 31

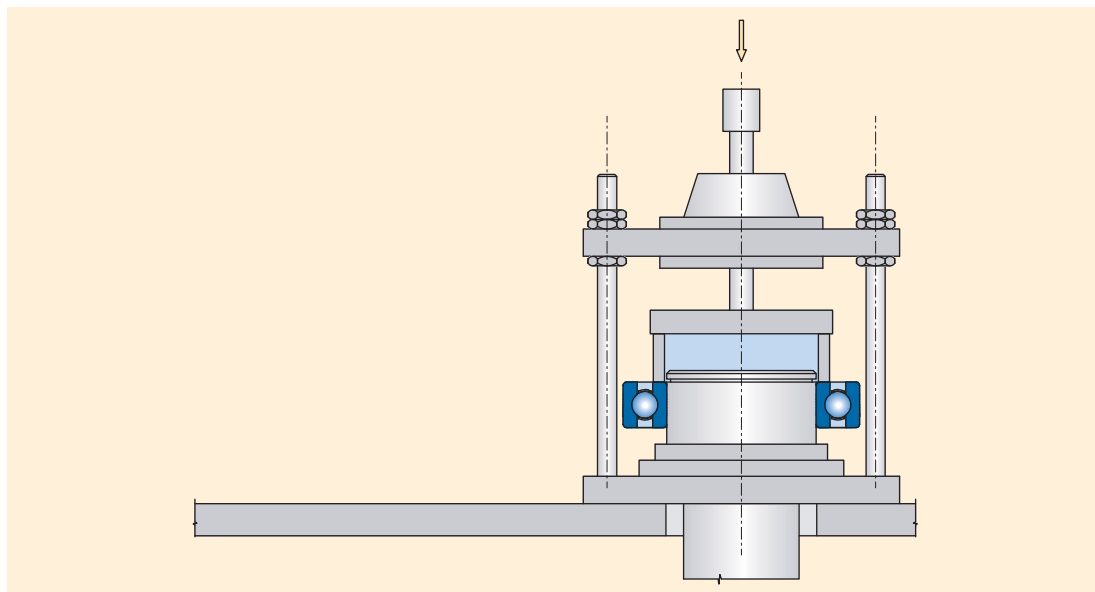

obr. 32

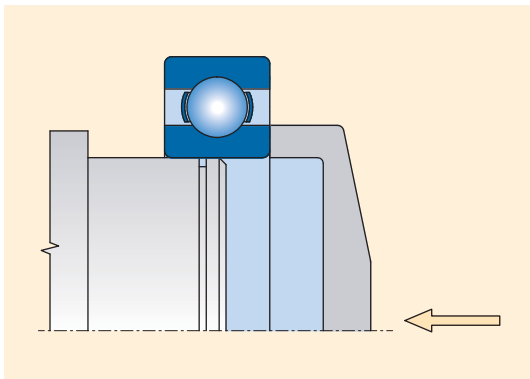

Ak má vnútorný krúžok pevné uloženie a vonkajší krúžok v telese posuvné uloženie, nalisuje sa ložisko najskôr na hriadeľ a potom sa zasunie spoločne s hriadeľom do telesa. Ak majú obidva krúžky pevné licovanie, montujú sa súčasne. V tom prípade dosadá prípravok na obidva krúžky (obr. 33).

obr. 34

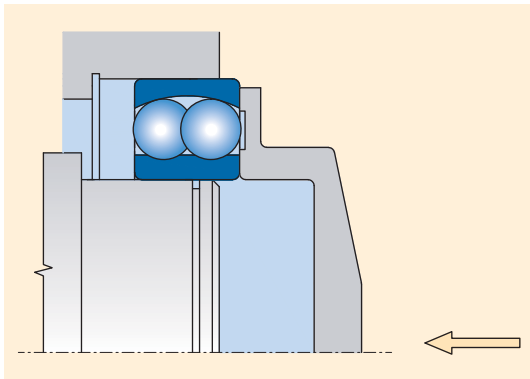

Pri ložiskách zo zliatiny ľahkého kovu môže pri lisovanom uložení nastať poškodenie dosadacích plôch. Preto je účelné ložiskové teleso nahriať, alebo ložiská ochladiť. Na ochladenie sa používa zmes suchého ľadu a alkoholu. Teplota krúžkov ložísk nesmie klesnúť pod -50°C . Pri väčších valčekových ložiskách môžu valčeky zachytávať následkom vôle v kletke až čelnú plochu vnútorného krúžku. Montáž uľahčí montážne púzdro, ktoré navedie valčeky na obežnú dráhu (obr. 35).

Ak nie je k dispozícii lis, môže sa ložisko pri licovaní s malým presahom naraziť na čap ľahkými údermi kladiva na montážne púzdro. V žiadnom prípade sa ložiskový krúžok nesmie priamo narážať kladivom. Na montáž sú vhodné montážne púzdra z mäkkej ocele (obr. 32) s rovinnou čelnou plochou. Priemer tohto púzdra má byť o niečo väčší ako priemer diery ložiska, vonkajší priemer púzdra nesmie byť väčší ako priemer čela vnútorného krúžku, nakoľko vzniká nebezpečie poškodenia kletky.

obr. 33

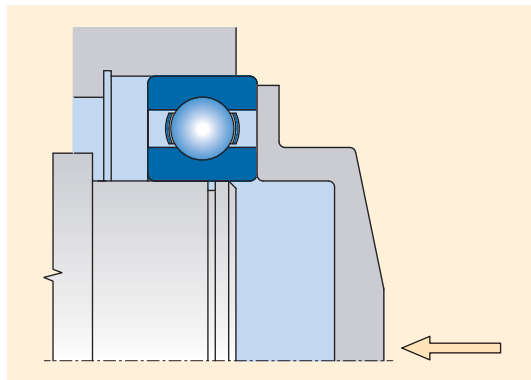

Pri niektorých typoch dvojradových naklápacích guľkových ložísk prečnievajú guľky cez šírku krúžkov. Montážny prípravok musí mať z uvedeného dôvodu vybranie. (obr. 34)

obr. 35

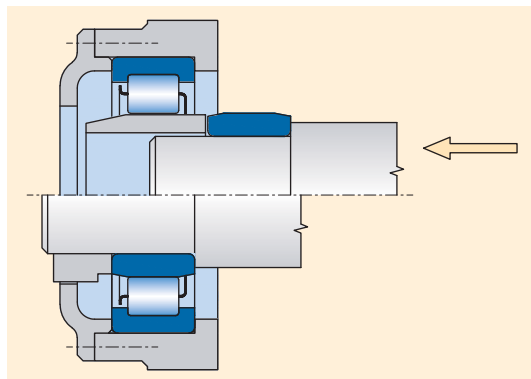

Pri montáži valčekového ložiska s jednou prírubou na krúžku (Typ NJ) sa nastaví vhodná vôľa v mm medzi valčkami a prírubou na vnútornom krúžku podľa tabuľky 38.

Veľkosť ložiska	diera	Priemerové rady			Tab. 38
		NJ2	NJ3	NJ4	
04	20	0,55	0,55	0,6	
05	25	0,55	0,55	0,8	
06	30	0,6	0,6	0,9	
07	35	0,75	0,75	0,95	
08	40	0,8	0,8	1,0	
10	50	0,8	0,8	1,1	
12	60	1,0	1,0	1,3	
14	70	1,1	1,1	1,5	
16	80	1,25	1,25	1,6	
18	90	1,5	1,5	1,8	
20	100	1,65	1,65	1,9	
22	110	1,95	1,95	2,1	
24	120	2,0	2,0	2,4	
26	130	2,0	2,0	2,7	
28	140	2,15	2,15	2,8	
30	150	2,3	2,3	3,0	
32	160	2,5	2,5	3,1	
34	170	2,65	2,65	3,1	
36	180	2,65	2,65	-	

5.2.6.2 Kužeľové úložné plochy

Ložiská s kužeľovou dierou sa upevňujú buď priamo na kužeľový hriadeľ, alebo pomocou upínacieho alebo sťahovacieho púzdra na valcový hriadeľ. Úložné plochy na hriadelí, na púzdre a v diere ložiska sa môžu pred montážou ľahko naolejovať. Pri nasúvaní ložiska na kužeľ sa vnútorný krúžok ložiska rozťahuje, čím sa znižuje radiálna vôľa. Zmenšenie radiálnej vôle sa stáva meradlom upevnenia vnútorného krúžku. Zmenšenie radiálnej vôle sa určuje ako rozdiel medzi radiálnou vôľou pred montážou a po montáži ložiska. Radiálna vôľa sa meria pred montážou, pri nasúvaní ložiska na kužeľ sa stále kontroluje, až sa dosiahne potrebné zmenšenie a tým správne upevnenie na hriadelí.

Namiesto zmenšenia radiálnej vôle sa môže merať axiálne posunutie ložiska na kuželi. Hodnoty zmenšenia radiálnej vôle sú v tabuľke 39. Radiálna vôľa sa meria štrbinovými mierkami (obr. 36). Pri dvojradových súdkových ložiskách je potrebné merať radiálnu vôľu v oboch radoch súdkov. Iba pri rovnakej vôľe v oboch radoch súdkov je zaručené, že vnútorný krúžok nie je axiálne presadený oproti vonkajšiemu krúžku.

Pri valčekových ložiskách sa môže vnútorný a vonkajší krúžok montovať oddelene. Ak je vnútorný krúžok odobrateľný, môže sa namiesto zmenšenia radiálnej vôle merať rozťahnutie vnútorného krúžku strmeňovým mikrometrom. Na nalisovanie ložiska na kužeľovú úložnú plochu sa používajú hydraulické alebo mechanické zariadenia. Malé a stredne veľké ložiská sa môžu upevniť na kužeľový čap pomocou upínacej matice (obr. 37). Na ťahovanie matice sa používa hákový kľúč.

Menovitý priemer d (mm)		Požadované zmenšenie radiálnej vôle	požadované posunutie na kuželi 1:12		požadované posunutie na kuželi 1:30	
od	do		na hriadeľi	na púzdre	na hriadeľi	na púzdre
24	30	0,015-0,020	0,30-0,35	0,30-0,40	-	-
30	40	0,020-0,025	0,35-0,40	0,35-0,45	-	-
40	50	0,025-0,030	0,40-0,45	0,45-0,50	-	-
50	65	0,030-0,035	0,45-0,60	0,50-0,70	-	-
65	80	0,040-0,050	0,60-0,75	0,70-0,85	-	-
80	100	0,045-0,060	0,70-0,90	0,75-1,00	1,70-2,20	1,80-2,40
100	120	0,050-0,070	0,70-1,10	0,80-1,20	1,90-2,70	2,00-2,80
120	140	0,065-0,090	1,10-1,40	1,20-1,50	2,70-3,50	2,80-3,60
140	160	0,075-0,100	1,20-1,60	1,30-1,70	3,00-4,00	3,10-4,20
160	180	0,080-0,110	1,30-1,70	1,40-1,90	3,20-4,20	3,30-4,60
180	200	0,090-0,130	1,40-2,00	1,50-2,20	3,50-4,50	3,60-5,00
200	225	0,100-0,140	1,60-2,20	1,70-2,40	4,00-5,50	4,20-5,70
225	250	0,110-0,150	1,70-2,40	1,80-2,60	4,20-6,20	4,60-6,20
250	280	0,120-0,170	1,90-2,60	2,00-2,90	4,70-6,70	4,80-6,90
280	315	0,130-0,190	2,00-3,22	2,20-3,20	5,00-7,50	5,20-7,70
315	355	0,150-0,210	2,40-3,40	2,60-3,60	6,00-8,20	6,20-8,40
355	400	0,160-0,215	2,60-3,60	2,90-3,90	6,50-9,00	6,80-9,20
400	450	0,170-0,230	3,10-4,10	3,40-4,40	7,70-10,0	7,00-10,4
450	500	0,200-0,260	3,30-4,40	3,60-4,80	8,20-11,0	8,40-11,2
500	560	0,210-0,280	3,70-5,00	4,10-5,40	9,20-12,5	9,60-12,8
560	630	0,240-0,320	4,00-5,40	4,40-5,90	10,0-13,5	10,4-14,0
630	710	0,260-0,350	4,60-6,20	5,10-6,80	11,5-15,5	12,0-16,0
710	800	0,340-0,450	5,30-7,00	5,80-7,60	13,3-17,5	13,6-18,0
800	900	0,370-0,500	5,70-7,80	6,30-8,40	14,3-19,5	14,8-20,0
900	1000	0,410-0,550	6,30-8,50	7,00-9,40	15,8-21,0	16,4-22,0
1000	1120	0,450-0,600	6,80-9,00	7,60-10,2	17,0-23,0	18,8-24,0
1120	1250	0,490-0,650	7,40-9,80	8,30-11,0	18,5-25,0	19,6-26,0
1250	1400	0,550-0,720	8,30-10,8	9,30-12,1	21,0-27,0	22,2-28,3

obr. 36

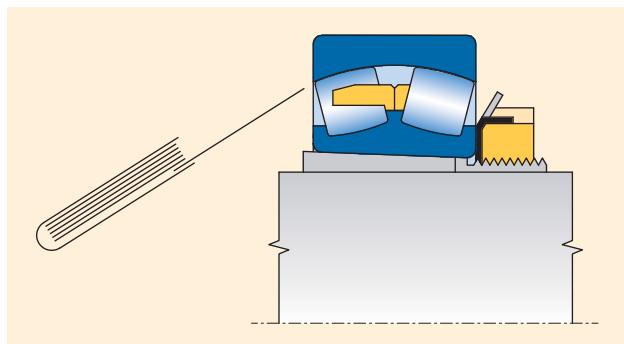

obr. 37

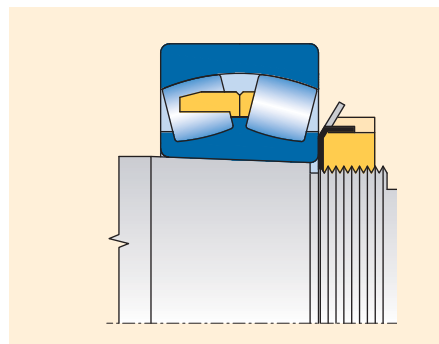

Ložiská s upínacím púzdom (obr. 38) sa nalisujú na kužeľovú plochu púzdra pomocou upínacej matice. Pred montážou sa skontroluje stav púzdra, matice, podložky. Na ložisku sa odstráni z diery a povrchu konzervačný prostriedok a zmeria sa radiálna vôľa. Pri montáži sa nasadí najprv na čap upínacie púzdro, potom sa nasunie ložisko, poistná podložka a matica. Príťahovaním matice sa ložisko nasúva na kužeľ tak dlho, až sa jeho radiálna vôľa zmenší na predpísanú hodnotu.

Pri veľkých ložiskách je sila na nalisovanie značne veľká. Odporúča sa preto natrieť závit matice a jej čelnú plochu zmesou oleja a koloidného grafitu. Upínacie puzdrá sa najviac používajú pri hladkých hriadeľoch, preto je vhodné zaistiť polohu ložiska pri montáži zvierajúcou podložkou (obr. 39), ktorá sa po montáži odstráni.

Pri montáži ložiska na sťahovacie púzdro sa najskôr očistia všetky montážne plochy. Ložisko sa nasadí na hriadeľ a do medzery medzi hriadeľ a dieru ložiska sa zasúva sťahovacie púzdro (obr. 40) tak ďaleko, až dosiahne potrebné zmenšenie radiálnej vôle.

Pri väčších ložiskách je potrebná väčšia sila na zatlačenie púzdra. V takýchto prípadoch uľahčuje montáž upevňovacia matica s prítlačacími skrutkami (obr. 41).

obr. 38

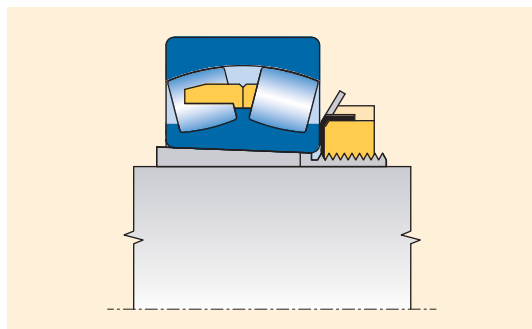

obr. 39

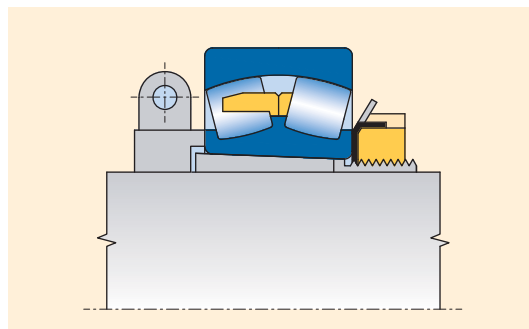

obr. 40

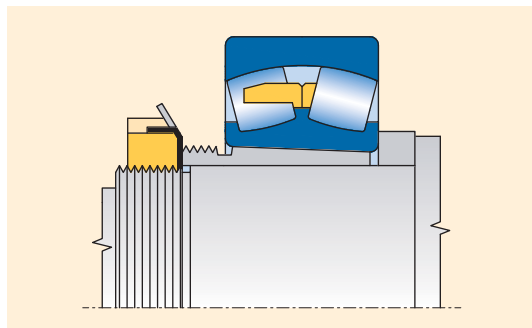

obr. 41

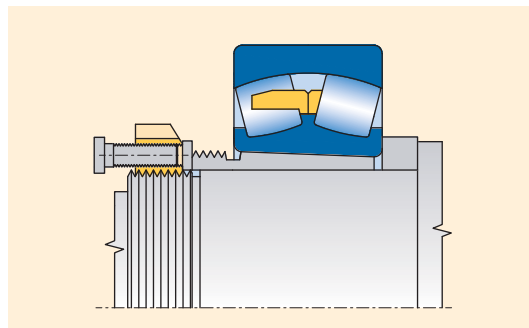

5.2.7 Montáž za tepla

Sila potrebná na nalisovanie krúžku kvadraticky vzrastá s lineárnym zväčšením rozmerov ložiska pri rovnakom plošnom tlaku. Preto je účelne väčšie ložiská montovať za tepla alebo pomocou tlakového oleja. Montáž za tepla je výhodná pre ložiská s valcovou dierou, tlakový olej je výhodnejší pre ložiská s kužeľovou dierou. Obidva spôsoby môžu byť použité pre obidva tvary dier. Vyhovujúce rozťahnutie krúžkov na ľahké nasunutie ložiska sa dosiahne zohriatím na 70 až 80°C. Vyššie teploty (nad 100°C) znižujú tvrdosť ložiska a jeho trvanlivosť a môžu zmeniť aj jeho rozmery (okrem ložísk stabilizovaných pre prevádzku pri vyššej teplote). Ložiská s krytmi (-2Z, -2ZR) a s tesnením (-2RS, -2RSR) sa môžu ohrievať maximálne do teploty 80°C, ale nikdy nie v olejovom kúpeli.

5.2.7.1 Ohrievanie v olejovom kúpeli

Na ohrievanie ložísk v oleji je najvýhodnejší transformátorový olej. Ložiská sa položia na rošt alebo zavesia (obr.42) nad rošt umiestnený nad dnom zohrievacej nádoby, aby sa zabránilo ich priamemu styku so zohrievacím dnom a tak aj prehriatiu krúžkov. Teplota oleja sa pohybuje od 70 až 80°C a musí byť kontrolovaná a regulovateľná. Montáž ložísk sa uľahčí skrutkovitým pootáčaním montovanej súčiastky na čap. Po vychladnutí sa ešte krúžok dorazí montážnym púzdom tak, aby po celom obvode dosadal na oporné čelo.

obr. 42

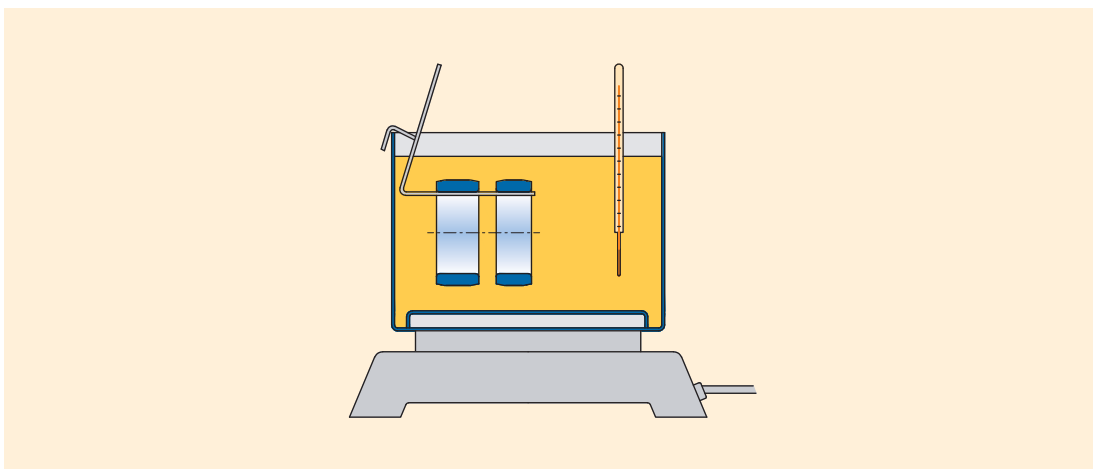

5.2.7.2 Ohrievanie na ohrievacej platni a v ohrievacej skrini

Ložiská s dierou menšou ako 100 mm sa zohrievajú elektrickými ohrievacími platňami vybavenými regulátorom teploty. Na ohrievanie väčších ložísk s dierou 100 až 300 mm sú vhodné špirálové ohrievače, ktoré majú regulátor teploty s presnosťou $\pm 2^\circ\text{C}$. Na ohrev väčšieho množstva malých a stredných ložísk sú vhodné elektrické ohrievacie skrine so zabudovaným regulovateľným termostatom a ochranným zariadením proti prehriatiu ložísk.

5.2.7.3 Ohrievanie v teplovzdušnom ohrievači

Spôhlivým a čistým spôsobom je ohrievanie ložísk v teplovzdušnom ohrievači. Teplota je regulovaná termostatom. Týmto spôsobom sa zabráni i znečisteniu ložísk. Nevýhodou je, že ohrievanie trvá pomerne dlho, preto pri sériovej montáži musia byť k dispozícii pomerne veľké ohrievače.

5.2.7.4 Indukčné ohrievanie

Na rýchlu, spoľahlivú a čistú montáž za tepla aj pri menšom počte ložísk je výhodné použiť zariadenie na indukčné ohrievanie. Indukčné montážne zariadenie poskytuje možnosť ohrievať vnútorné krúžky valčekových a ihlových ložísk s priemerom diery od 100 mm. Toto zariadenie je hospodárne vtedy, keď sa vykonáva sériová montáž veľkého množstva vnútorných krúžkov valčekových ložísk ako napr. u nápravových ložísk koľajových vozidiel, alebo v zariadeniach hüt a valcovní.

5.2.8 Montáž ložísk tlakovým olejom

obr. 43

Metóda montáže tlakovým olejom spočíva v tom, že medzi stykové plochy sa privedie olej pod tlakom asi 12,5 až 75 MPa. Olejový film oddelí vnútorný krúžok ložiska a čap natoľko, že sa môže po sebe posúvať s minimálnou silou bez rizika poškodenia povrchu. Na montáž tlakovým olejom sa ma používať čistý minerálny olej. Väčšinou vyhovuje ľahký minerálny olej s viskozitou 45 až 68 mm².s⁻¹ pri 40°C. Výhodnejšie je používať menej viskózný olej, ktorý po montáži spoľahlivo unikne zo styčných plôch uloženia. Na vtlačanie oleja medzi stykové plochy krúžku a čapu sú v hriadeli drážky, prírodné kanáliky (obr. 43) ako aj pripojovacie závitky na olejový injektor, resp. na koncovku olejového čerpadla.

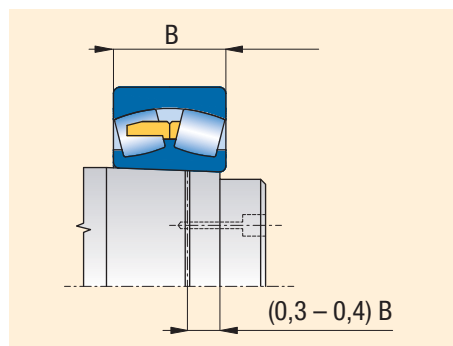

obr. 44

Pre veľké ložiská upevnené na hriadeli upínacími alebo sťahovacími púzdrami sa použijú púzdra s drážkami na tlakový olej. Sťahovacie púzdra majú drážky na povrchu a v diere. Upínacie púzdra (obr. 44) majú drážky na povrchu a prívod oleja na strane závitky alebo na strane kužela.

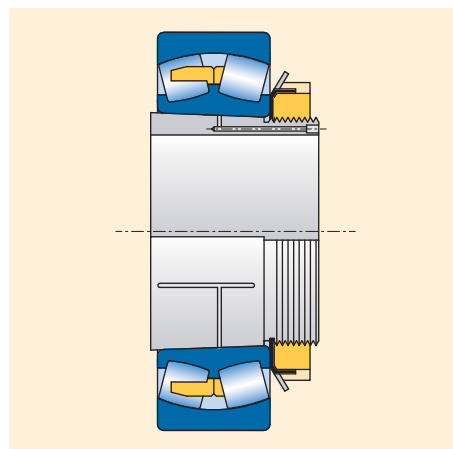

Pre malé a stredné rozmery je na rozdelenie tlakového oleja vhodný olejový injektor, ktorý má podľa veľkosti obsah oleja 10 až 25 cm³ a môže sa ním dosiahnuť tlak až 250 MPa.

Pre stredné a veľké rozmery, keď je potrebné väčšie množstvo oleja, je výhodnejšie olejové čerpadlo.

5.2.8.1 Montáž ložísk s kužeľovou dierou

obr. 45

Pevné uloženie vnútorného krúžku ložiska s kužeľovou dierou sa dosiahne nalisovaním na hriadeľ, pričom sa vnútorný krúžok pružne roztiahne a spôsobí zmenšenie radiálnej vôle v ložisku. Meradlom pre dostatočne pevné uloženie na kuželi je veľkosť zmenšenia počiatkovej radiálnej vôle. Zmenšenie radiálnej vôle je rozdiel medzi radiálnou vôľou pred a po montáži. Preto sa musí najskôr meraním zistiť skutočná hodnota radiálnej vôle pred montážou. Pri nalisovaní ložiska na kužeľ sa kontroluje vôľa tak dlho, až sa dosiahne jej potrebné zmenšenie, a tým aj požadovaná pevnosť uloženia.

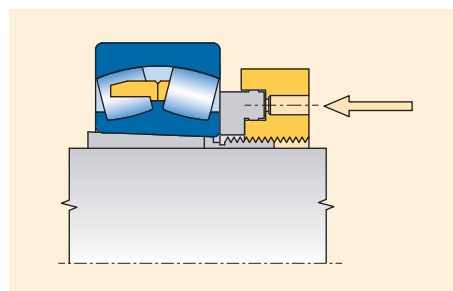

obr. 46

Na nalisovanie sa používajú upevňovacie matice, odtlačacie skrutky alebo hydraulické matice (obr. 45 – 47). Hydraulické sťahovacie a upínacie púzdra majú podľa veľkosti pripojovacie závitky na prívod tlakového oleja. Čerpadlo s vysokotlakou hadicou sa pripojuje k púzdru pomocou skrutkovania, redukcie a ocelevej rúrky. Pri montáži sa vtlačá olej medzi stykové plochy. Axiálna montážna sila sa dosahuje 6 alebo 8 odtlačacími skrutkami v matici, ktorá je naskrutkovaná na hriadeli (obr. 48) alebo na upínacom púzdre (obr. 49).

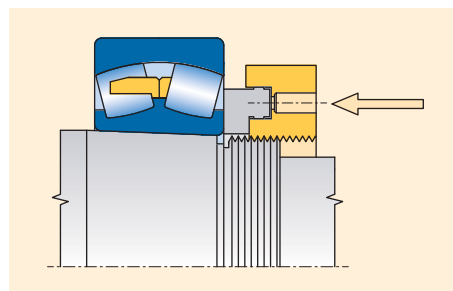

obr. 47

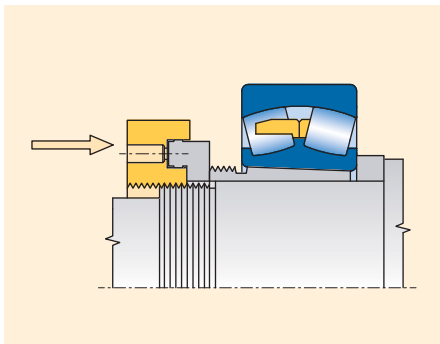

obr. 48

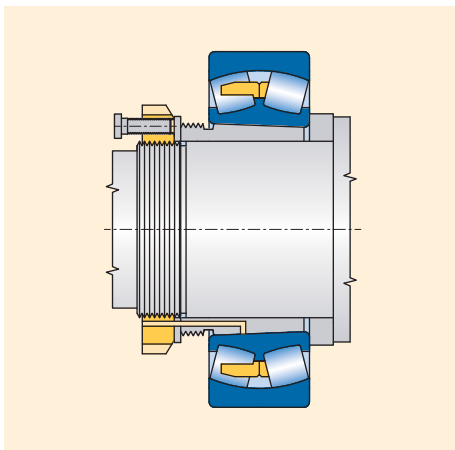

obr. 49

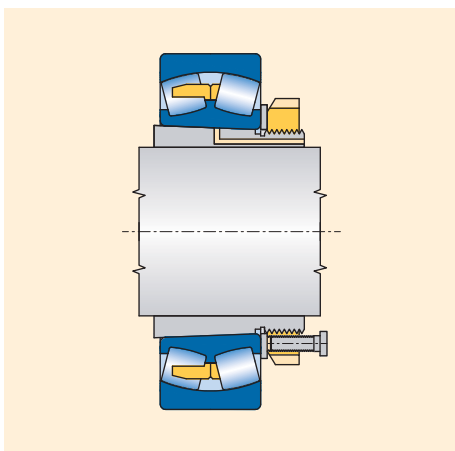

Montážna podložka zabraňuje poškodeniu sťahovacieho púzdra alebo ložiska odtlačacími skrutkami. Pri zalisovaní sťahovacieho púzdra prechádza prívod oleja maticou naskrutkovanou na hriadeli. Axiálne posunutie ložiska alebo sťahovacieho púzdra sa určí podľa požadovaného zmenšenia radiálnej vôle. Pri meraní radiálnej vôle sa musí ložisko odľahčiť od tlaku oleja.

Ak sa na montáž použije tlakový olej, je potrebné po dosiahnutí predpísaného zmenšenia radiálnej vôle a uvoľnení tlaku oleja nechať ložisko podľa veľkosti ešte 15 až 30 minút pod predpätím matice alebo skrutiek, aby olej z kužeľových plôch vytiekol.

5.2.9 Montáž dvojradových valčekových ložísk s kužeľovou dierou

Montáž ložísk NN30K a NNU49K vyžaduje špeciálny postup. Veľkosť radiálnej vôle alebo predpätia sa určí z premerania obežnej dráhy a obalovej kružnice valčekov špeciálnymi meradlami.

Pri montáži sa volí meradlo v závislosti konštrukcie ložiska podľa toho, ktorý krúžok je odoberateľný. Pri valčekových ložiskách je daná radiálna vôľa alebo predpätie rozdielom priemeru obežnej dráhy vonkajšieho krúžku a obalovej kružnice valčekov.

Na obr. 50 je uvedený princíp meradla pre meranie ložísk NN30K. Pri montáži sa postupuje tak, že sa najskôr zmeria meradlom priemer obežnej dráhy na namontovanom vonkajšom krúžku. Tento priemer sa preniesie na meradlo obalovej kružnice valčekov a meradlo sa nasadí na vnútorný krúžok s valčkami. Vnútorný krúžok sa posunie tak ďaleko na kužeľ, až kým mikrokátor neukáže hodnotu predpísanej vôle alebo predpätia.

obr. 50

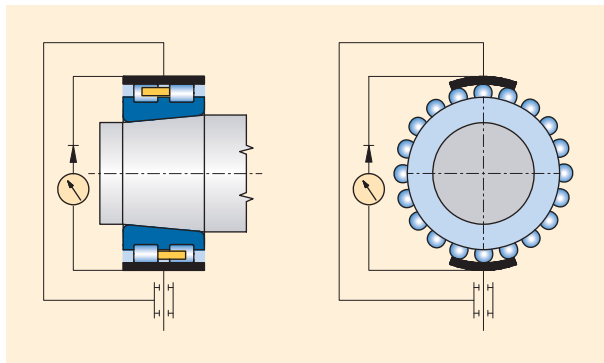

Pri valčekových ložiskách NNU49K je udaná radiálna vôľa alebo predpätie rozdielom priemeru obalovej kružnice valčekov a obežnej dráhy vnútorného krúžku. Princíp meradla obalovej kružnice pre tieto ložiská je na obr. 51. Meradlo sa vloží do namontovaného vonkajšieho krúžku s valčkami a nastaví sa priemer obalovej kružnice. Meradlom sa preniesie priemer obalovej kružnice na vnútorný krúžok. Nasúvaním vnútorného krúžku na kužel sa dosiahne požadovaná vôľa, resp. predpätie. Priemery obežných dráh sa merajú bežnými meradlami s presnosťou 0,001 mm.

obr. 51

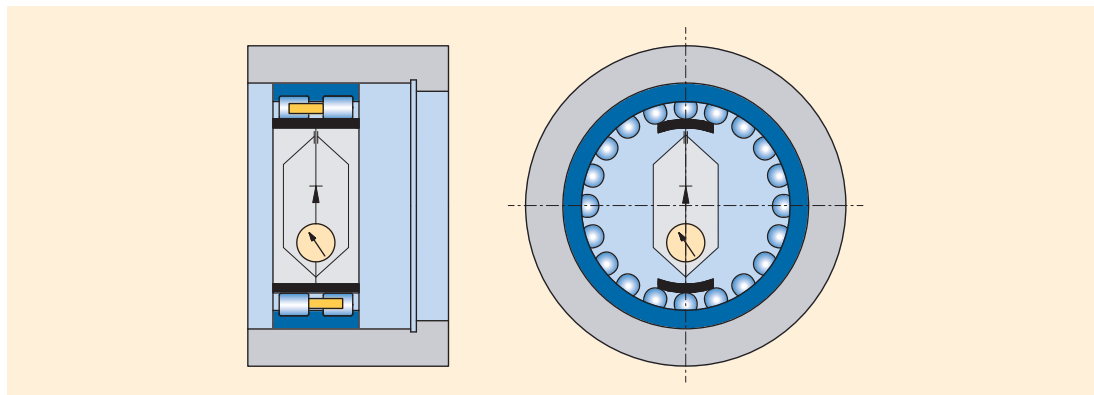

Pred montážou sa skontroluje kužel špeciálnym meradlom (obr. 52). Jazdec sa opiera štyrmi kalenými, brúsenými a lapovanými lištami, zvierajúcimi uhol 90°, o kužel. Zarážkou na prednej alebo zadnej strane jazdca je meradlo presne axiálne nastavené. Medzi lištami sú meracie sane, vedené na predopnutých valčekových ložiskách, ktoré svojim meracím dotykom dosadajú na kužel. Na telese meradla je mikrokátor, ktorý sa opiera o sane a udáva odchýlku od priemeru kužeľa. Druhý mikrokátor je na meracích saniach a opiera sa priamo o kužel a meria odchýlku kuželovitosti. Meradlo sa nastavuje pomocou kuželovej mierky. Presnosť merania je 1 μm .

obr. 52

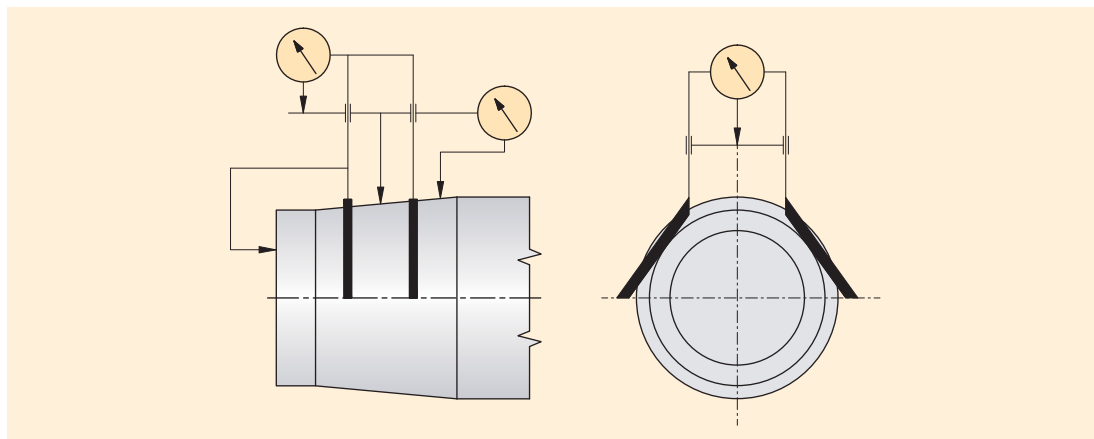

Ak nie sú k dispozícii tieto meradlá, môže sa nastaviť radiálna vôľa alebo predpätie axiálnym posunutím ložiska na kuželi. Doporučuje sa nasunúť vnútorný krúžok na kužel tak ďaleko, aby v ložisku zostala malá merateľná vôľa (tab. 40).

Tab. 40

Diera ložiska	od (mm)	0	80	180	280	400
	do (mm)	80	180	280	400	500
Radiálna vôľa	(μm)	10	10	15	20	25

Z tejto nameranej axiálnej vôle sa určí veľkosť axiálneho posunutia z diagramu na obr. 53

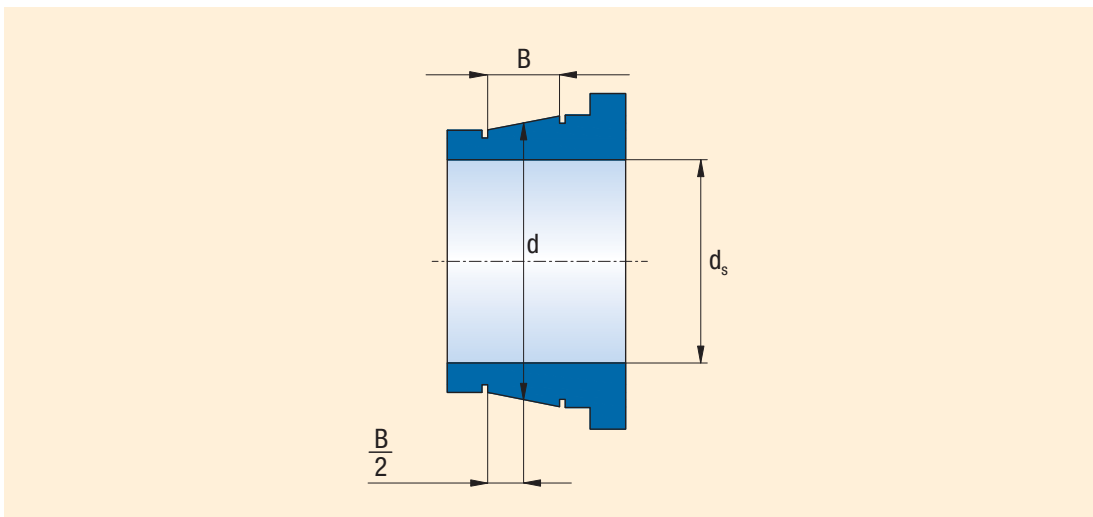

obr. 53

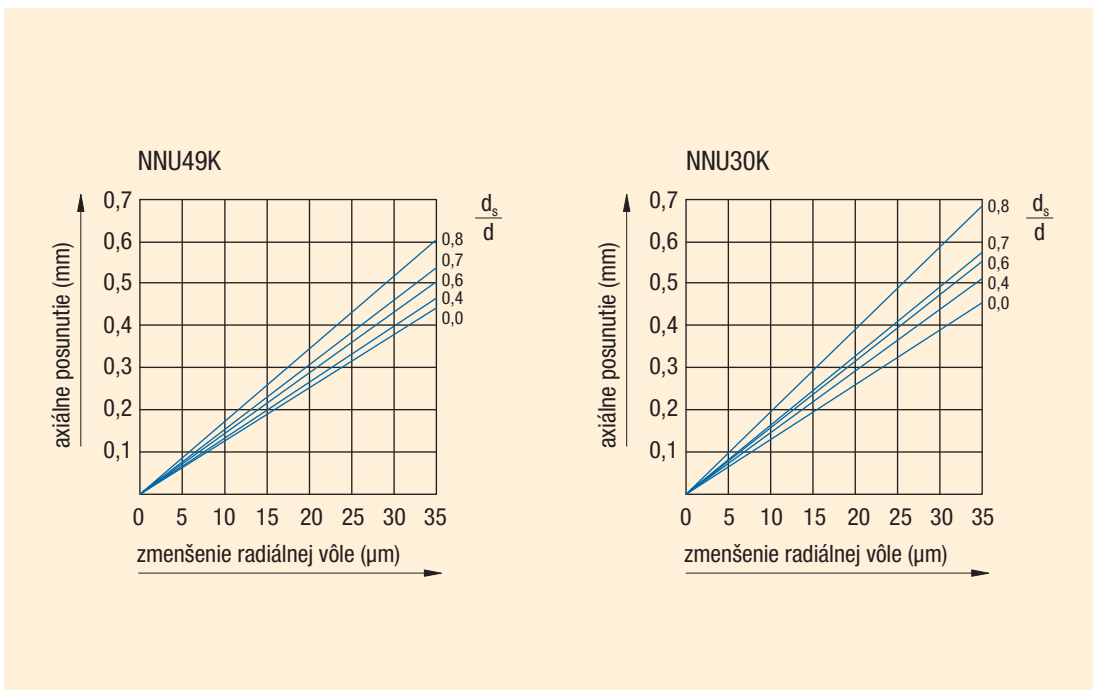

Pri ložíškách, ktoré sa montujú s predpätím, sa doporučuje overiť skúškou teplotu uloženia. Aký spôsob montáže je účelné v jednotlivých prípadoch voliť, to závisí na konštrukcii uloženia, na veľkosti a type ložiska.

Pri skúšobnom chode vysokootáčkových vretien sa kontroluje sledovaním teploty ložísk správnosť nastavenia vôle alebo predpätia v ložíškách. Skúšobný chod trvá tak dlho, až kým sa teplota ložísk nestabilizuje. Podľa veľkosti stroja je doba skúšky 1/2 až 3 hodiny. Ako smerná hodnota teploty pre správne volenú voľu alebo predpätie je prípustná ustálená teplota 50°C až 60°C.

5.2.10 Montáž axiálnych ložísk

Hriadeľové krúžky axiálnych ložísk sú obyčajne uložené posuvne, telesové krúžky sú vždy uložené s vôľou. Pri obojsmerných axiálnych ložiskách musí byť hriadeľový krúžok axiálne zovretý (obr. 54 a 55).

Nastavenie predpätia je rovnaké ako pri kuželíkových ložiskách. Axiálne ložiská, ktoré v prevádzke majú vysoké otáčky, musia byť trvale predpäté, aby sa zaistilo správne odvaľovanie valivých telies. Predpätie sa dosiahne pomocou matice (obr.54) alebo kalibrovanej podložky (obr. 55), prípadne pomocou pružín.

obr. 54

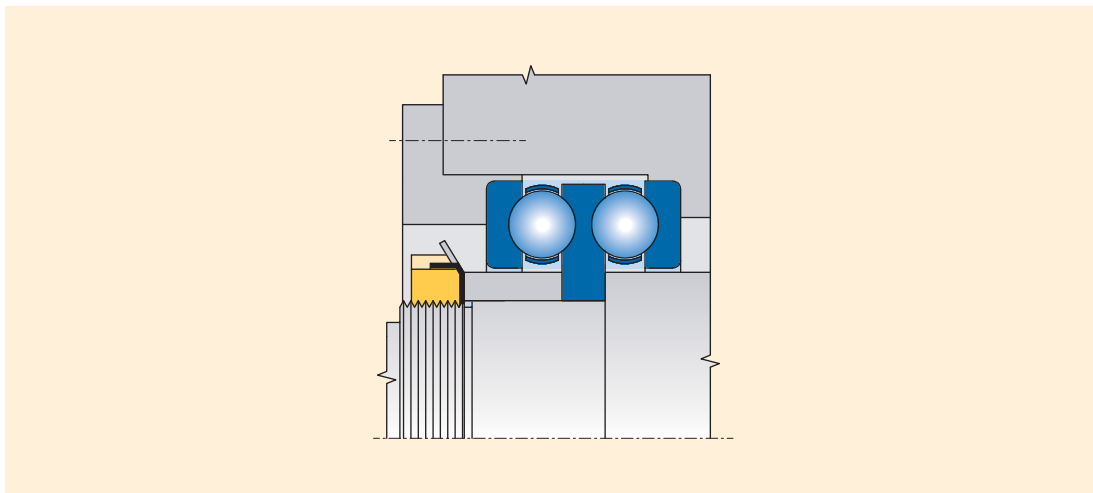

obr. 55

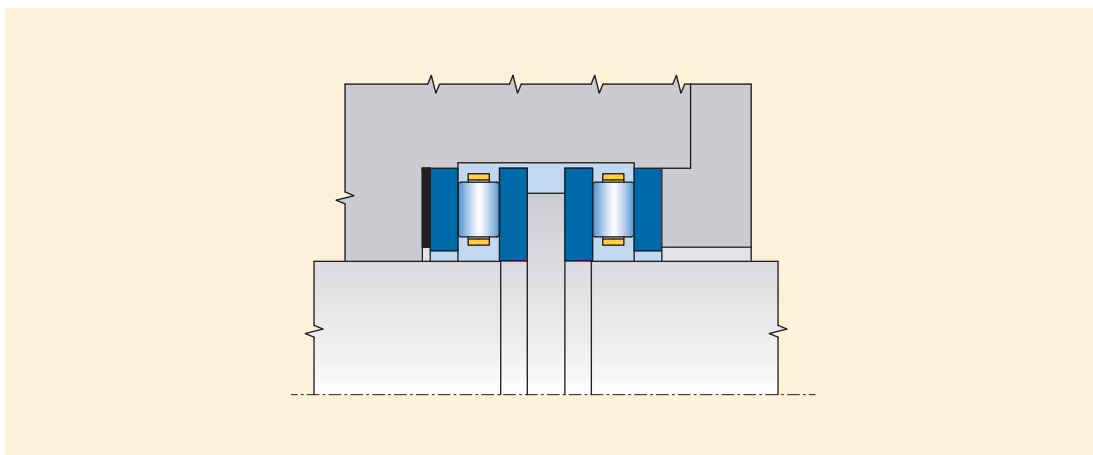

5.2.11 Montáž jednoradových guľkových ložísk s guľovým povrchom a širším vnútorným krúžkom (upínacie ložiská)

Pred montážou prekontrolujeme, či je hriadeľ vyrobený v požadovaných toleranciách. V prípade, že telesá nie sú dodané ako ložiskový celok, t.j. s namontovanými ložiskami, namontujeme ložiská do telies. Prítom musí byť dodržaná poloha domazávacieho otvoru s domazávacou drážkou v otvore telesa. Takto je celý komplet pripravený na montáž na hriadeľ. Ložisko zaistíme na hriadeľi až po upevnení telesa k opornej ploche.

5.3 DEMONTÁŽ VALIVÝCH LOŽÍSK

5.3.1 Voľba spôsobu demontáže

Upevnenie ložiska	Spôsob demontáže	Demontážne zariadenie
valcový čap		
malé ložisko	mechanicky	sťahovák
stredné ložisko	mechanicky hydraulicky tepelne	sťahovák, hydraulické zariadenie, indukčné zariadenie, ohrievací prstenec
veľké ložisko	hydraulicky tepelne	hydraulické zariadenie, indukčné zariadenie, ohrievací prstenec
kuželový čap		
malé ložisko	mechanicky hydraulicky	sťahovák, hydraulické zariadenie
stredné ložisko	hydraulicky	hydraulické zariadenie
veľké ložisko	hydraulicky	hydraulické zariadenie
Upínacie púzdro		
malé ložisko	mechanicky hydraulicky	tyč, kladivo hydraulické zariadenie
stredné ložisko	mechanicky hydraulicky	tyč, kladivo, mechanický lis hydraulické zariadenie
veľké ložisko	hydraulicky	hydraulické zariadenie
Sťahovacie púzdro		
malé ložisko	mechanicky hydraulicky	sťahovacia matica hydraulické zariadenie
stredné ložisko	mechanicky hydraulicky	sťahovacia matica hydraulické zariadenie
veľké ložisko	hydraulicky	hydraulické zariadenie

Malé ložisko: priemer diery < 75 mm

Stredné ložisko: priemer diery 75 až 200 mm

Veľké ložisko: priemer diery > 200 mm

5.3.2 Mechanické spôsoby

5.3.2.1 Demontáž ložísk s valcovou dierou

Ak sa majú ložiská a pripojovacie súčiastky uloženia znova použiť, musia sa demontovať vhodným zariadením v suchom a bezprašnom pracovnom prostredí tak, aby sa nepoškodili. Demontážny prípravok sa má opierať len o ten krúžok, ktorý je práve demontovaný. Sila potrebná na demontáž sa nesmie prenášať cez valivé telesá, lebo by došlo k poškodeniu funkčných plôch ložiska. U nerozoberateľných ložísk sa najskôr demontuje krúžok, ktorý je uložený posuvne (obr. 56).

Na sťahovanie ložiskového krúžku, ktorý je uložený pevne, je obvyčajne potrebná väčšia sila než na nalisovanie v dôsledku pevného dosadenia montážnych plôch. Pri rozoberateľných ložiskách sa krúžky dajú demontovať jednotlivo (obr. 57).

Na sťahovanie malých ložísk sa väčšinou používajú mechanické sťahováky (obr. 58) alebo hydraulické lisy, ktorých sťahovacia sila pôsobí na pevne uložený krúžok buď priamo, alebo cez opornú súčiastku, napr. labyrintový krúžok.

Demontáž ložísk sa uľahčí, ak pri konštrukcii zariadenia boli navrhnuté otvory so závitom pre demontážne odtlačacie skrutky (obr. 59) alebo drážky pre sťahovák, ktorý sa môže zachytiť priamo za ložiskový krúžok (obr. 60, 61).

V prípadoch, keď vnútorný krúžok prilieha celým čelom k nákrúžku na hriadeľi, v ktorom nie sú drážky pre sťahovák, je možné guľkové, kuželíkové a valčekové ložiská demontovať pomocou špeciálnych (klieštinových) sťahovákov. Týmto sťahovákom sa dajú sťahovať z čapu aj ložiská, ktoré sú ešte zabudované v telese.

obr. 56

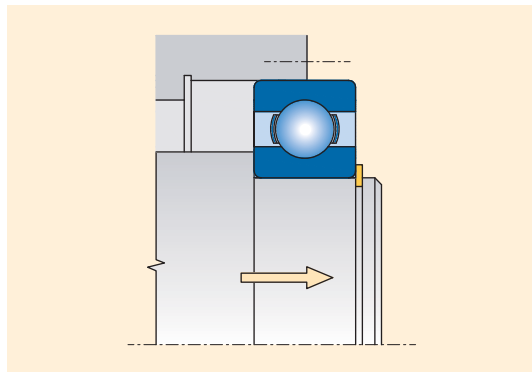

obr. 57

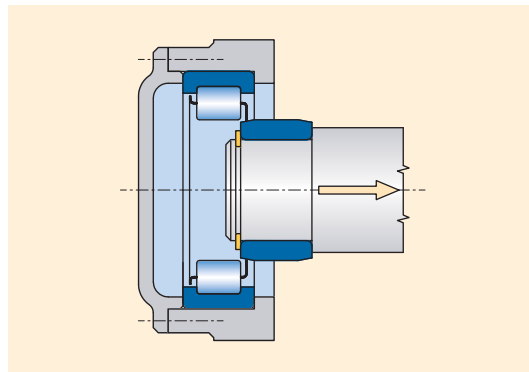

obr. 58

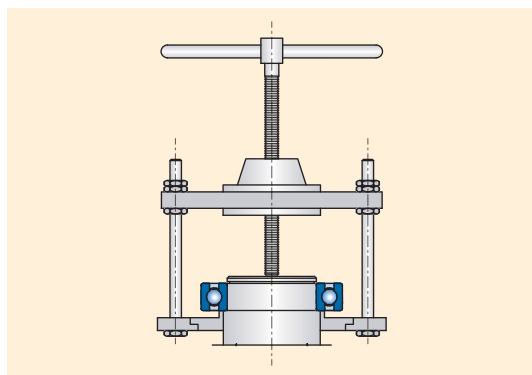

obr. 59

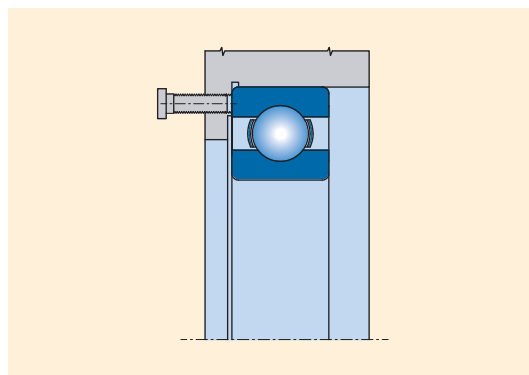

obr. 60

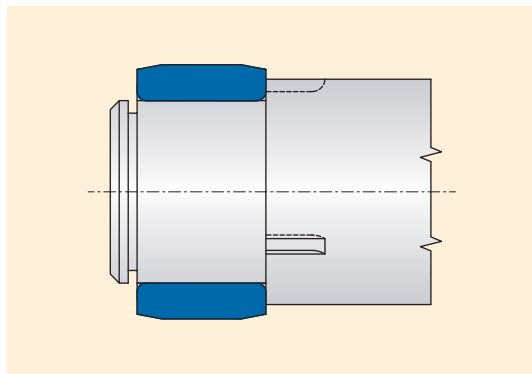

obr. 61

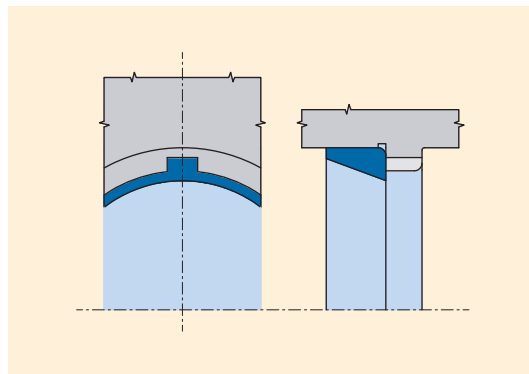

5.3.2.2 Demontáž ložísk s kužeľovou dierou

Pri demontáži ložísk uložených priamo na kužeľovom čape alebo na upínacom púzdre sa najskôr matica čiastočne povolí a vnútorný krúžok sa uvoľní ľahkými údermi kladiva z kužeľových úložných plôch čapu alebo upínacieho púzdra. Na to sa použije tyčka z mäkkšieho kovu (obr. 62). Ak sa použije pri demontáži lis, oprie sa prípravok o maticu (obr. 63) alebo priamo o upínacie púzdro.

Ložiská upevnené na čape sťahovacím púzdom sa demontujú pomocou sťahovacej matice (obr. 64). V zložitejších prípadoch a pri veľkých ložiskách sa používa matica s odtlačacími skrutkami (obr. 65). Medzi odtlačacie skrutky a čelo vnútorného krúžku sa vkladá podložka. Jednoduchšia je demontáž sťahovacích puzdier hydraulickou maticou (obr. 66). Sťahovacie púzdra, ktoré prečnievajú cez koniec hriadeľa, sa v diere podopierajú hrubostenným krúžkom.

obr. 62

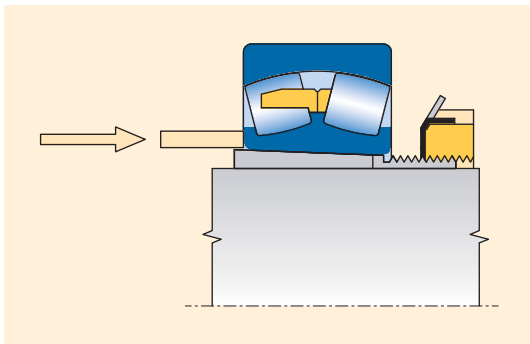

obr. 63

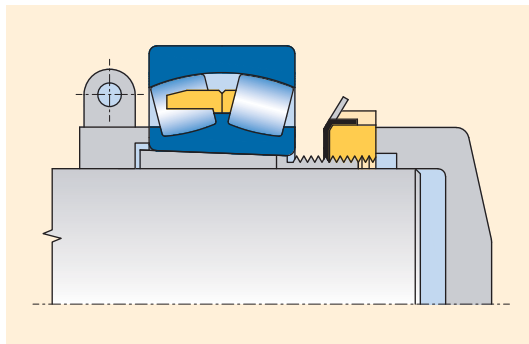

obr. 64

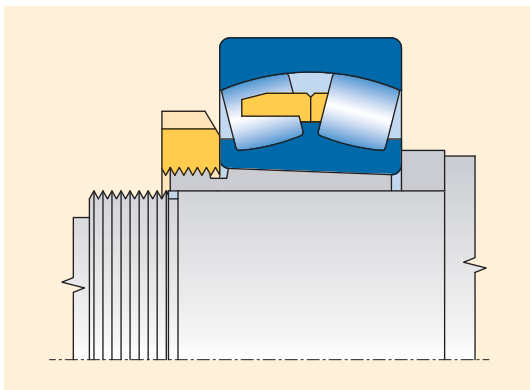

obr. 65

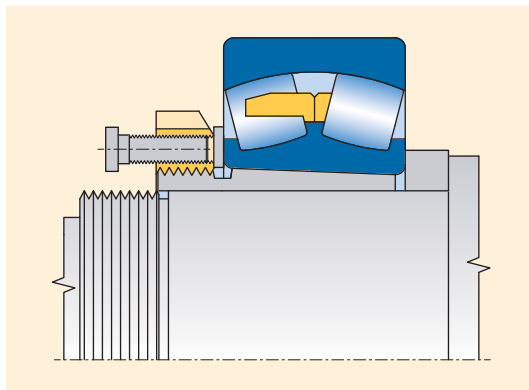

obr. 66

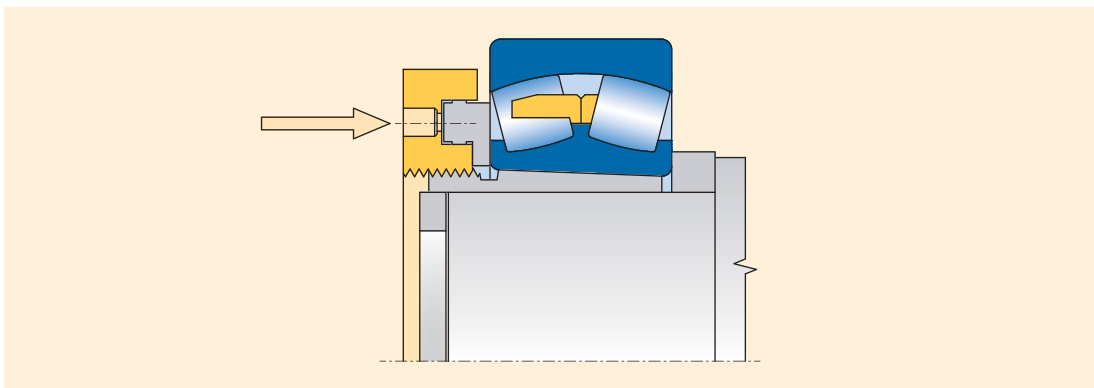

5.3.3 Tepelné spôsoby demontáže ložísk

5.3.3.1 Ohrievací prstenec

Ohrievací prstenec (obr. 67) je vhodný na demontáž vnútorných krúžkov valčekových ložísk. Prstenec je zhotovený z hliníkovej zliatiny a má radiálne zárezy. Tepelne izolované držadlá umožňujú manipuláciu s prstencom. Prstenec má rovnakú šírku ako ložisko a diera má rovnaký priemer ako obežná dráha vnútorného krúžku ložiska.

Prstenec sa ohreje na elektrickej ohrievacej doske na teplotu 200°C až 300°C, nasunie sa na sťahovaný vnútorný krúžok, ktorý je natretý hustým oxidovzdorným olejom a zovrie sa držadlami. Z prstenca prechádza teplo veľmi rýchlo do vnútorného krúžku ložiska. Keď sa presah v uložení na hriadeli uvoľní, stiahne sa krúžok spolu s prstencom. Prstenec je výhodný na sťahovanie stredne veľkých ložiskových krúžkov. Pre každú veľkosť ložiska musí byť príslušný ohrievací prstenec.

5.3.3.2 Indukčné demontážne zariadenie

Indukčné demontážne zariadenie sa používa predovšetkým na sťahovanie vnútorných krúžkov valčekových a ihlových ložísk s priemerom diery od 100 mm, ktoré sú pevne uložené na hriadeli. Ohrievanie prebieha tak rýchlo, že do hriadeľa prenikne len málo tepla, pričom sa krúžky ľahko uvoľnia. Krúžky sa ohrievajú na teplotu 80°C až 100°C.

5.3.3.3 Kruhový horák

Ak nie sú na hriadeli drážky a kanáliky na hydraulickú montáž, je možné vnútorné krúžky väčších rozoberateľných ložísk ohriať i plameňom. V týchto prípadoch sa osvedčil kruhový horák. Vzdialenosť rúrok od povrchu krúžku má byť 40 až 50 mm. Pri obvyklom tlaku plynu majú diery v horáku priemer 2mm, sú striedavo presadené s rozstupom 18 až 24 mm. Horák musí byť pri ohrievaní súosý s ložiskovým krúžkom a v priebehu ohrievania sa s ním pomaly a rovnomerne pohybuje v axiálnom smere nad povrchom ložiskového krúžku.

5.3.4 Hydraulický spôsob demontáže ložísk

Pri hydraulickom spôsobe sa vtláča medzi stykové plochy olej. Olejová vrstva preruší styk medzi súčiastkami, ktoré sa dajú pomerne malou silou vzájomne posunúť bez nebezpečenstva poškodenia povrchu. Hydraulický spôsob je rovnako vhodný na demontáž spojení s kuželovými ako aj s valcovými stykovými plochami. V oboch prípadoch musia byť v čape vytvorené drážky, prírodné kanáliky a pripojovacie závitky (obr. 68) pre napojenie zdroja tlakového oleja.

Väčšie sťahovacie a upínacie púzdra sa vyrábajú s drážkami a kanálikmi pre tlakový olej. Na demontáž sa môže použiť olej s viskozitou asi $45 \text{ mm}^2 \cdot \text{s}^{-1}$ pri 40°C. Ak sú stykové plochy poškodené, použije sa prevodový olej s viskozitou asi $300 \text{ mm}^2 \cdot \text{s}^{-1}$ pri 40°C.

obr. 67

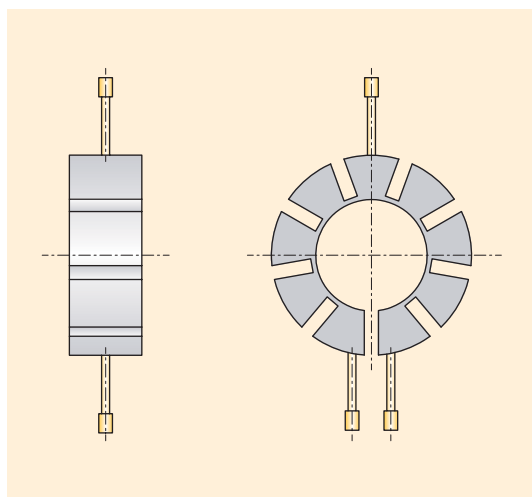

obr. 68

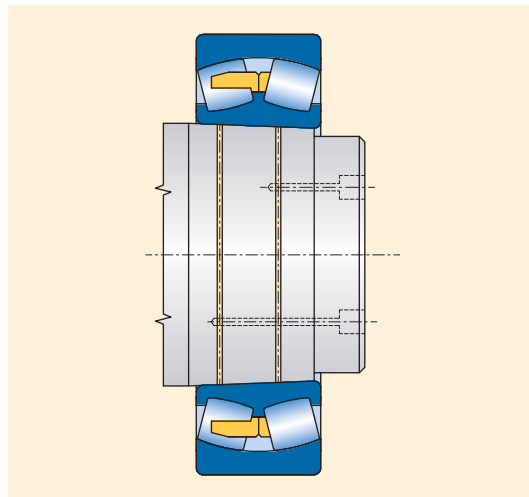

5.3.4.1 Demontáž ložísk s valcovou dierou

Pri ložískách s valcovou dierou sa používa hydraulický spôsob obyčajne len pri demontáži. Pri demontáži sa použije sťahovací prípravok (obr. 69).

Po nasunutí prípravku, vtlačáme olej dvoma čerpadlami do obidvoch olejových kanálikov. Po vniknutí oleja medzi valcové plochy a uvoľnení krúžkov stiahneme pomocou prípravku krúžok tak ďaleko, až rovnomerne prekryje prednú drážku na obidve strany. V tejto polohe sa prívod oleja preruší. Do vodiaceho púzdra sťahovacieho prípravku sa vloží pružina a predopne sa. Stlačenie pružiny musí byť väčšie ako dĺžka, ktorou je krúžok osadený na hriadeli. Predpätie pružiny má byť asi $P = 20 \cdot d$ (N). Vtlačením oleja do predného kanáliku sa vnútorný krúžok stiahne silou pružiny. Ak nie sú v čape olejové drážky a prívodné kanáliky, môže sa olej vtlačať medzi stykové plochy od čela vnútorného krúžku.

obr. 69

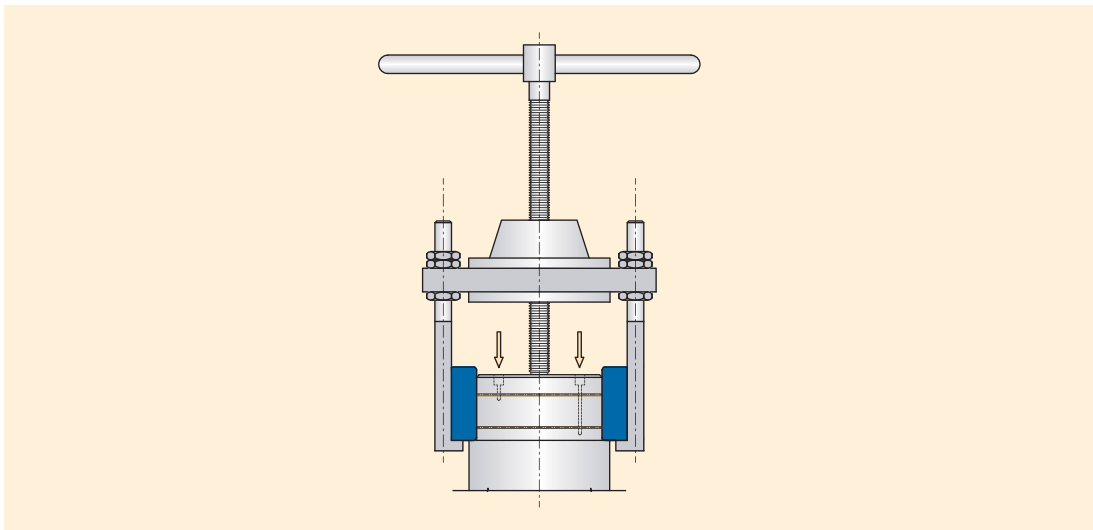

K prednej strane lisovaného ložiska sa pritlačí utesnený krúžok, ktorým sa olej vtlačá medzi stykové plochy. Pripevnením zvláštneho púzdra k čelu čapu sa dosiahne, že olej sa vtlačá medzi stykové plochy až do ukončenia procesu sťahovania. Ak sa nedá použiť také púzdro, musí sa použiť olej s viskozitou asi $300 \text{ mm}^2 \cdot \text{s}^{-1}$ pri 40°C . Takýto olej vytvorí medzi stykovými plochami film, ktorý sa udrží počas 4 až 7 minút. Táto doba postačí na stiahnutie ložiska. Sťahovacie púzdra sú pomerne drahé a používajú sa len v tých prípadoch, kde je potrebné často demontovať väčšie množstvo ložísk (napr. u náprav koľajových vozidiel). Pre demontáž ložísk, hlavne pri bežnej údržbe je vhodnejšie použiť indukčné ohrievanie.

5.3.4.2 Demontáž ložísk s kužeľovou dierou

Pri sťahovaní ložísk uložených priamo na kužeľovom čape alebo na sťahovacom a upínacom púzdre stačí len vtlačiť olej medzi stykové plochy. Pri práci je potrebné postupovať opatrne, pretože spojenie sa uvoľní razom. Vzhľadom na nebezpečenstvo úrazu musí byť axiálne odskočenie ložiska alebo púzdra pri demontáži obmedzené maticou na hriadeli (obr. 70) alebo na púzdre (obr. 71), prípadne dorazom (obr. 72).

V zložitejších prípadoch sa môže vyťahovanie upínacieho púzdra podporiť sťahovacou maticou naskrutkovanou na púzdre. Ak má takáto matica odtlačacie skrutky (obr. 73), vkladá sa pod tieto skrutky podložka, ktorá zabráňuje priamemu pôsobeniu tlaku skrutiek na nákrúžok ložiskového krúžku.

Upínacie púzdro sa dá tiež uvoľniť hydraulickou maticou, pokiaľ je ložisko opreté o oporný krúžok. Hydraulická matica musí byť opretá o koncovú dosku (obr. 74).

obr. 70

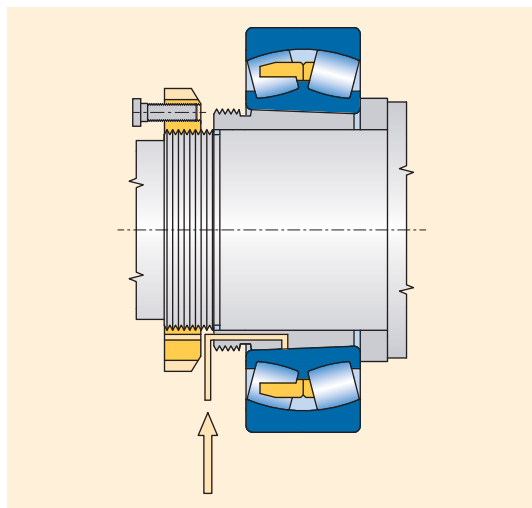

obr. 71

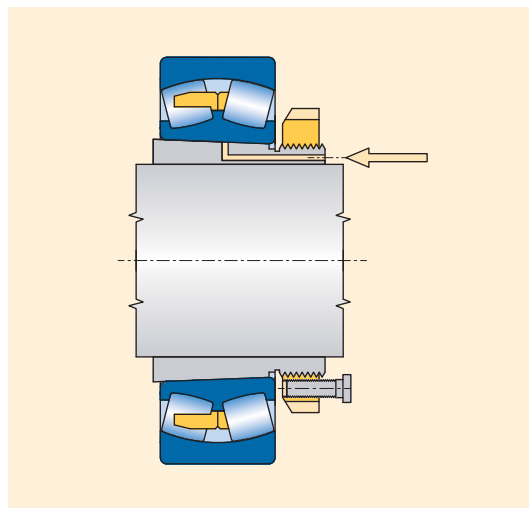

obr. 72

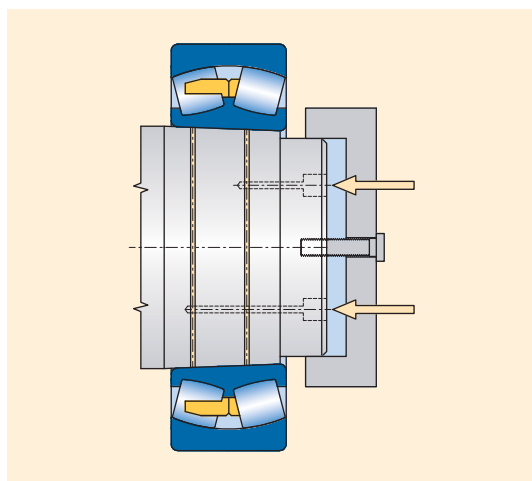

obr. 73

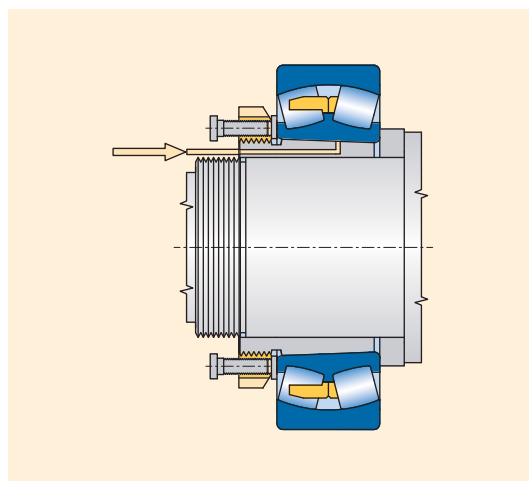

obr. 74

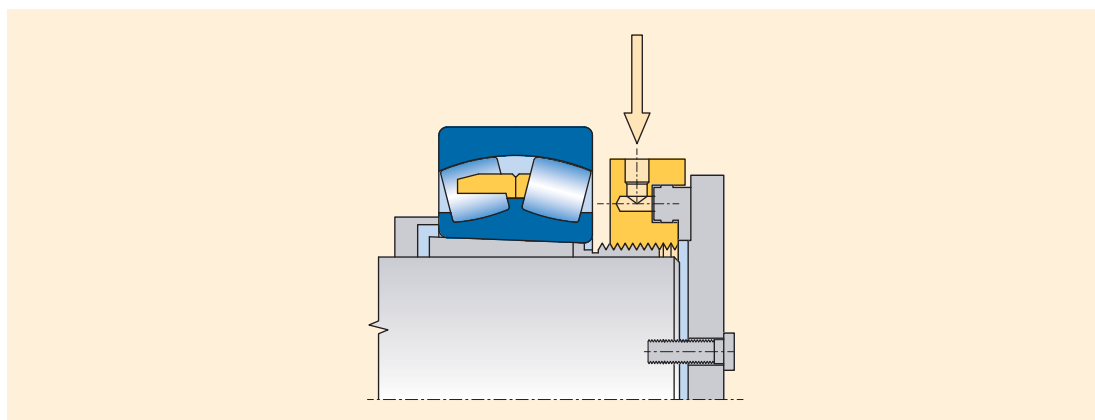



JEDNORADOVÉ GULĀKOVÉ LOŽISKÁ

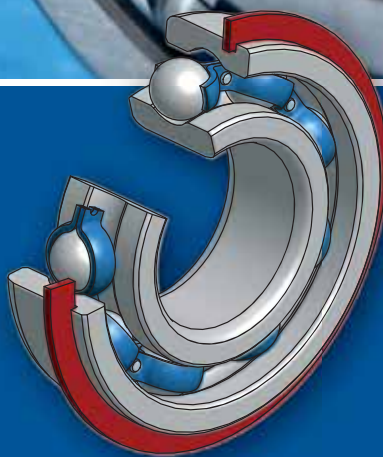

JEDNORADOVÉ GUĽKOVÉ LOŽISKÁ

Jednoradové guľkové ložiská majú na obidvoch krúžkoch pomerne hlboké obežné dráhy, bez plniaceho otvoru a sú nerozoberateľné. Optimálnou veľkosťou guľiek a ich primknutím k obežným dráham dosahujú relatívne vysoké únosnosti.

Môžu zachytávať radiálne i axiálne zaťaženia v obidvoch smeroch a sú vhodné aj pre vysoké frekvencie otáčania. Vyrábajú sa v širokom sortimente a sú najpoužívanejším druhom valivých ložísk.



KONŠTRUKČNÉ ÚDAJE

HLAVNÉ ROZMERY

Hlavné rozmery jednoradových guľkových ložísk, uvedených v rozmerových tabuľkách, zodpovedajú medzinárodnému rozmerovému plánu ISO 15. Rozmery drážok pre poistné krúžky súhlasia s medzinárodnou normou ISO 464.

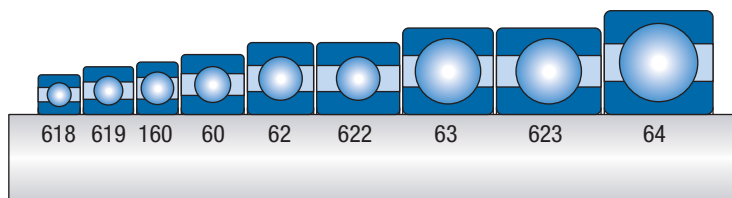

LOŽISKÁ S KRYTMI ALEBO TESNIENAMI

Jednoradové guľkové ložiská s krytmi na jednej alebo na obidvoch stranách sa vyrábajú s krycimi plechmi (Z, -ZZ, resp. ZR, -ZZR) alebo s tesnením (RS, -2RS resp. RSR, -2RSR).

Krycie plechy vytvárajú bezdotykové tesnenie. Ložiská sa vyrábajú v pôvodnom vyhotovení s osadením pre krycí plech na vnútornom krúžku (Z, -ZZ) alebo v inovovanom vyhotovení s krycím plechom a hladkým nákrúžkom vnútorného krúžku (ZR, -ZZR).

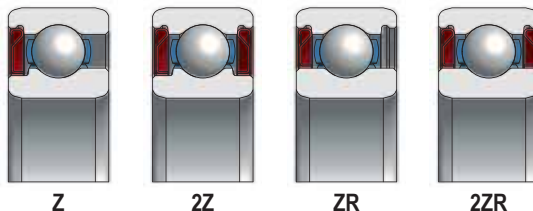

V ložiskách s tesnením tvoria tesniace krúžky z gumy navulkanizovanej na kovových výstuhách účinné dotykové tesnenie. Ložiská sa vyrábajú vo vyhotovení so zaobleným osadením na vnútornom krúžku (RS, -2RS) alebo v inovovanom vyhotovení s tesnením a hladkým nákrúžkom vnútorného krúžku (RSR, -2RSR). Ložiská s tesnením sa môžu používať pre teploty v rozsahu -30°C až 110°C. Dodávky ložísk s tesnením pre teplotný rozsah do 180°C (RS2, -2RS2, resp. RSR2, -2RSR2), prípadne dodávku ložísk s tesnením iného tvaru je potrebné vopred prerokovať.

Kryty a tesniace krúžky sú upevnené v zápichu vonkajšieho krúžku a nie sú odoberateľné.

Ložiská s krytmi na obidvoch stranách (-ZZ, -2RS, resp. -ZZR, -2RSR) sú plnené kvalitným plastickým mazivom, ktorého vlastnosti zabezpečujú mazanie spravidla po celú dobu trvanlivosti ložiska pri normálnych prevádzkových podmienkach. Ložiská v tomto vyhotovení nie je možné domazávať a môžu sa používať pre prevádzkové teploty v rozsahu -30°C až 110°C. Dodávku ložísk s iným plastickým mazivom je potrebné vopred prerokovať.

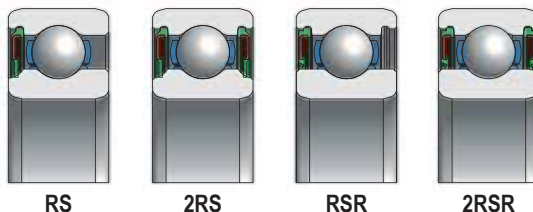

PLASTICKÉ MAZIVO

Pre ložiská s krytom na oboch stranách sa pre označenie náplne plastickým mazivom iným ako bežným používajú znaky, ktorých prvé dve písmená určujú rozsah prevádzkovej teploty (znak podľa STN 02 4608) a tretie písmeno názov maziva.

TL - mazivo pre nízku prevádzkovú teplotu (od -60°C do 100°C)

TM - mazivo pre stredné prevádzkové teploty (od -35°C do 140°C)

TH - mazivo pre vysoké prevádzkové teploty (od -30°C do 200°C)

TW - mazivo pre nízke i vysoké prevádzkové teploty (od -40°C do 150°C)

Poznámka: Znaky mazív pre stredné prevádzkové teploty sa nemusia na ložiskách uvádzať.

LOŽISKÁ S DRÁŽKOU PRE POISTNÝ KRÚŽOK

Jednoradové guľkové ložiská s drážkou pre poistný krúžok (N) možno v telesách jednoducho a rozmerovo nenáročne axiálne poistiť, čo zjednodušuje konštrukciu uloženia. Pre ložiská s drážkou na vonkajšom krúžku sa používajú poistné krúžky podľa STN 02 4605 (obchodné označenie R a číslo vyjadrujúce vonkajší priemer D príslušného ložiska, napr. R47). Ložiská s drážkou pre poistný krúžok a s poistným krúžkom sa označujú prídavným znakom NR, napr. 6204NR. Poistné krúžky pre ložiská s drážkou sa dodávajú zvlášť. Ložiská s drážkou pre poistný krúžok môžu byť dodané tiež v kombinácii s krytmi (ZN, -2ZN, ZRN, -2ZRN, resp.. RSN, -2RSN, RSRN, -2RSRN). Dodávku týchto ložísk je potrebné vopred prerokovať.

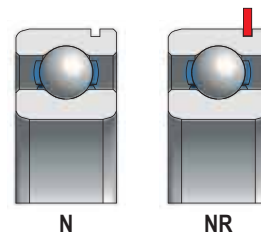

KUŽELOVÁ DIERA

Pre niektoré menej náročné uloženia napr. v poľnohospodárskych strojoch atď., sa vyrábajú niektoré veľkosti jednoradových guľkových ložísk typu 62 a 63 s kužeľovou dierou (K) s kužeľovitostou 1:12. Tieto ložiská sa vyrábajú i vo vyhotovení s krytom na oboch stranách. Ložiská sa upevňujú na valcový čap pomocou upinacích púzdiel typu H2 resp. H3 alebo priamo na kužeľový čap.

KLIETKY

Jednoradové guľkové ložiská majú v základnom vyhotovení klieťku lisovanú z oceľového plechu vedenú na guľkách, ktorá sa neoznačuje. Ložiská sa môžu takisto dodávať aj s masívnou oceľovou (ozn. F), resp. masívnou mosadznou (ozn. M) klieťkou, ktorej vedenie môže byť na guľkách alebo na niektorom z krúžkov. Pre zvláštne prípady uložení sa vyrábajú niektoré ložiská s inými druhmi klieťok. Sú to ložiská s masívnou polyamidovou klieťkou (TNH, TNGH), s masívnou textilovou klieťkou (TB). Dodávku týchto ložísk je potrebné vopred prerokovať.

PRESNOSŤ

Jednoradové guľkové ložiská sa bežne vyrábajú v stupni presnosti P0 a P6. Pre zvláštne prípady uložení náročných na presnosť alebo pre uloženia s vysokou frekvenciou otáčania sa používajú ložiská vo vyšších stupňoch presnosti P5 a P4. Pre elektrické stroje točivé sa používajú ložiská v stupni presnosti P6E. Medzné hodnoty odchýliek presnosti rozmerov a chodu sú uvedené v ISO 492.

RADIÁLNE VÔLE

Bežne vyrábané jednoradové guľkové ložiská majú normálnu radiálnu vôľu, ktorá sa neoznačuje. Pre zvláštne prípady uloženia sa dodávajú ložiská so zmenšenou radiálnou vôľou (C2) alebo so zväčšenou radiálnou vôľou (C3, C4, C5), (ISO 5753).

HLADINA VIBRÁCIÍ

Bežne vyrábané jednoradové guľkové ložiská majú normálnu hladinu vibrácií, stanovenú výrobcom. Pre zvláštne prípady uloženia náročné na tichý chod sa dodávajú ložiská so zníženou hladinou vibrácií (C6).

SPÁJANIE ZNAKOV

Znaky stupňa presnosti, vôľe v ložisku a hladiny vibrácií sa spájajú pri súčasnom vypustení znaku C pri druhej a nasledujúcej zvláštnej vlastnosti ložiska, napr.:

P6 + C3 = P63	6202 P63
C3 + C6 = C36	6305-2RS C36
P6 + C3 + C6 = P636	6204-2Z P636

STABILIZÁCIA PRE PREVÁDZKU PRI VYŠŠEJ TEPLOTE

Pre uloženia s vyššou prevádzkovou teplotou ako 120°C sa dodávajú zvlášť tepelne spracované stabilizované jednoradové guľkové ložiská, u ktorých je zabezpečená ich tvarová stabilita pri prevádzkovej teplote od 150°C do 400°C (S0, S1, S2, S3, S4, S5). Dodávky stabilizovaných ložísk je potrebné vopred prerokovať s dodávateľom.

NAKLOPITELNOSŤ

Pre jednoradové guľkové ložiská je prípustná len malá vzájomná naklopiteľnosť ložiskových krúžkov, preto môže byť odchýlka súososti úložných miest len veľmi malá. Nesúososť vyvoláva prídavné zafaženie ložiska, čím skracuje jeho trvanlivosť. Hodnoty prípustného naklopenia pri normálnych prevádzkových podmienkach sú uvedené v tabuľke.

Typ ložiska	Zaťaženie	
	malé ($F_r < 0,15 \cdot C_{or}$)	veľké ($F_r \geq 0,15 \cdot C_{or}$)
618,619,160,60	2' až 6'	5' až 10'
62,63,64	5' až 10'	8' až 16'

RADIÁLNE EKVIVALENTNÉ DYNAMICKÉ ZAŽIENIE

Jednoradové guľkové ložiská:

$$P_r = F_r$$

$$P_r = 0,56.F_r + Y.F_a$$

$$\text{pre } F_a/F_r \leq e$$

$$\text{pre } F_a/F_r > e$$

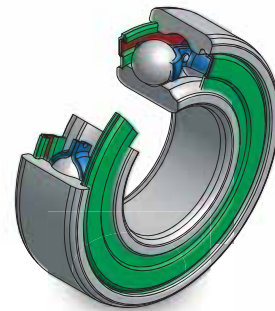

Koeficienty

F_a/C_{or}	e	Y
0.025	0.22	2
0.040	0.24	1.8
0.070	0.27	1.6
0.130	0.31	1.4
0.250	0.37	1.2
0.500	0.44	1

Hodnoty koeficientu Y platia za predpokladu, že budú na čape v telese uložené v toleranciách odporúčaných pre malé a stredné zaťaženia a že počas prevádzky nedôjde k výraznému zmenšeniu radiálnej vôle vplyvom prevádzkovej teploty (rozdiel teploty medzi vonkajším a vnútorným krúžkom max. 10°C).

RADIÁLNE EKVIVALENTNÉ STATICKÉ ZAŽIENIE

Jednoradové guľkové ložiská:

$$P_{or} = 0,6.F_r + 0,5.F_a$$

$$\text{pre } (P_{or} \geq F_r)$$

OZNAČOVANIE

Označovanie ložísk v základnom alebo bežnom modifikovanom vyhotovení je uvedené v rozmerových tabuľkách. Modifikácia od základného vyhotovenia sa označuje prídavnými znakmi podľa STN 02 4608. Význam najčastejšie používaných znakov pre jednoradové guľkové ložiská je v tabuľke.

Znak	Príklad označenia	Význam na ložisku
RS	6009RS	Tesnenie na jednej strane
RSR	6205RSR	Tesnenie na jednej strane priliehajúce na hladký nákrúžok vnútorného krúžku
-2RSR	6212-2RSR	Tesnenie na oboch stranách priliehajúce na hladký nákrúžok vnútorného krúžku
Z	6206Z	Krycí plech na jednej strane
ZN	6305ZN	Krycí plech na jednej strane a drážka pre poistný krúžok na opačnej strane
-2Z	6308-2Z	Krycí plech na oboch stranách
-2ZR	6005-2ZR	Krycí plech na oboch stranách, priliehajúci na hladký nákrúžok vnútorného krúžku
K	6204-2ZK	Kuželová diera s kuželovitosťou 1:12
N	6407N	Drážka pre poistný krúžok na vonkajšom krúžku
NR	6307NR	Drážka pre poistný krúžok na vonkajšom krúžku a vložený poistný krúžok
TNH	6207TNH	Plastová klietka vedená na guľkách
TB	6210TB	Masívna klietka z textitu vedená na vnútornom krúžku
P6	6205 P6	Vyšší stupeň presnosti ako normálny
P6E	6204-2Z P6E	Vyšší stupeň presnosti pre elektrické stroje točivé
P5	6203 P5	Vyšší stupeň presnosti ako P6
P4	6004 P4	Vyšší stupeň presnosti ako P5
C2	6213 C2	Radiálna vôľa menšia ako normálna
C3	6305-2ZR C3	Radiálna vôľa väčšia ako normálna
C4	6007-2RS C4	Radiálna vôľa väčšia ako C3
C5	6302-2ZR C5	Radiálna vôľa väčšia ako C4
C6	6315 C6	Znížená hladina vibrácií
R...	6211 R10-20	Radiálna vôľa v nenormalizovanom rozsahu (rozsah v mikrometroch)
SO	6205 SO	Stabilizácia pre prevádzku pri teplote do 150°C
S1	6304 S1	Stabilizácia pre prevádzku pri teplote do 200°C
S2	6302 C5S2	Stabilizácia pre prevádzku pri teplote do 250°C
S3	6310 C5S3	Stabilizácia pre prevádzku pri teplote do 300°C
S4	6306 C5S4	Stabilizácia pre prevádzku pri teplote do 350°C
S5	6309 C5S5	Stabilizácia pre prevádzku pri teplote do 400°C
TP	6205-2Z P6E TP	Ložiská vyrobené podľa zvláštnych technických podmienok dohodnutých s odberateľom

JEDNORADOVÉ GULĎKOVÉ LOŽISKÁ

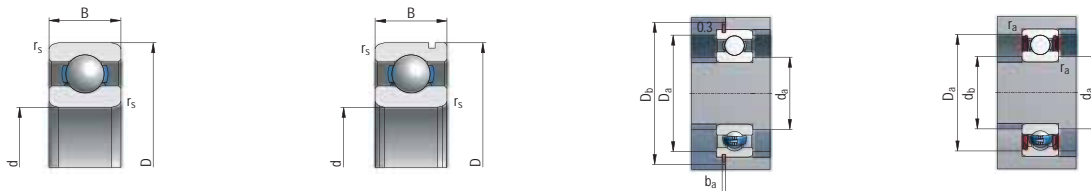

Jednoradové guľkové ložiská - Jednoradové guľkové ložiská s krytom a tesnením - Jednoradové guľkové ložiská s drážkou na vonkajšom krúžku pre poistný krúžok																		
Rozmery mm			Základná únosnosť kN		Medzná frekvencia otáčania pre mazanie min ⁻¹			Označenie ložiska					Pripojovacie rozmery mm			Hmotnosť kg		
d	D	B	r _s min	C	C ₀	ZZR	RS,RSR	ŠT	Z, ZR	ZZ, ZZR	RS, RSR	2RS, 2RSR	N	d _a max	D _a max	r _a max		
5	16	5	0,3	1,43	0,68	35 000	21 000	42 000	625		ZZR	2RSR		7	14	0,3	0,004	
6	19	6	0,3	2,13	1,02	35 000	21 000	42 000	626		ZZR	2RSR		8,2	17	0,3	0,008	
7	19	6	0,3	2,2	1,06	35 000	21 000	42 000	607	607Z	ZZR	2RSR		9	17,2	0,3	0,009	
8	22	7	0,3	2,5	1,36	35 000	21 000	42 000	627		ZZR	2RSR		9,2	19	0,3	0,012	
9	22	7	0,3	2,5	1,36	35 000	21 000	42 000	608		ZZR	2RSR		10	20	0,3	0,015	
9	24	7	0,3	2,8	1,65	35 000	21 000	42 000	609		ZZR	2RSR		11	22	0,3	0,018	
9	26	8	0,3	3,6	1,96	35 000	21 000	42 000	629		ZZR	2RSR		11	24	0,3	0,018	
10	19	5	0,3	1,08	0,63	32 000	21 000	38 000	61800		61800-ZZ	61800-2RS		12	17	0,3	0,005	
10	22	6	0,3	1,95	0,75	34 000	22 000	40 000	61900		61900-ZZ	61900-2RS		12	20	0,3	0,01	
10	26	8	0,3	3,91	1,96	28 000	19 000	33 000	6000	6000ZR	6000-ZZR	6000RSR	6000-2RSR	12	24	0,3	0,02	
10	30	14	0,3	5	2,3	16 000	14 200	17 000	62200		62200-ZZR	62200-2RSR		14,2	25,6	0,3	0,04	
10	30	9	0,6	5,11	2,51	25 000	17 000	30 000	6200	6200ZR	6200-ZZR	6200RSR	6200-2RSR	14	26	0,6	0,032	
10	35	11	0,6	6,81	3,41	22 000	15 000	27 000	6300	6300ZR	6300-ZZR	6300RSR	6300-2RSR	14	31	0,6	0,053	
12	21	5	0,3	1,12	0,71	30 000	20 000	38 000	61801		61801-ZZ	61801-2RS		14	19	0,3	0,006	
12	24	6	0,3	2,25	0,98	30 000	20 000	36 000	61901		61901-ZZ	61901-2RS		14	22	0,6	0,11	
12	28	7	0,3	4,5	2,37	25 000		30 000	16001					14	26	0,3	0,02	
12	28	8	0,3	4,5	2,37	25 000	17 000	30 000	6001	6001ZR	6001-ZZR	6001RSR	6001-2RSR	14	26	0,3	0,022	
12	32	10	0,6	6,1	3,1	22 000	15 000	27 000	6201	6201ZR	6201-ZZR	6201RSR	6201-2RSR	16	28	0,6	0,037	
12	32	14	0,6	6,9	3,1	22 000	15 000	27 000	62201		62201-ZZ	62201-2RSR		16	28	0,6	0,044	
12	37	12	1	8,58	4,22	20 000	13 000	24 000	6301	6301ZR	6301-ZZR	6301RSR	6301-2RSR	17	32	1	0,06	
15	24	5	0,3	1,22	0,78	28 000	19 000	34 000	61802		61802-ZZ	61802-2RS		17	22	3	0,045	
15	28	7	0,3	4,03	2,04	24 000	17 000	30 000	61902		61902-ZZ	61902-2RS		17	26	0,3	0,016	
15	32	8	0,3	5,21	2,82	21 000		25 000	16002					17	30	0,3	0,027	
15	32	9	0,3	5,21	2,82	21 000	14 000	25 000	6002	6002ZR	6002-ZZR	6002RSR	6002-2RSR	17	30	0,3	0,031	
15	32	14	0,6	7,7	3,7	20 000	13 000	24 000	62202		62202-ZZR	62202-2RSR		16	28	0,6	0,05	
15	35	11	0,6	7,1	3,76	20 000	13 000	24 000	6202	6202ZR	6202-ZZR	6202RSR	6202-2RSR	19	31	0,6	0,045	
17	42	13	1	10,4	5,41	18 000	12 000	21 000	6302	6302ZR	6302-ZZR	6302RSR	6302-2RSR	20	36	1	0,082	
17	25	5	0,3	1,32	0,91	24 000	17 000	30 000	61803		61803-ZZ	61803-2RS		19	24	0,3	0,08	
17	30	7	0,3	4,36	2,32	22 000	15 000	28 000	61903		61903-ZZ	61903-2RS		19	28	0,3	0,018	
17	35	8	0,3	5,73	3,22	20 000		24 000	16003					19	33	0,3	0,032	
17	35	10	0,3	5,73	3,22	20 000	13 000	24 000	6003	6003ZR	6003-ZZR	6003RSR	6003-2RSR	19	33	0,3	0,04	
17	40	12	0,6	9,26	4,82	18 000	12 000	21 000	6203	6203ZR	6203-ZZR	6203RSR	6203-2RSR	6203N	21	36	0,6	0,065
17	40	16	0,6	9,5	4,7	18 000	12 000	21 000	62203		62203-ZZR	62203-2RSR		21	36	0,6	0,08	
17	47	14	1	13,1	6,56	16 000	10 600	19 000	6303	6303ZR	6303-ZZR	6303RSR	6303-2RSR	6303N	23	41	1	0,116
17	62	17	1,1	22	10,8	12 600		15 000	6403					23,5	55,5	1	0,265	
20	32	7	0,3	4	3,5	19 000	12 000	22 000	61804		61804-ZZ	61804-2RS		22	30	0,3	0,018	
20	37	9	0,3	6,37	3,65	18 000	12 000	22 000	61904		61904-ZZ	61904-2RS		22	35	0,3	0,038	
20	42	8	0,3	6,7	3,97	17 000		20 000	16004					22	40	0,3	0,05	
20	42	12	0,6	9,44	5,01	17 000	11 000	20 000	6004	6004ZR	6004-ZZR	6004RSR	6004-2RSR	24	38	0,6	0,07	
20	47	14	1	12,8	6,56	15 000	10 000	18 000	6204	6204ZR	6204-ZZR	6204RSR	6204-2RSR	6204N	25	42	1	0,107
20	47	18	1	12,8	6,56	15 000	10 000	18 000	62204		62204-ZZR	62204-2RSR		25	43	1	0,13	
20	52	15	1,1	16	7,94	14 000	9 400	17 000	6304	6304ZR	6304-ZZR	6304RSR	6304-2RSR	6304N	26	45	1	0,144
20	72	19	1,1	31	15	11 000		13 000	6404					6404N	27	33	1	0,398
25	37	7	0,3	4,3	3,5	15 000	11 000	19 000	61805		61805-ZZ	61805-2RS		27	35	0,3	0,022	
25	42	9	0,3	7,05	4,6	14 000	11 000	18 000	61905		61905-ZZ	61905-2RS		27	40	0,3	0,044	
25	47	8	0,3	6,95	4,6	14 000		17 000	16005					27	43	0,3	0,053	
25	47	12	0,6	10	5,84	14 000	9 400	17 000	6005	6005ZR	6005-ZZR	6005RSR	6005-2RSR	28	43	0,6	0,081	
25	52	15	1	14,1	7,94	12 600	8 400	15 000	6205	6205ZR	6205-ZZR	6205RSR	6205-2RSR	6205N	30	47	1	0,128
25	52	18	1	14,1	7,94	12 600	8 400	15 000	62205		62205-ZZR	62205-2RSR		30	48	1	0,15	
25	62	17	1,1	20,7	11,2	11 000	7 500	13 000	6305	6305ZR	6305-ZZR	6305RSR	6305-2RSR	6305N	31	55	1	0,232
25	80	21	1,5	36	19,2	9 400		11 000	6405					6405N	34	70	1,5	0,53
30	42	7	0,3	4,7	3,1	13 000	8 500	17 000	61806		61806-ZZ	61806-2RS		32	70	0,3	0,026	
30	47	9	0,3	7,25	5	12 000	10 500	16 000	61906		61906-ZZ	61906-2RS		32	45	0,3	0,05	
30	55	9	0,3	11,2	7,36	12 000		14 000	16006					32	53	0,3	0,087	
30	55	13	1	13,3	8,25	12 000	7 900	14 000	6006	6006ZR	6006-ZZR	6006RSR	6006-2RSR	6006N	34	50	1	0,119
30	62	16	1	19,6	11,2	11 000	7 500	13 000	6206	6206ZR	6206-ZZR	6206RSR	6206-2RSR	6206N	35	57	1	0,201
30	62	20	1	19,6	11,2	11 000	7 500	13 000	62206		62206-ZZR	62206-2RSR		35	58	1	0,24	
30	72	19	0,1	30	15,8	10 000	6 700	12 000	6306	6306ZR/Z	6306-ZZR/-ZZ	6306RSR/-RS	6306-2RSR/-2RS	6306N	36	65	1	0,35
30	90	23	1,5	43	23,7	8 400		10 000	6406					6406N	39	80	1,5	0,725

JEDNORADOVÉ GULKOVÉ LOŽISKÁ

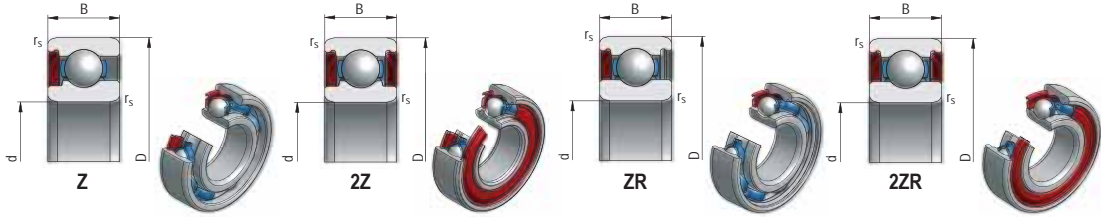

Jednoradové guľkové ložiská - Jednoradové guľkové ložiská s krytom a tesnením - Jednoradové guľkové ložiská s drážkou na vonkajšom krúžku pre poistný krúžok																			
Rozmery mm				Základná únosnosť kN		Medzná frekvencia otáčania pre mazanie min ⁻¹			Označenie ložiska						Pripojovacie rozmery mm			Hmotnosť kg	
d	D	B	r _s min	C	Co	ZZR	RS,RSR	ŠT	Z, ZR	ZZ, ZZR	RS, RSR	2RS, 2RSR	N	d _a max	D _a max	r _a max			
35	47	7	0,3	4,9	3,2	11 000	8 200	15 000	61807		61807-ZZ		61807-2RS		37	45	0,3	0,03	
	55	10	0,6	11,2	7,45	10 000	6 800	14 000	61907		61907-ZZ		61907-2RS		39	51	0,6	0,08	
	62	9	0,3	12,3	8,74	10 600	10 600	12 600	16007						37	60	0,3	0,111	
	62	14	1	16	10,2	10 600	7 100	12 600	6007	6007ZR	6007-ZZR	6007RSR	6007-2RSR	6007N	39,5	57	1	0,159	
	72	17	1,1	25,6	15,3	9 400	6 300	11 000	6207	6207ZR/Z	6207-ZZR/Z	6207RSR/RS	6207-2RSR/2RS	6207N	42	65	1	0,29	
	80	21	1,5	33,5	19,2	8 400	5 600	10 000	6307	6307ZR/Z	6307-ZZR/Z	6307RSR/RS	6307-2RSR/2RS	6307N	42	71	1,5	0,46	
40	100	25	1,5	55,2	31	7 500	8 900	6407					6407N	44	90	1,5	0,954		
	52	7	0,3	5,1	3,2	9 000	7 000	13 000	61808			61808-ZZ		61808-2RS		42	50	0,3	0,033
	62	12	0,6	9,9	13,7	11 000	6 900	13 000	61908			61908-ZZ		61908-2RS		44	58	0,6	0,12
	68	9	0,3	13,2	10,2	9 400	11 000	16008							42	62	0,3	0,125	
	68	15	1	16,8	11,4	9 400	6 300	11 000	6008	6008ZR	6008-ZZR	6008RSR	6008-2RSR	6008N	44	63	1	0,195	
	80	18	1,1	32,9	20	8 400	5 600	10 000	6208	6208ZR/Z	6208-ZZR/Z	6208RSR	6208-2RSR	6208N	47	73	1	0,367	
45	90	23	1,5	40,6	23,7	7 900	5 300	9 400	6308	6308ZR	6308-ZZR	6308RSR	6308-2RSR	6308N	47	81	1,5	0,635	
	110	27	2	63,1	36,2	6 700	7 900	6408					6408N	50	97	2	1,23		
	58	7	0,3	6,4	3,2	7 000	6 400	11 000	61809			61809-ZZ		61809-2RS		47	56	0,3	0,04
	68	12	0,6	10,9	14,1	9 800	6 100	12 000	61909			61909-ZZ		61909-2RS		49	64	0,6	0,14
	75	10	0,6	15,6	12,1	8 400	10 000	16009							49	71	1	0,17	
	75	16	1	21,1	15,3	8 400	5 600	10 000	6009	6009ZR	6009-ZZR	6009RSR	6009-2RSR	6009N	49	70	1	0,249	
50	85	19	1,1	32,9	20,3	7 900	5 300	9 400	6209	6209ZR	6209-ZZR	6209RSR	6209-2RSR	6209N	52	78	1	0,41	
	100	25	1,5	53,1	31,6	7 100	4 700	8 400	6309	6309ZR	6309-ZZR	6309RSR	6309-2RSR	6309N	52	91	1,5	0,833	
	120	29	2	76,5	44,7	6 000	7 100	6409					6409N	55	107	2	1,54		
	65	7	0,3	6,1	6,6	9 600	5 800	11 000	61810			61810-ZZ		61810-2RS		52	63	0,3	0,051
	72	12	0,6	11,7	14,5	8 900	5 500	11 000	61910			61910-ZZ		61910-2RS		54	68	0,6	0,14
	80	10	0,6	16,2	13,1	7 900	9 400	16010							54	76	0,6	0,188	
55	80	16	1	22	16,5	7 900	5 300	9 400	6010	6010ZR	6010-ZZR	6010RSR	6010-2RSR	6010N	54	75	1	0,264	
	90	20	1,1	34,8	23,3	7 100	4 700	8 400	6210	6210ZR/Z	6210-ZZR/Z	6210RSR/RS	6210-2RSR/2RS	6210N	57	83	1	0,464	
	110	27	2	61,9	37,6	6 300	4 200	7 500	6310	6310ZR	6310-ZZR	6310RSR	6310-2RSR	6310N	60	100	2	1,08	
	130	31	2,1	87,4	52,1	5 600	6 700	6410					6410N	63	116	2	1,89		
	72	9	0,3	8,4	9,1	8 700	5 500	10 000	61811			61811-ZZ		61811-2RS		57	70	0,3	0,082
	80	13	1	13,2	15,9	8 200	5 100	9 600	61911			61911-ZZ		61911-2RS		60	75	0,6	0,19
60	90	11	0,6	19,3	16,2	7 100	8 400	16011							59	86	0,6	0,26	
	90	18	1,1	28,2	21,1	7 100	4 700	8 400	6011	6011ZR	6011-ZZR	6011RSR	6011-2RSR	6011N	60	84	1	0,39	
	100	21	1,5	43	29,3	6 700	4 500	7 900	6211	6211ZR	6211-ZZR	6211RSR	6211-2RSR	6211N	62	91	1,5	0,611	
	120	29	2	71	44,7	5 600	3 800	6 700	6311	6311ZR	6311-ZZR	6311RSR	6311-2RSR	6311N	65	110	2	1,38	
	140	33	2,1	100	61,9	5 300	6 300	6411					6411N	68	126	2	2,29		
	78	10	0,3	8,7	9,1	8 000	4 800	9 400	61812			61812-ZZ		61812-2RS		62	76	0,3	0,11
65	85	13	1	14,2	16,4	7 600	4 800	8 900	61912			61912-ZZ		61912-2RS		65	80	1	0,2
	95	11	0,6	20	17,4	6 700	7 900	16012							64	91	0,3	0,28	
	95	18	1,1	29,3	23,3	6 700	4 500	7 900	6012	6012ZR	6012-ZZR	6012RSR	6012-2RSR	6012N	65	88	1	0,42	
	110	22	1,5	52,1	36,3	6 000	4 000	7 100	6212	6212ZR/Z	6212-ZZR/Z	6212RSR/RS	6212-2RSR/2RS	6212N	67	101	1,5	0,787	
	130	31	2,1	81,5	52,1	5 300	3 500	6 300	6312	6312ZR	6312-ZZR	6312RSR	6312-2RSR	6312N	72	118	2	1,72	
	150	35	2,1	110	69,4	4 700	5 600	6412					6412N	73	136	2	2,76		
70	85	10	0,6	11,5	11,9	7 400	4 700	8 700	61813			61813-Z		61813-RS		69	81	0,6	0,13
	85	10	0,6	12,96	12,13	7 400	4 700	8 700	61813E						69	81	0,6	0,13	
	90	13	1	16	17,4	7 000	4 600	8 200	61913			61913-ZZ		61913-2RS		70	85	1	0,22
	100	11	0,6	21,2	19,6	6 300	7 500	16013							69	96	0,6	0,3	
	100	18	1,1	30,5	25,1	6 300	4 200	7 500	6013	6013ZR	6013-ZZR	6013RSR	6013-2RSR	6013N	70	93	1	0,44	
	120	23	1,5	57,3	39,8	5 300	3 500	6 300	6213	6213ZR	6213-ZZR	6213RSR	6213-2RSR	6213N	72	111	1,5	0,995	
75	140	33	2,1	92,6	59,6	5 000	3 300	6 000	6313	6313ZR	6313-ZZR	6313RSR	6313-2RSR	6313N	76	128	2	2,1	
	160	37	2,1	119	77,9	4 500	5 300	6413					6413N	78	146	2	3,28		
	90	10	0,6	11,9	12,1	6 900	4 500	8 100	61814			61814-ZZ		61814-2RS		74	86	0,6	0,14
	100	16	1	21,1	23,7	6 500	4 300	7 700	61914			61914-ZZ		61914-2RS		75	95	1	0,35
	110	13	0,6	27,6	25,1	5 600	6 700	16014							74	106	0,6	0,433	
	110	20	1,1	38,3	31	5 600	3 800	6 700	6 014	6014ZR	6014-ZZR	6014RSR	6014-2RSR	6014N	75	103	1	0,618	
80	125	24	1,5	62	43,8	5 300	3 500	6 300	6214	6214ZR	6214-ZZR	6214RSR	6214-2RSR	6214N	77	116	1,5	1,09	
	150	35	2,1	104	68,1	4 700	3 200	5 600	6314	6314ZR	6314-ZZR	6314RSR	6314-2RSR	6314N	81	138	2	2,53	
	180	42	3	144	104	4 000	4 700	6414					6414N	85	164	2,5	4,85		

JEDNORADOVÉ GUĽKOVÉ LOŽISKÁ

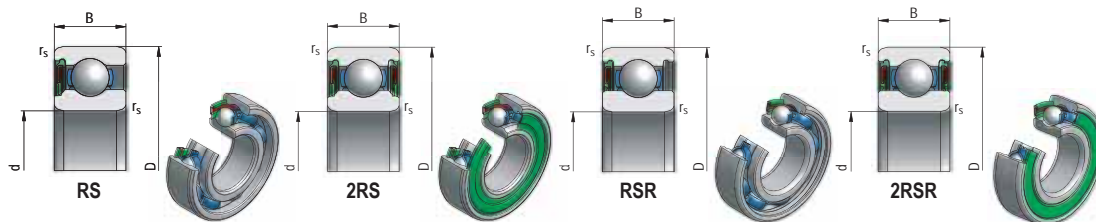

Jednoradové guľkové ložiská - Jednoradové guľkové ložiská s krytom a tesnením - Jednoradové guľkové ložiská s drážkou na vonkajšom krúžku pre poistný krúžok																		
Rozmery mm			Základná únosnosť kN		Medzná frekvencia otáčania pre mazanie min ⁻¹			Označenie ložiska					Pripojovacie rozmery mm			Hmotnosť kg		
d	D	B	r _s min	C	C ₀	Z, ZR	RS, RSR	ŠT	Z, ZR	Z, ZR	RS, RSR	2RS, 2RSR	N	d _a max	D _a max	r _a max		
75	95	10	0,6	12,8	12,5	6 400	4 300	7 600	61815		61815-ZZ		61815-2RS	79	91	0,6	0,15	
	105	16	1	22,5	24,3	6 100	4 100	7 200	61915		61915-ZZ		61915-2RS	80	100	1	0,37	
	115	13	0,6	28,7	26,6	5 300		6 300	16015					79	111	0,6	0,457	
	115	20	1,1	39,8	33,5	5 300	3 500	6 300	6015	6015ZR	6015-ZZR	6015RSR	6015-2RSR	6015N	80	108	1	0,64
	130	25	1,5	66,8	49,2	5 000	3 300	6 000	6215	6215ZR	6215-ZZR	6215RSR	6215-2RSR	6215N	82	122	1,5	1,19
	160	37	2,1	114	76,4	4 200	2 800	5 000	6315	6315ZR	6315-ZZR	6315RSR	6315-2RSR	6315N	86	148	2	3,03
	190	45	3	153	114	3 800		4 500	6415					6415N	90	174	2,5	5,74
80	100	10	0,6	13,3	12,7	6 000	4 600	7 100	61816		61816-ZZ		61816-2RS	84	96	0,6	0,153	
	110	16	1	23,9	24,9	5 700	3 800	6 700	61916		61916-ZZ		61916-2RS	85	105	1	0,4	
	125	14	0,6	32,9	31,6	5 000		6 000	16016					84	121	0,6	0,597	
	125	22	1,1	47,5	39,8	5 000	3 300	6 000	6016	6016ZR	6016-ZZR	6016RSR	6016-2RSR	6016N	85	118	1	0,86
	140	26	2	72,2	53,1	4 700	3 200	5 600	6216	6216ZR	6216-ZZR	6216RSR	6216-2RSR	6216N	90	130	2	1,41
	170	39	2,1	123	85,8	4 000	2 700	4 700	6316	6316ZR	6316-ZZR	6316RSR	6316-2RSR	6316N	91	158	2	3,62
	200	48	3	163	126	3 500		4 200	6416					6416N	95	184	2,5	6,72
85	110	13	1	19,8	19,2	5 700	3 400	6 700	61817		61817-ZZ		61817-2RS	90	105	1	0,27	
	120	18	1,1	29,7	31,9	5 400	3 400	6 300	61917		61917-ZZ		61917-2RS	91,5	113,5	1	0,32	
	130	14	0,6	34,1	32,9	4 700		5 600	16017					89	126	0,6	0,626	
	130	22	1,1	49,2	73	4 700	3 200	5 600	6017	6017ZR	6017-ZZR	6017RSR	6017-2RSR		90	123	1	0,98
	150	28	2	83	64,3	4 200	2 800	5 000	6217	6217ZR	6217-ZZR	6217RSR	6217-2RSR	6217N	95	140	2	1,79
	180	41	3	133	96,2	3 800	2 500	4 500	6317	6317ZR	6317-ZZR	6317RSR	6317-2RSR	6317N	98	166	2,5	4,26
	210	52	4	174	136	3 300		4 000	6417						105	190	3	7,88
90	115	13	1	20,5	19,5	5 400	3 400	6 300	61818		61818-ZZ		61818-2RS	95	110	1	0,28	
	125	18	1,1	31,5	32,8	5 100	3 300	6 000	61918		61918-ZZ		61918-2RS	96,5	118,5	1	0,59	
	140	16	1	41,5	39,1	4 500		5 300	16018					95	135	1	0,848	
	140	24	1,5	58,4	49,2	4 500	3 000	5 300	6018	6018ZR	6018-ZZR	6018RSR	6018-2RSR		96	132	1,5	1,16
	160	30	2	96,2	70,8	4 000	2 700	4 700	6218	6218ZR	6218-ZZR	6218RSR	6218-2RSR	6218N	100	150	2	2,16
	190	43	3	144	108	3 500		4 200	6318					6318N	103	176	2,5	4,95
	225	54	4	192	158	3 200		3 800	6418						110	205	3	11,4
95	120	13	1	21,3	19,8	5 000	3 200	5 900	61819		61819-ZZ		61819-2RS	100	115	1	0,3	
	130	18	1,1	33,3	33,7	4 800	2 900	5 700	61919		61919-ZZ		61919-2RS	101,5	123,5	1	0,61	
	145	16	1	42,3	41,5	4 200		5 000	16019					100	140	1	0,89	
	145	24	1,5	60,7	54,1	4 200	2 800	5 000	6019	6019ZR	6019-ZZR	6019RSR	6019-2RSR		102	137	1,5	1,22
	170	32	2,1	108	81	3 800		4 500	6219						107	158	2	2,6
	200	45	3	142	113	3 300		4 000	6319						109	186	2,5	5,72
	100	125	13	1	22	20,1	4 800	3 200	5 600	61820		61820-ZZ		61820-2RS	105	120	1	0,31
140		20	1,1	41,9	42,7	4 500	3 100	5 300	61920		61920-ZZ		61920-2RS	106,5	133,5	1	0,83	
150		16	1	34	32,5	4 200		5 000	16020					105	145	1	0,91	
150		24	1,5	60	54,1	4 200	2 800	5 000	6020	6020ZR	6020-ZZR	6020RSR	6020-2RSR		106	142	1,5	1,27
180		34	2,1	123	92,6	3 500		4 200	6220						112	169	2	3,13
215		47	3	174	141	3 500		4 200	6320						113	201	2,5	7,07
250		58	4	195	222	2 400		3 200	6420									12,9
105	130	13	1	22,7	20,3	4 600	3 100	5 400	61821		61821-ZZ		61821-2RS	110	125	1	0,32	
	145	20	1,1	44,3	43,9	4 300	2 900	5 100	61921		61921-ZZ		61921-2RS	111,5	155	1	1,2	
	160	18	1,5	40	38	4 000		4 800	16021					110	155	1	1,6	
	160	26	2	72,2	65,6	4 000	2 700	4 700	6021	6021ZR	6021-ZZR	6021RSR	6021-2RSR		113	151	2	1,59
	190	36	2,1	133	104	3 300		4 000	6221						117	178	2	3,74
	225	49	3	185	153	3 000		3 500	6321						119	211	2,5	8
	110	140	16	1	30,7	28,1	4 300	2 900	5 100	61822		61822-ZZ		61822-2RS	115	135	1	0,6
150		20	1,1	44,4	43,6	4 100	2 800	4 800	61922		61922-ZZ		61922-2RS	116,5	143,5	1	0,9	
170		19	1	57,6	56,2	3 800		4 500	16022					115	165	1	1,46	
170		28	2	82,5	72,2	3 800	2 500	4 500	6022	6022ZR	6022-ZZR	6022RSR	6022-2RSR		118	161	2	1,95
200		38	2,1	144	117	3 200		3 800	6222						122	188	2	4,37
240		50	3	204	178	2 800		3 300	6322						124	226	2,5	9,59
280		65	4	225	238	2 000		2 800	6422									18,34

JEDNORADOVÉ GULKOVÉ LOŽISKÁ

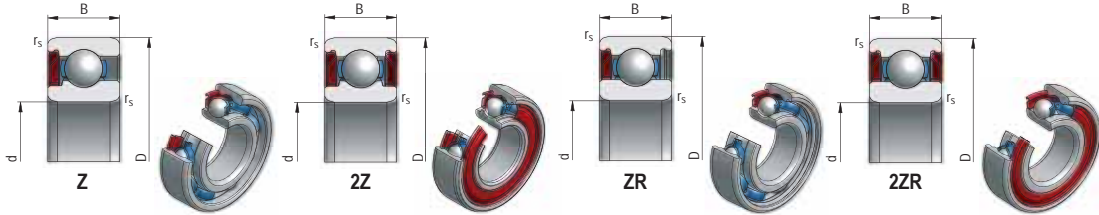

Jednoradové guľkové ložiská - Jednoradové guľkové ložiská s krytom a tesnením - Jednoradové guľkové ložiská s drážkou na vonkajšom krúžku pre poistný krúžok																	
Rozmery mm				Základná únosnosť kN		Medzná frekvencia otáčania pre mazanie min ⁻¹			Označenie ložiska					Pripojovacie rozmery mm			Hmotnosť kg
d	D	B	r _s min	C	Co	Z, ZZ	RS, RSR	ŠT	Z, ZR	ZZ, ZZR	RS, RSR	2RS, 2RSR	N	d _a max	D _a max	r _a max	
120	150	16	1	32,9	28,9	4 000	2 800	4 700	61824		61824-ZZ		61824-2RS	125	145	1	0,65
	165	22	1,1	56,9	55	3 600	2 400	4 400	61924		61924-ZZ		61924-2RS	126,5	158,5	1	1,2
	180	19	1	61	63,1	3 300		4 000	60224					125	175	1	1,8
	180	28	2	85	79,4	3 300	2 200	4 000	6024	6024ZR	6024-ZZR	6024RSR	6024-2RSR	128	171	2	2,1
	215	40	2,1	144	117	3 000		3 500	6224					132	203	2	5,15
	260	55	3	216	196	2 500		3 000	6324					134	246	2,5	12,2
130	165	18	1,1	42,9	37,9	3 700	2 400	4 300	61826		61826-ZZ		61826-2RS	136,5	158,5	1	0,93
	180	24	1,5	67,2	65,1	3 500	2 200	4 100	61926		61926-ZZ		61926-2RS	137	172	1	1,65
	200	22	1,1	78	82,5	3 200		3 800	60226					138	172	1,5	2,69
	200	33	2	106	100	3 200	2 100	3 800	6026	6026ZR	6026-ZZR	6026RSR	6026-2RSR	138	191	2	3,26
	230	40	3	153	133	2 800		3 300	6226					144	216	2,5	6,2
	280	58	4	228	215	2 400		2 800	6326					146	263	3	15
140	175	18	1,1	44,3	38,2	3 400	2 200	4 000	61828		61828-ZZ		61828-2RS	146,5	168,5	1	0,99
	190	24	1,5	71,2	66,6	3 200	2 100	3 800	61928		61928-ZZ		61928-2RS	148	182	1,5	1,03
	210	22	1,1	81	85,8	3 000		3 500	60228					146,5	203,5	1	2,86
	210	33	2	110	108	3 000		3 500	6028					148	200	2	3,39
	250	42	3	166	150	2 500		3 000	6228					154	236	2,5	7,56
	300	62	4	251	246	2 200		2 700	6328					156	284	3	18,3
150	190	20	1,1	48,8	61	3 000	2 000	3 600	61830		61830-ZZ		61830-2RS	156,5	183,5	1	1,4
	210	28	2	88,4	93	2 800	2 000	3 400	61930		61930-ZZ		61930-2RS	159	201	1	3,04
	225	24	1,1	92,6	98,1	2 700		3 200	6030					156,5	218,5	1	3,58
	225	35	2,1	126	126	2 700		3 200	6030					159	213	2	4,16
	270	45	3	190	181	2 200		2 700	6230					164	256	2,5	9,85
	320	65	4	276	282	2 000		2 500	6330					166	304	3	21,8
160	200	20	1,1	49,4	64	2 800	2 000	3 400	61832		61832-ZZ		61832-2RS	166,5	193,5	1	1,45
	220	28	2	92,3	98	2 600	1 900	3 200	61932		61932-ZZ		61932-2RS	169	211	2	3,25
	240	25	1,5	99,4	107	2 400		3 000	6032					168	232	1,5	3,6
	240	38	2,1	143	144	2 500		3 000	6032					171	229	2	5,06
	290	48	3	203	203	2 100		2 500	6232					173	277	2,5	15
	170	215	22	1,1	61,8	78	2 600	1 900	3 200	61834		61834-ZZ		61834-2RS	176,5	208,5	1
230		28	2	93,6	106	2 400	1 800	3 000	61934		61934-ZZ		61934-2RS	179	221	2	3,4
260		28	1,5	119	129	2 200		2 800	6034					178	252	1,5	5
260		42	2,1	168	171	2 200		2 700	6034					179	248	2	6,91
310		52	4	228	237	2 000		2 400	6234					181	249	2	16,5
360		72	4	335	378	1 500		1 900	6334					186	294	3	31,43
180	225	22	1,1	62,4	81,5	2 400	1 800	3 000	61836		61836-ZZ		61836-2RS	186,5	218,5	1	2
	250	33	2	119	134	2 200	1 700	2 800	61936		61936-ZZ		61936-2RS	189	241	2	2,01
	280	31	2	138	146	2 000		2 600	6036					189	271	2	5,12
	280	46	2,1	188	200	2 100		2 500	6036					191	269	2	8,88
	320	52	4	242	261	1 900		2 200	6236					196	304	3	17,5
	190	240	24	1,5	76,1	98	2 200	1 700	2 800	61838		61838-ZZ		61938-2RS	198	232	1,5
260		33	2	117	134	2 200	1 700	2 800	61938		61938-ZZ		61938-2RS	199	251	2	5,25
290		31	2	150	166	2 000		2 600	6038					199	281	2	7,9
290		46	2,1	196	215	2 000		2 400	6038					201	279	2	9,31
340		55	4	271	299	1 800		2 100	6238					206	324	3	23,3
200		250	24	1,5	76,1	102	2 200	1 700	2 800	61840		61840-ZZ		61840-2RS	208	242	1,5
	280	38	2,1	148	166	2 000	1 600	2 600	61940		61940-ZZ		61940-2RS	211	269	2	7,4
	310	34	2,1	168	187	1 900		2 400	6040					209	301	2	10,1
	310	51	2,1	216	245	1 900		2 200	6040					211	299	2	11,9
	360	58	4	282	332	1 700		2 000	6240					216	344	3	28
	220	270	24	1,5	78	110	1 900	1 500	2 400	61844		61844-ZZ		61844-2RS	228	262	1,5
300		38	2,1	151	180	1 900	1 500	2 400	61944		61944-ZZ		61944-2RS	231	289	2	8
340		37	2,1	180	217	1 800		2 200	6044M					231	329	2	13,5
340		56	3	247	291	1 800		2 200	6044M					233	327	2,5	19
400		65	4	311	376	1 500		1 800	6244M					236	384	3	37

JEDNORADOVÉ GULKOVÉ LOŽISKÁ

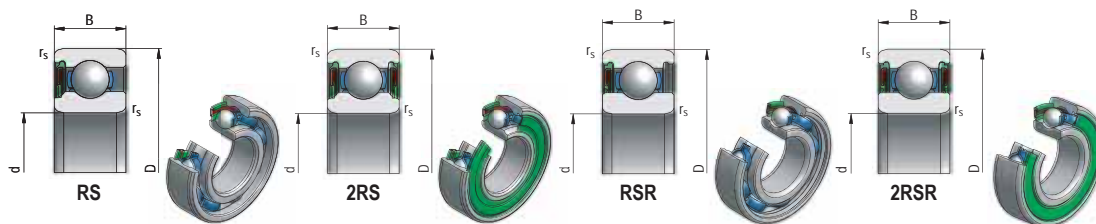

Jednoradové guľkové ložiská - Jednoradové guľkové ložiská s krytom a tesnením - Jednoradové guľkové ložiská s drážkou na vonkajšom krúžku pre poistný krúžok																	
Rozmery mm			Základná únosnosť kN		Medzná frekvencia otáčania pre mazanie min ⁻¹			Označenie ložiska					Pripojovacie rozmery mm			Hmotnosť kg	
d	D	B	r _s min	C	C ₀	ZZR	RS, RSR	ŠT	Z, ZR	ZZ, ZZR	RS, RSR	2RS, 2RSR	N	d _a max	D _a max	r _a max	
240	300	28	2	108	150	1 800	1 400	2 200	61848		61848-ZZ			249	291	2	4,5
	320	38	2,1	159	200	1 800	1 400	2 200	61948		61948-ZZ			251	309	2	8,6
	360	37	2,1	181	215	1 700		2 000	16048					251	349	2	14,1
	360	56	3	247	295	1 700		2 000	6048M					253	347	2,5	19,5
	440	72	4	360	470	1 300		1 600	6248M					256	424	3	51
260	400	44	3	235	298	1 500		1 800	16052					273	387	2,5	21,6
	400	65	4	294	373	1 500		1 800	6052M					276	384	4	28,5
	480	80	5	335	594	1 100		1 400	6250M					280	460	4	65,5
280	420	44	3	252	360	1 400		1 700	16056M					293	407	3	23
	420	65	4	325	422	1 400		1 700	6056M					296	404	3	31
	500	80	5	429	604	1 100		1 400	6256M					300	480	4	71
300	460	50	4	285	403	1 200		1 500	16060M					316	444	3	32
	460	74	4	357	492	1 200		1 500	6060M					316	444	3	43,5
	480	50	4	293	430	1 100		1 400	16064M					336	464	3	34
320	480	74	4	363	512	1 100		1 400	6064M					336	464	3	46,5
	520	27	4	345	515	1 000		1 300	16068M					356	504	3	45
340	520	82	5	437	663	1 000		1 300	6068M					360	500	4	61,5
	540	57	4	346	530	1 000		1 300	16072M					376	524	3	49
360	540	82	5	421	648	1 000		1 300	6072M					380	520	4	65
	560	57	4	375	620	1 000		1 300	16076M					396	544	3	50,6
380	560	82	5	438	700	950		1 200	6076M					400	540	4	67,5
	400	600	90	493	809	900		1 100	6080M					420	580	4	91

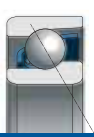

JEDNORADOVÉ GULĀKOVÉ LOŽISKÁ S KOSOUHLÝM STYKOM



JEDNORADOVÉ GULKOVÉ LOŽISKÁ S KOSOHLÝM STYKOM

HLAVNÉ ROZMERY

Hlavné a pripojovacie rozmery ložísk uvedené v rozmerových tabuľkách zodpovedajú medzinárodnému rozmerovému plánu ISO 15 (STN 02 4629).

JEDNORADOVÉ GULKOVÉ LOŽISKÁ S KOSOHLÝM STYKOM $\alpha = 26^\circ$, $\alpha = 40^\circ$

V skupine jednoradových guľkových ložísk s kosouhlým stykom sú vyrábané ložiská s uhlom styku $\alpha = 26^\circ$, $\alpha = 40^\circ$ určené pre štandardné uloženie a vysokopresné jednoradové guľkové ložiská určené pre vysokú frekvenciu otáčania.

Tieto výrobky majú hlbokú obežnú dráhu, čo umožňuje zachytávanie radiálneho zaťaženia pri relatívne veľkom axiálnom zaťažení v jednom smere. Pre zachytávanie axiálneho zaťaženia v oboch smeroch sa montujú tieto ložiská do dvojíc čelom alebo chrbtami k sebe.

JEDNORADOVÉ GULKOVÉ LOŽISKÁ S KOSOHLÝM STYKOM URČENÉ PRE VYSOKÚ FREKVENCIU OTÁČANIA

Jednoradové guľkové ložiská s kosouhlým stykom určené pre vysoké frekvencie otáčania a vysokú presnosť uloženia sa od bežných guľkových ložísk s kosouhlým stykom odlišujú vnútornou konštrukciou ložiskových krúžkov, veľkosťou stykového uhla guľky s obežnými dráhami ložiskových krúžkov, vyhotovením klietky a vysokým stupňom presnosti chodu. Ložiská sú nerozoberateľné a ich vhodným usporiadaním v uložení sa dosiahne požadovaná tuhosť a presnosť uloženia. Ložiská majú textgumoidovú klietku, vedenú vnútorným krúžkom (TB) alebo vonkajším krúžkom (TA).

PRESNOŠŤ

Jednoradové guľkové ložiská s kosouhlým stykom sa bežne vyrábajú v stupni presnosti P0 a P6 podľa STN ISO 495. Vyššie stupne presnosti ako P5 alebo P4 sa vyrábajú po vzájomnej dohode.

RADIÁLNE EKVIVALENTNÉ DYNAMICKÉ ZAŤAŽENIE

Ložiská s uhlom styku $\alpha = 40^\circ$, vyhotovenie B:

$$P_r = F_r \quad \text{pre } F_a/F_r \leq 1,14$$

$$P_r = 0,35.F_r + 0,57.F_a \quad \text{pre } F_a/F_r > 1,14$$

Ložiská s uhlom styku $\alpha = 26^\circ$, vyhotovenie AA:

$$P_r = F_r \quad \text{pre } F_a/F_r \leq 0,68$$

$$P_r = 0,41.F_r + 0,87.F_a \quad \text{pre } F_a/F_r > 0,68$$

RADIÁLNE EKVIVALENTNÉ STATICKÉ ZAŤAŽENIE

Ložiská s uhlom styku $\alpha = 40^\circ$, vyhotovenie B:

$$P_{or} = 0,5.F_r + 0,26.F_a \quad (P_{or} \geq F_r)$$

Ložiská s uhlom styku $\alpha = 26^\circ$, vyhotovenie AA:

$$P_{or} = 0,5.F_r + 0,37.F_a \quad (P_{or} \geq F_r)$$

OZNAČOVANIE

Označovanie ložísk v základnom vyhotovení je uvedené v rozmerových tabuľkách.

Modifikácia od základného vyhotovenia sa označuje prídavnými znakmi podľa STN 02 4608.

Význam najčastejšie používaných znakov pre jednoradové guľkové ložiská s kosouhlým stykom

Znak	Príklad označenia	Význam na ložisku
AA	7203AA	Stykový uhol $\alpha = 26^\circ$, plechová klietka
B	7304B	Stykový uhol $\alpha = 40^\circ$, plechová klietka
BETNG	7206BETNG	Stykový uhol $\alpha = 40^\circ$, zvýšená únosnosť, masívna klietka z polyamidu s plnidlom vedená na guľkách
TB	B7204AATB	Textitová klietka vedená na vnútornom krúžku pre vysoké frekvencie otáčania
P6	7206B P6	Vyšší stupeň presnosti ako normálny

JEDNORADOVÉ GULKOVÉ LOŽISKÁ S KOSOUIĽM STYKOM

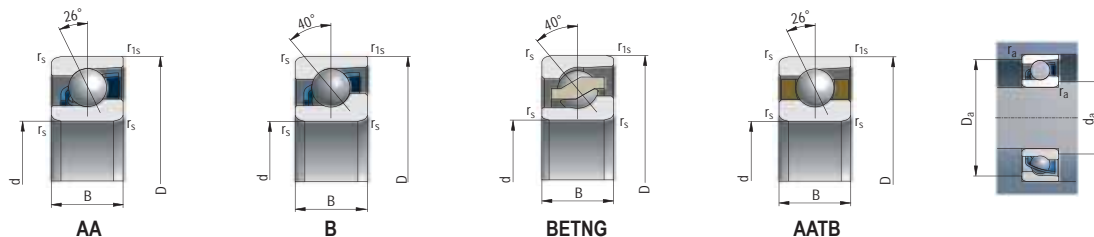

Rozmery mm				Základná únosnosť kN		Medzná frekvencia otáčania pre mazanie min ⁻¹		Označenie ložiska	Hmotnosť kg	Pripojovacie rozmery mm		
d	D	B	r _s min	C	C ₀					d _a max	D _a max	r _a max
10	30	9	0,6	7,3	2,9	19 000	26 000	7200BETNG	0,031	15	26	0,6
12	32	10	0,6	7,5	3,8	19 000	26 000	7201BETNG	0,036	17	27	0,6
	32	10	0,6	6,9	3,2	19 000	26 000	7201B	0,037	17	27	0,6
15	35	11	0,6	9,2	4,9	17 000	20 000	7202B	0,05	19	31	0,6
	35	11	0,6	7,36	4,38	17 000	20 000	7202BETNG	0,05	19	31	0,6
	35	11	0,6	8,1	4,82	17 000	20 000	B7202AATB	0,052	19	31	0,6
17	40	12	0,6	9,9	5,5	14 000	19 000	7203BETNG	0,065	21	36	0,6
	40	12	0,6	9,9	5,5	14 000	19 000	7203B	0,65	21	36	0,6
	47	14	1	14,1	7,94	12 600	15 000	B7303AATB	0,125	23	41	1
	47	14	1	13,3	7,94	12 600	15 000	7303BETNG	0,125	23	42	1
20	47	14	1	13,3	7,22	12 600	15 000	7303B	0,12	23	41	1
	47	14	1	13,3	7,64	12 000	16 000	7204B	0,11	25	42	1
	47	14	1	13,3	7,64	12 000	16 000	B7204BETNG	0,111	25	45	1
	47	14	1	14,4	8,58	12 000	16 000	B7204AATB	0,111	25	42	1
	52	15	1,1	17,3	9,6	11 000	15 000	7304B	0,14	25	42	1
25	52	15	1	14,8	9,3	10 000	14 000	7205B	0,12	30	47	1
	52	15	1	13,6	8,1	10 000	14 000	B7205AATB	0,124	30	47	1
	52	15	1	15,8	9,81	10 000	14 000	7205BETNG	0,135	30	47	1
	62	17	1,1	24,2	14,7	9 400	11 000	7305BETNG	0,242	36	65	1
30	62	17	1,1	24,2	14,7	9 400	11 000	7305B	0,24	36	65	1
	62	16	1	23	14,7	9 000	13 000	7206BETNG	0,19	35	57	1
	62	16	1	23	14,7	9 000	13 000	7206B	0,19	35	57	1
	62	16	1	18,8	11,7	9 000	13 000	B7206AATB	0,189	35	57	1
	72	19	1,1	32,5	19,6	7 900	9 400	7306B	0,36	36	65	1
35	72	17	1,1	27,1	18,5	8 000	11 000	7207B	0,28	42	65	1
	80	21	1,5	38,3	24,2	7 000	9 500	7307B	0,45	42	71	1,5
40	80	18	1,1	34,5	23,8	6 700	9 000	7208B	0,42	47	73	1
	80	18	1,1	36,9	24,6	6 700	9 000	7208BETNG	0,42	47	73	1
	80	18	1,1	37,6	26,6	6 700	9 000	B7208AATB	0,42	47	73	1
	90	23	1,5	48,2	33,5	6 300	7 500	B7308AATB	0,662	47	81	1,5
	90	23	1,5	46,5	29,5	6 300	8 500	7308BETNG	0,63	47	81	1,5
45	90	23	1,5	46,5	29,5	6 300	8 500	7308B	0,63	47	81	1,5
	85	19	1,1	39,8	29,3	6 700	8 500	7209B	0,42	52	78	1
	85	19	1,1	39,8	29,3	6 700	8 500	7209BETNG	0,42	52	78	1
	85	19	1,1	39,8	29,3	6 700	8 500	B7209AATB	0,42	52	78	1
	100	25	1,5	59,6	39,6	5 600	7 500	7309B	0,85	52	81	1,5
50	90	20	1,1	40,4	25,6	5 600	8 000	7210B	0,47	57	83	1
	90	20	1,1	40,4	25,6	5 600	8 000	7210BETNG	0,47	57	83	1
	90	20	1,1	40,4	25,6	5 600	8 000	B7210AATB	0,47	57	83	1
55	110	27	2	68,1	48,2	5 000	6 000	7310B	1,14	60	100	2
	100	21	1,5	51,1	40,6	5 300	7 000	7211B	0,62	62	91	1,5
	100	21	1,5	51,1	39,8	5 300	7 000	7211BETNG	0,62	62	91	1,5
	100	21	1,5	51,1	40,6	5 300	6 300	B7211AATB	0,62	62	91	1,5
	120	29	2	82,2	56,2	4 500	5 600	7311B	1,4	65	110	2

JEDNORADOVÉ GULKOVÉ LOŽISKÁ S KOSOUHÝM STYKOM

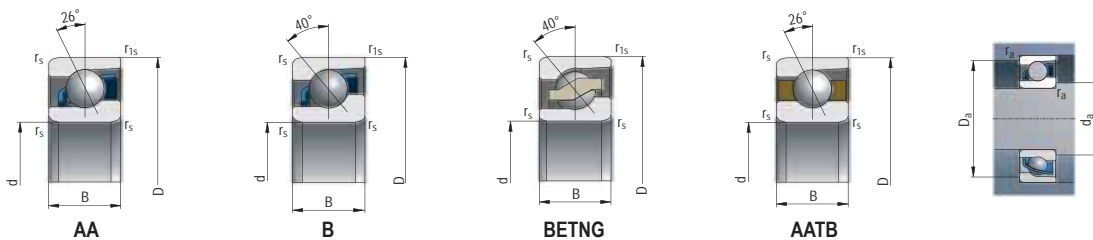

Rozmery mm				Základná únosnosť kN		Medzná frekvencia otáčania pre mazanie min ⁻¹		Označenie ložiska	Hmotnosť kg	Pripojovacie rozmery mm		
d	D	B	r _s min	C	Co					d _a max	D _a max	r _a max
60	110	22	1,5	61,9	50,1	5 300	7 000	7212B	0,8	67	101	1,5
	110	22	1,5	61,9	50,1	5 300	7 000	7212BETNG	0,8	67	101	1,5
	110	22	1,5	61,9	50,1	5 300	7 000	B7212AATB	0,8	67	101	1,5
	130	31	2,1	90	65,6	4 200	5 000	7312B	1,81	72	118	2
65	120	23	1,5	65,7	50,2	4 300	6 000	7213B	1	72	111	1,5
	120	23	1,5	65,7	50,2	4 300	6 000	B7213AATB	1	72	111	1,5
	140	33	2,1	102,3	75,3	3 800	5 300	7313B	2,15	76	128	2
70	125	24	1,5	70,4	56,3	4 000	5 600	7214B	1,1	77	116	1,5
	125	24	1,5	70,4	56,3	4 000	5 600	7214BETNG	1,1	77	116	1,5
	150	35	2,1	114,6	85,9	3 600	5 000	B7314AATB	2,65	81	138	2
	150	35	2,1	114,6	85,9	3 600	5 000	7314B	2,65	81	138	2
75	130	25	1,5	68,6	58,2	3 800	5 300	7215B	1,2	82	121	1,5
	130	25	1,5	68,6	58,2	3 800	5 300	7215BETNG	1,2	82	121	1,5
	160	37	2,1	127,7	95,4	3 400	4 800	7315BETNG	3,2	86	148	2
	160	37	2,1	127,7	95,4	3 400	4 800	7315B	3,2	86	148	2
80	140	26	2,1	78,7	65,7	4 000	5 300	7216B	1,45	90	130	2
	170	39	2,1	135	110	3 200	4 400	7316BM	3,64	92	158	2
85	150	28	2,1	83,2	74,1	3 600	5 000	7217B	1,85	95	14	2
90	160	30	2	107	95	3200	4400	7218B	2,34	101	149	2
	190	43	3	156	134	2800	4000	7318AA	4,98	104	176	2,5
	200	45	3	168	150	2700	3800	7319AA	5,77	109	186	2,5
100	180	34	2,1	131	116	2800	4000	7220B	3,29	112	168	2
	180	35	2,1	135	122	2 600	4 300	7220BM	3,7	112	168	2,5
	180	47	2,1	201	189	2 500	4 000	7320AAMB	7,9	114	300	2,5
	215	47	3	197	184	2500	3500	7320AA	7,17	114	201	2,5
110	200	38	2,1	159	148	2500	3600	7222BM	4,75	122	188	2
	240	50	3	225	224	2200	3200	7322AA	9,7	124	226	2,5
	240	50	3	239	244	2 200	3 600	7322AAMB	9,65	124	226	2,5
	240	50	3	226	223	1 900	3 200	7322B	9,45	124	226	2,5
	240	50	3	226	223	1 900	3 200	7322BMB	9,65	124	226	2,5
120	215	40	2,1	162	163	2400	3300	7224AA	5,89	132	203	2
	260	55	3	238	250	2100	2900	7324AA	13,8	134	246	2,5
	260	55	3	237	248	1 900	3 200	7324B	12,3	134	246	2,5
	260	55	3	237	248	1 900	3 200	7324BMB	13,2	134	246	2,5
130	230	40	3	181	186	2200	3100	7226AA	6,75	144	216	2,5
	280	58	4	275	303	1900	2700	7326BM	17,1	147	263	3
	280	58	4	275	305	1 700	2 800	7326M	17,2	147	263	3
140	250	42	3	197	210	2100	2900	7228AA	8,65	154	236	2,5
	300	62	4	301	342	1800	2500	7328BM	21,3	157	283	3
150	270	45	3	218	241	1900	2600	7230AAM	10,7	164	256	2,5
	320	65	4	329	384	1700	2400	7330B	24,8	167	302	3



JEDNORADOVÉ GULKOVÉ LOŽISKÁ SO ŠTVORBODOVÝM STYKOM

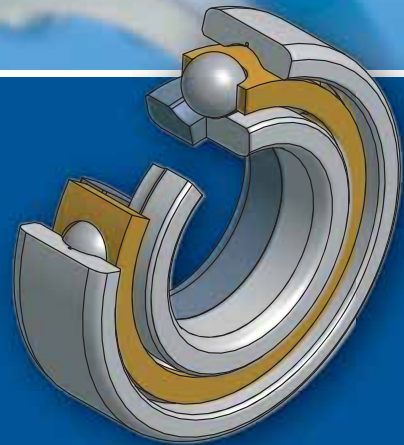

JEDNORADOVÉ GULKOVÉ LOŽISKÁ SO ŠTVORBODOVÝM STYKOM

Jednoradové guľkové ložiská so štvorbodovým stykom niekedy nazývame aj štvorbodové ložiská. Obežné dráhy týchto ložísk sú navrhnuté tak, aby mohli prenášať axiálne zaťaženie v oboch smeroch.

V uložení vyžadujú menší priestor v axiálnom smere ako dvojradové guľkové ložiská s kosouhlým stykom. Stykový uhol takýchto ložísk je 35°. Vnútorý krúžok je dvojdielny, čo umožňuje v konštrukcii ložiska požiť väčší počet guľiek a teda aj väčšiu únosnosť. Nakoľko sú ložiská rozoberateľné, vonkajší krúžok s naplnenou kietkou je možné montovať do uloženia samostatne.



KONŠTRUKČNÉ ÚDAJE

POISTNÉ DRÁŽKY

Štvorbodové ložiská sú určené hlavne na prenášanie axiálnych zaťažení a vo veľkej miere majú radiálnu vôľu v telese ako axiálne ložiská. Ložiská s vonkajším priemerom väčším ako 160 mm sú vyhotovené s dvoma poistnými drážkami na vonkajšom krúžku (vyhotovenie N2), čo umožňuje jednoduché poistenie a tým zabraňuje pretáčaniu vonkajšieho krúžku.

Rozmery drážok sú uvedené v tabuľke.

Vonkajší priemer D (mm)		Rozmery (mm)					
		RAD QJ 2			RAD QJ 3		
cez	vrátane	b	h	r _o	b	h	r _o
—	170	6,5	8,1	1	8,5	10,1	2
170	210	8,5	10,1	2	10,5	11,7	2
210	270	10,5	11,7	2	10,5	11,7	2

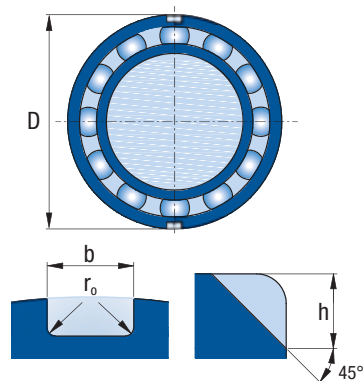

KLIETKY

Guľkové ložiská so štvorbodovým stykom majú prevažne masívnu mosadznú kietku a tiež môžu mať polyamidovú kietku vystuženú sklenenými vláknami.

ROZMERY LOŽÍSK

Rozmery ložísk so štvorbodovým stykom sú uvedené v tabuľkovej časti a odpovedajú medzinárodnej norme ISO 15.

NESÚOSOSŤ

Guľkové ložiská so štvorbodovým stykom môžu vyrovnávať nesúososť naklonením vonkajšieho krúžku voči vnútornému krúžku iba v obmedzenej miere. Činitele ovplyvňujúce naklonenie uvedených ložísk sú ako pri jednoradových guľkových ložiskách. Akákoľvek nesúososť vyvolá značné zvýšenie hluku ložiska v prevádzke. Keď sa guľkové ložiská so štvorbodovým stykom kombinujú v uložení s inými radiálnymi ložiskami tak, že majú splňať funkciu axiálneho ložiska, musia mať radiálnu vôľu v telese. Tým je vonkajšiemu krúžku umožnené vyrovnávanie zmien, ktoré sú vyvolané tepelnou rozťažnosťou.

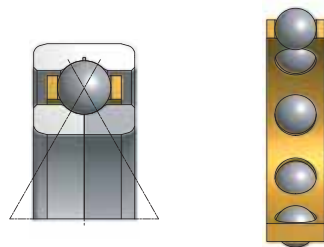

DYNAMICKÉ EKVIVALENTNÉ ZAŤAŽENIE

$$P = F_r + 0,66 \cdot F_a \quad (\text{kN}) \text{ pre } F_a/F_r \leq 0,95$$

$$P = 0,6 \cdot F_r + 1,07 \cdot F_a \quad (\text{kN}) \text{ pre } F_a/F_r > 0,95$$

Aby v ložisku so štvorbodovým stykom nevznikalo príliš veľké trenie, má byť zaťažené takou axiálnou silou, ktorá zaručuje styk každej guľičky s obežnými dráhami iba v dvoch bodoch.

Takáto požiadavka bude splnená za podmienky, že pri $F_a \geq 1,2 \cdot F_r$

STATICKÉ EKVIVALENTNÉ ZAŤAŽENIE

$$P_o = F_r + 0,58 \cdot F_a$$

JEDNORADOVÉ GULKOVÉ LOŽISKÁ SO ŠTVORBODOVÝM STYKOM

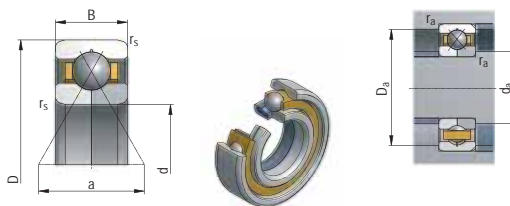

Rozmery mm					Základná únosnosť kN		Medzná frekvencia otáčania pre mazanie min ⁻¹		Označenie	Pripojovacie rozmery mm			Hmotnosť kg
d	D	B	r _s min	-a	C	Co				d _s max	D _s max	r _a max	
17	40	12	0,6	20	15,9	10,6	14 000	19 000	QJ203	22	35	0,6	0,082
	47	14	1	22	23,4	15	12 000	17 000	QJ303	23	41	1	0,14
20	52	15	1,1	25	29,6	20	10 000	15 000	QJ304	27	45	1	0,18
	52	15	1	27	25,1	20	9 500	14 000	QJ205	31	46	1	0,16
30	62	16	1	32	35,1	28,5	8 500	12 000	QJ206	36	56	1	0,24
	72	19	1,1	36	49,4	39	7 500	10 000	QJ306	44,5	58	1	0,42
35	72	17	1,1	37	31,3	27	6 500	7 200	QJ207	42	65	1	0,35
	80	21	1,5	40	48,5	41,6	6 000	6 600	QJ307	50	65,2	1,5	0,57
40	80	18	1,1	42	36,3	32	6 100	6 700	QJ208	54	66	1	0,45
	90	23	1,5	46	61,3	56,5	5 900	6 400	QJ308	57,5	73	1,5	0,78
45	85	19	1,1	46	39,2	35,2	6 800	6 600	QJ209	58	72	1	0,52
	100	25	1,5	51	73,1	68,2	5 700	6 300	QJ309	64	81	1,5	1,05
50	90	20	1,1	49	49	45	4 800	5 500	QJ210	63	77	1	0,59
	110	27	2	56	76,5	72,2	4 600	6 200	QJ310	70	90	1,5	1,35
55	100	21	1,5	54	55,3	53,5	4 500	6 000	QJ211	64	91	1,5	0,77
	120	29	2	61	88,9	75,6	3 800	5 100	QJ311	77	98	2	1,75
60	110	22	1,5	60	64,6	60,5	4 100	5 300	QJ212	77,5	93	1,5	0,99
	130	31	2,1	67	102,2	87,5	3 600	4 700	QJ312	84,5	107	2	2,15
65	120	23	1,5	65	72,8	68,8	3 600	4 700	QJ213	83,5	101	1,5	1,2
	140	33	2,1	72	115,5	102,2	3 400	4 500	QJ313	77	128	2	2,7
70	125	24	1,5	38	79,8	75,8	3 600	4 700	QJ214	89	106	1,5	1,3
	150	35	2,1	77	130,2	116,2	3 100	4 100	QJ314	97	122,5	2	3,15
75	130	25	1,5	72	117	122	4 000	5 300	QJ215	84	121	1,5	1,45
	160	37	2,1	82	199	186	3 400	4 500	QJ315N2	87	148	2	3,9
80	140	26	2	77	138	146	3 600	4 800	QJ216	90	130	2	1,85
	170	39	2,1	82	216	208	3 200	4 300	QJ316N2	92	158	2	4,6
85	150	28	2	83	148	160	3 400	4 500	QJ217	95	140	2	2,25
	180	41	3	93	234	236	3 000	4 000	QJ317N2	99	166	2,5	5,45
90	160	30	2	88	174	186	3 200	4 300	QJ218N2	100	150	2	2,75
	190	43	3	98	265	285	2 800	3 800	QJ318N2	104	176	2,5	6,45
95	170	32	2,1	93	199	212	3 000	4 000	QJ219N2	107	158	2	3,35
	200	45	3	103	286	315	2 600	3 600	QJ319N2	109	186	2,5	7,45
100	180	34	2,1	98	225	240	2 800	3 800	QJ220N2	112	168	2	4,05
	215	47	3	110	307	340	2 400	3 400	QJ320N2	114	201	2,5	9,3
110	200	38	2,1	109	265	305	2 400	3 400	QJ222N2	122	188	2	5,6
	240	50	3	123	364	430	2 000	3 000	QJ322N2	124	226	2,5	12,5
120	215	40	2,1	117	286	340	2 200	3 200	QJ224N2	132	203	2	6,95
	260	55	3	133	390	490	1 900	2 800	QJ324N2	134	246	2,5	16
130	230	40	3	126	296	365	1 900	2 800	QJ226N2	144	216	2,5	7,75
	280	58	4	144	423	560	1 800	2 600	QJ326N2	148	262	3	19,5
140	250	42	3	137	325	440	1 800	2 600	QJ228N2	154	236	2,5	9,85
	300	62	4	154	468	640	1 700	2 400	QJ328N2	158	282	3	24
150	270	45	3	147	338	465	1 700	2 400	QJ230N2	164	256	2,5	12,5
	320	65	4	165	494	710	1 600	2 200	QJ330N2	168	302	3	29
160	290	48	3	158	390	570	1 600	2 200	QJ232N2	174	276	3	15,5
	310	52	4	168	397	600	1 600	2 200	QJ234N2	188	292	3	19,5
170	360	72	4	186	618	965	1 400	1 900	QJ334N2	188	342	3	41,5
	320	52	4	175	436	680	1 500	2 000	QJ236N2	198	302	3	20,5
180	380	75	4	196	637	1020	1 300	1 800	QJ336N2	198	362	3	47,5
	200	360	58	4	196	507	1 300	1 800	QJ240N2	218	342	3	28,5
220	400	65	4	217	553	980	1 100	1 500	QJ244N2	238	382	3	39,5



DVOJRADOVÉ GULKOVÉ LOŽISKÁ S KOSOUHLÝM STYKOM



DVOJRADOVÉ GULKOVÉ LOŽISKÁ S KOSOHLÝM STYKOM

Dvojradové guľkové ložiská s kosouhlým stykom zodpovedajú svojou konštrukciou a funkciou dvojici jednoradových guľkových ložisk s kosouhlým stykom v usporiadaní „O“. Majú na obidvoch krúžkoch pomerne hlboké obežné dráhy a sú nerozoberateľné. V prípade konštrukcie typu „E“ je na jednej strane vyhotovený plniaci otvor.

Optimálnou veľkosťou guľiek a ich primknutím k obežným dráham dosahujú relatívne vysoké únosnosti. Môžu pomerne dobre zachytávať radiálne i axiálne zaťaženia v oboch smeroch a sú vhodné i pre vysoké frekvencie otáčania. V prípade montáže ložisk s konštrukciou „E“ je nutné vykonať ju tak, aby prevažujúca axiálna sila zaťažovala rad guľiek na strane bez plniacich drážok.



KONŠTRUKČNÉ ÚDAJE

HLAVNÉ ROZMERY

Hlavné rozmery dvojradoých guľkových ložisk s kosouhlým stykom, uvedených v rozmerových tabuľkách zodpovedajú medzinárodnému rozmerovému plánu ISO 15. Ložiská sa vyrábajú v normálnom stupni presnosti P0. Dvojradové ložiská s kosouhlým stykom sú veľmi citlivé na nesúososť krúžkov.

LOŽISKÁ S KRYTMI ALEBO TESNIENAMI

Dvojradové guľkové ložiská s kosouhlým stykom s krytmi na jednej alebo na oboch stranách sa vyrábajú aj s krycimi plechmi (ZR, -2ZR) alebo s tesnením (RSR, -2RSR). V ložiskách s tesnením tvoria tesniace krúžky z gumy navulkanizovanej na kovových výstuhách účinné dotykové tesnenie. Ložiská sa vyrábajú vo vyhotovení s tesnením a hladkým nákrúžkom vnútorného krúžku (RSR, -2RSR).

Ložiská s tesnením sa môžu používať pre teploty v rozsahu -30°C až 110°C .

Dodávky ložisk s tesnením pre teplotný rozsah do 180°C (RS2, -2RS2, resp. RSR2, -2RSR2), prípadne dodávku ložisk s tesnením iného tvaru je potrebné vopred prerokovať. Ložiská s krytmi alebo tesneniami na oboch stranách (-2ZR, -2RSR) sú plnené kvalitným plastickým mazivom, ktorého vlastnosti zabezpečujú mazanie spravidla po celú dobu trvanlivosti ložiska pri normálnych prevádzkových podmienkach. Ložiská v tomto vyhotovení nie je možné domazávať a môžu sa používať pre prevádzkové teploty v rozsahu -30°C až 110°C . Dodávku ložisk s iným druhom plastického maziva je potrebné špecifikovať a vopred odsúhlasiť s výrobcom.

PLASTICKÉ MAZIVO

Pre ložiská s krytom alebo tesnením na oboch stranách sa pre označenie náplne plastickým mazivom iným ako bežným používajú znaky, ktorých prvé dve písmená určujú rozsah prevádzkovej teploty (znak podľa STN 02 4608) a tretie písmeno krycí názov maziva.

- TL** - mazivo pre nízku prevádzkovú teplotu (od -60°C do 100°C)
- TM** - mazivo pre stredné prevádzkové teploty (od -30°C do 110°C)
- TH** - mazivo pre vysoké prevádzkové teploty (od -40°C do 250°C)
- TW** - mazivo pre nízke i vysoké prevádzkové teploty (od -40°C do 150°C)

Poznámka: Znaky mazív pre stredné prevádzkové teploty sa nemusia na ložiskách uvádzať.

KLIETKY

Dvojradové guľkové ložiská s kosouhlým stykom majú v základnom vyhotovení klietky lisované z oceľového plechu, ktoré sú vedené na guľkách. Plechové vyhotovenie a prevedenie klieťok sa v názve ložisk neoznačuje. Klietky pre dvojradové guľkové ložiská s kosouhlým stykom sa vyrábajú v dvoch vyhotoveniach v závislosti od druhu použitej vnútornej konštrukcie ložiska. (viď. obrázok.)

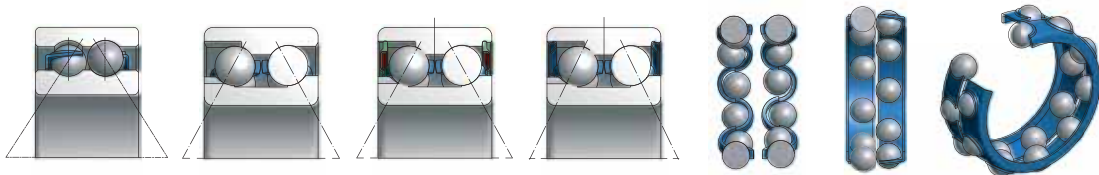

Pre zvláštne prípady uloženia môžu byť ložiská vyrobené aj s inými druhmi klieťok. Jedná sa o ložiská s masívnou polyamidovou klieťkou (TNH, TNGH) a s masívnou textilovou klieťkou (TB). Dodávku týchto ložisk je potrebné vopred dohodnúť s výrobcom.

DVOJRADOVÉ GULKOVÉ LOŽISKÁ S KOSOHLÝM STYKOM

PRESNOSŤ

Dvojradowé guľkové ložiská s kosouhlým stykom sa bežne vyrábajú v stupni presnosti PO a P6. Pre zvláštne prípady uložení náročných na presnosť alebo pre uloženia s vysokou frekvenciou otáčania sa používajú ložiská vo vyšších stupňoch presnosti P6, P5 a P4. Pre elektrické stroje točivé sa používajú ložiská v stupni presnosti P6E. Medzné hodnoty odchýliek presnosti rozmerov a chodu sú uvedené v ISO 492.

VÔLA V LOŽISKU

Bežne vyrábané dvojradowé guľkové ložiská s kosouhlým stykom majú normálnu axiálnu vôľu, ktorá sa neoznačuje. Pre zvláštne prípady uloženia sa dodávajú ložiská so zmenšenou axiálnou vôľou (C2) alebo so zväčšenou axiálnou vôľou (C3, C4, C5).

HLADINA VIBRÁCIÍ

Bežne vyrábané dvojradowé guľkové ložiská s kosouhlým stykom majú normálnu hladinu vibrácií, stanovenú výrobcom. Pre zvláštne prípady uloženia náročné na tichý chod sa dodávajú ložiská so zníženou hladinou vibrácií (C6).

SPÁJANIE ZNAKOV

Znaky stupňa presnosti, vôle v ložisku a hladiny vibrácií sa spájajú pri súčasnom vypustení znaku C pri druhej a nasledujúcej zvláštnej vlastnosti ložiska, napr.:

P6 + C3 = P63	3205 P63
C3 + C6 = C36	3205-2RSR C36
P6 + C3 + C6 = P636	3205-2ZR P636

NAKLOPITELNOSŤ

Pre dvojradowé guľkové ložiská s kosouhlým stykom nie je prípustná vzájomná naklopiteľnosť ložiskových krúžkov. Nesúososť vyvoláva prídavné zaťaženie ložiska, čím skracuje jeho trvanlivosť.

DYNAMICKÉ EKVIVALENTNÉ ZAŤAŽENIE

Dvojradowé guľkové ložiská s kosouhlým stykom:

$$P = F_r + 0,73 \cdot F_a \quad \text{pre } F_a/F_r \leq 0,68$$

$$P = 0,67 \cdot F_r + 1,41 \cdot F_a \quad \text{pre } F_a/F_r > 0,68$$

OZNAČOVANIE

Označovanie ložísk v základnom alebo bežnom modifikovanom vyhotovení je uvedené v rozmerových tabuľkách. Modifikácia od základného vyhotovenia sa označuje prídavnými znakmi podľa STN 02 4608. Význam najčastejšie používaných znakov pre dvojradowé guľkové ložiská s kosouhlým stykom je v tabuľke.

Znak	Príklad označenia	Význam na ložisku
-RSR	3205RSR	Tesnenie na jednej strane priliehajúce na hladký nákrúžok vnútorného krúžku
-2RSR	3307-2RSR	Tesnenie na oboch stranách priliehajúce na hladký nákrúžok vnútorného krúžku
-ZR	3206-ZR	Krycí plech na jednej strane
-2ZR	3208-2ZR	Krycí plech na oboch stranách, priliehajúci na hladký nákrúžok vnútorného krúžku
TNH	3309TNH	Plastová klietka vedená na guľkách
P6	3205 P6	Vyšší stupeň presnosti ako normálny
P5	3307E P5	Vyšší stupeň presnosti ako P6
C2	3304 C2	Axiálna vôľa menšia ako normálna
C3	3305-2ZR C3	Axiálna vôľa väčšia ako normálna
C4	3307-2RS C4	Axiálna vôľa väčšia ako C3
C5	3206-2ZR C5	Axiálna vôľa väčšia ako C4
C6	3305 C6	Znížená hladina vibrácií

DVOJRADOVÉ GULKOVÉ LOŽISKÁ S KOSOHLÝM STYKOM

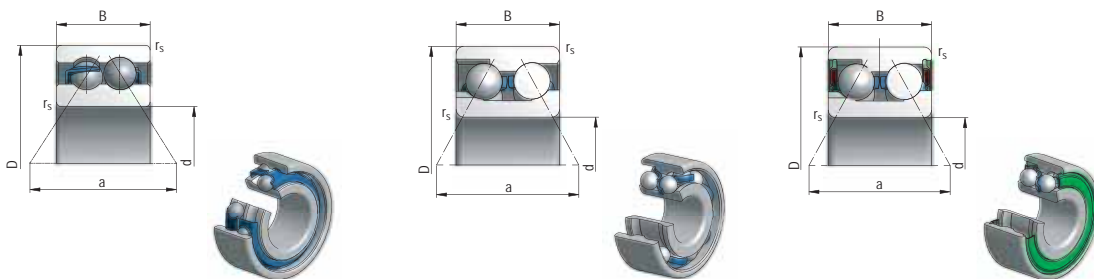

Rozmery mm					Medzná frekvencia otáčania pre mazanie min ⁻¹		Základná únosnosť kN		Označenie ložiska	Pripojovacie rozmery mm			Hmotnosť kg
d	D	B	r _s min	a						d _s max	D _s max	r _s max	
10	30	14,3	0,6	17,4	16000	19000	5,8	3,56	3200	14	25	0,5	0,05
12	32	15,9	0,6	19,4	14000	17000	7,48	4,43	3201	18,5	26	0,5	0,06
15	35	15,9	0,6	21,4	13000	16000	8,05	5,26	3202	21,5	29,5	0,5	0,07
	42	19	1	27	10600	12600	15,8	11,9	3302	21,5	38	0,6	0,13
17	40	17,5	0,6	24,4	11000	13000	10,64	7,02	3203	24,5	33,5	0,6	0,1
	47	22,2	1	27,5	9400	11000	20,5	12,5	3303	24,5	41,5	0,6	0,19
20	47	20,6	1	29,3	9400	11000	13,82	11,52	3204	29,5	40,5	1	0,17
	52	22,2	1,1	30,9	8400	10000	12,22	18,77	3304	29,5	45,5	1	0,23
25	52	20,6	1	32,1	8400	10000	15,64	12,7	3205	33,5	45,5	1	0,188
	52	20,6	1	35	8400	10000	18,94	18,088	3205E	31	42	1	0,186
	62	25,4	1,1	37,2	7100	8400	17,36	20,08	3305	36,5	50,5	1	0,367
	62	25,4	1,1	40	7100	8400	34,67	26,91	3305E	34	47	1	0,367
30	62	23,8	1	38,5	7100	8400	27,39	20,36	3206	39,5	53,5	1	0,31
	62	23,8	1	39,1	7100	8400	28,76	27,95	3206E	37	51	1	0,31
	72	30,2	1,1	44,8	6000	7100	39,13	27,13	3306	43	61,5	1	0,58
	72	30,2	1,1	45,2	6000	7100	38,94	36,73	3306E	41	57	1	0,575
35	72	27	1,1	44,7	6000	7100	37,14	27,16	3207	45,5	61,5	1	0,48
	72	27	1,1	44,7	6000	7100	38,31	38,44	3207E	41	57	1	0,48
	80	34,9	1,5	50,9	5300	6300	48,88	34,88	3307	49	68	1,5	0,78
	80	34,9	1,5	52,2	5300	6300	49,92	47,79	3307E	45	64	1,5	0,78
40	80	30,2	1,1	49	5300	6300	39,57	31,24	3208	53	69	1	0,65
	80	30,2	1,1	49,8	5300	6300	42,72	44,68	3208E	51	66	1	0,635
	80	30,2	1,1	52	5300	6300	44,9	33,5	3208-2RSTNGH	53	69	1	0,71
	90	36,5	1,5	55,7	4700	5600	40,16	54,98	3308	56	73	1,5	1,05
45	90	36,5	1,5	56,5	4700	5600	67,16	66,39	3308E	53	70	1,5	1,02
	85	30,2	1,1	52,1	5000	6000	39,37	32,02	3209	57	73	1	0,7
	85	30,2	1,1	52,7	5000	6000	47,35	46,32	3209E	55	71	1	0,7
	100	39,7	1,5	62,2	4200	5000	72,54	54,9	3309	57	88	1,5	1,375
50	100	39,7	1,5	62,2	4200	5000	87,17	74,43	3309E	55	85	1,5	1,375
	90	30,2	1,1	55,2	4500	5300	41,53	35,73	3210	62	78	1	0,74
55	110	44,4	2,1	73	3800	4500	85,44	65,11	3310	62	100	2	1,9
	100	33,3	1,5	61,8	4200	5000	53,27	46,35	3211	62	91	1,5	1,05
60	120	49,2	2,1	80	3300	4000	82,63	106,37	3311	65	110	2	2,48
	110	36,5	1,5	67,4	3800	4500	59,99	54,43	3212	67	101	1,5	1,36
	110	36,5	1,5	67,4	3800	4500	59,9	53,6	3212-2RS	66	100	1,5	1,36
	110	36,5	1,5	67,4	3800	4500	59,9	53,6	3212N	67	101	1,5	1,36
65	130	54	2,1	86	3200	3800	95,82	121,62	3312	72	118	2	3,17
	120	38,1	1,5	76	3500	4200	66,37	73,4	3213	72	111	1,5	1,76
	140	58,7	2,1	94	3000	3500	110	137,62	3313	77	128	2	4,01

DVOJRADOVÉ GULĽKOVÉ LOŽISKÁ S KOSOUHLÝM STYKOM

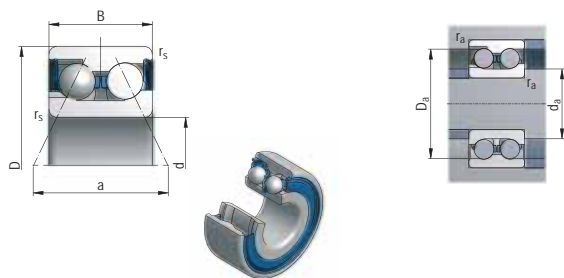

Rozmery mm					Medzná frekvencia otáčania pre mazanie min ⁻¹		Základná únosnosť kN		Označenie ložiska	Pripojovacie rozmery mm			Hmotnosť kg
d	D	B	r _s min	a						d _s max	D _s max	r _s max	
70	125	39,7	1,5	81	3200	3800	73,49	80,51	3214	77	116	1,5	1,93
	150	63,5	3	101	2800	3800	134	127	3314	82	138	2	5,05
75	130	41,3	1,5	84	3200	3800	81,52	87,9	3215	82	121	1,5	2,08
	160	68,3	3	107	2600	3600	140	137	3315	87	148	2	6,15
80	140	44,4	3	91	2800	3600	91,5	95	3216	90	130	2	2,65
	170	68,3	3	111	2400	3400	160	156	3316	92	158	2	6,95
85	150	49,53	3	97	2600	3600	98	104	3217	95	140	2	3,4
	180	73	4	119	2200	3200	176	176	3317	99	166	2,5	8,3
90	160	52,4	3	104	2400	3400	116	125	3218	100	150	2	4,15
	190	73	4	125	2000	3000	200	208	3318	104	176	2,5	9,25
95	170	55,6	3	112	2200	3200	134	146	3219	107	158	2	5
	200	77,8	4	133	1900	2800	216	236	3319	109	186	2,5	11
100	180	60,3	3	118	2000	3000	143	156	3220	112	168	2	6,1
	215	82,6	4	139	1800	2600	232	260	3320	114	201	2,5	13,5
110	200	69,8	3	132	1900	2800	173	193	3222	122	188	2	8,8
	240	92,1	4	154	1700	2400	265	315	3322	124	226	2,5	19

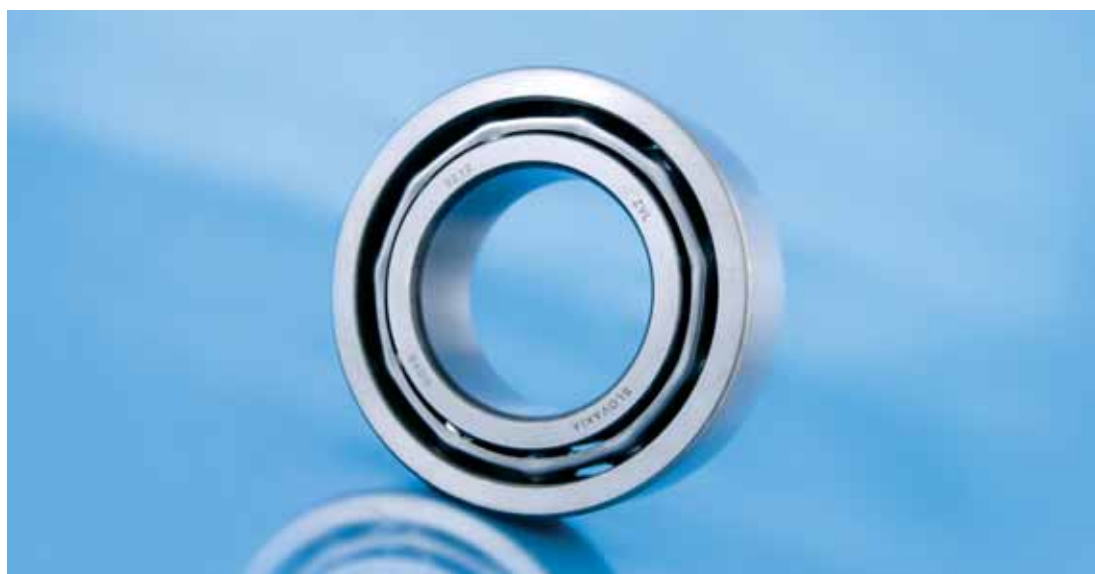

DVOJRADOVÉ NAKLÁPACIE GULĀKOVÉ LOŽISKÁ



DVOJRADOVÉ NAKLÁPACIE GUĽKOVÉ LOŽISKÁ

Dvojradové naklápacie guľkové ložiská majú guľovú obežnú dráhu na vonkajšom krúžku. Preto sú naklopiteľné v širokých medziach a nevadí im nesúososť v uložení. Dvojradové naklápacie guľkové ložiská sa vyrábajú s valcovou alebo kuželovou dierou a sú nerozoberateľné.

Schopnosť naklápania pri zachovaní funkčnosti určuje použitie ložísk v prípadoch, kde sa prepokladá určitá nesúososť dier v uložení alebo priehyb a kmitanie hriadeľa. Vzhľadom k malému stykovému uhlu a nedokonalému primknutiu guľiek k obežným dráham nie sú vhodné pre zachytávanie väčších axiálnych síl.



KONŠTRUKČNÉ ÚDAJE

HLAVNÉ ROZMERY

Hlavné rozmery dvojradových naklápacích guľkových ložísk zodpovedajú medzinárodnému rozmerovému plánu ISO 15 a pre jednotlivé ložiská sú uvedené v tabuľkovej časti. Rozmery upínacích púzdiel taktiež súhlasia s rozmermi podľa ISO 113.

KUŽELOVÁ DIERA

Ložiská s kuželovou dierou majú veľkosť kužela 1:12. Na valcové hriadele sa ložiská s kuželovou dierou upevňujú pomocou upínacích púzdiel.

Označenie púzdiel k prislúchajúcim jednotlivým ložiskám je uvedené v tabuľkovej časti.

KLIETKY

Dvojradové naklápacie guľkové ložiská majú v základnom vyhotovení klietky lisované z oceľového plechu vedenú na guľkách, ktorá sa neoznačuje.

Podľa konštrukčných skupín môžu byť vo vyhotovení ako jednodielne (rada 12., 13.), alebo sú vo vyhotovení ako dvojdielne (rada 22., 23..).

PRESNOSŤ

Dvojradové naklápacie guľkové ložiská sa bežne vyrábajú v stupni presnosti PO. Pre zvláštne prípady uložení náročných na presnosť alebo pre uloženia s vysokou frekvenciou otáčania sa používajú ložiská vo vyšších stupňoch presnosti P6, P5 a P4. Medzné hodnoty odchýliek presnosti rozmerov a chodu sú uvedené v ISO 492.

RADIÁLNA VÔĽA

Bežne vyrábané dvojradové naklápacie guľkové ložiská majú normálnu radiálnu vôľu, ktorá sa neoznačuje.

Pre zvláštne prípady uloženia sa dodávajú ložiská so zmenšenou radiálnou vôľou (C2) alebo so zväčšenou radiálnou vôľou (C3, C4, C5).

HLADINA VIBRÁCIÍ

Bežne vyrábané dvojradové naklápacie guľkové ložiská majú normálnu hladinu vibrácií, stanovenú výrobcom.

Pre zvláštne prípady uloženia náročné na tichý chod sa dodávajú ložiská so zníženou hladinou vibrácií (C6).

SPÁJANIE ZNAKOV

Znaky stupňa presnosti, vôľe v ložisku a hladiny vibrácií sa spájajú pri súčasnom vypustení znaku C pri druhej a nasledujúcej zvláštnej vlastnosti ložiska, napr.:

P6 + C3 = P63 **1206 P63**

C3 + C6 = C36 **1307 C36**

STABILIZÁCIA PRE PREVÁDZKU PRI VYŠŠEJ TEPLOTE

Pre uloženia s vyššou prevádzkovou teplotou ako 120°C sa dodávajú zvlášť tepelne spracované - stabilizované dvojradové naklápacie ložiská, u ktorých je zabezpečená ich tvarová stabilita pri prevádzkovej teplote od 150°C do 400°C (S0, S1, S2, S3, S4, S5).

Dodávky stabilizovaných ložísk je potrebné vopred prerokovať s dodávateľom.

NAKLOPITEĽNOSŤ

Pre dvojradové naklápacie guľkové ložiská je prípustná vzájomná naklopiteľnosť ložiskových krúžkov.

Hodnoty prípustného naklopenia ložísk pri zachovaní funkčnosti sú uvedené v nasledujúcej tabuľke.

Typ ložiska	Pripustné naklopenie
12, 22	2°30'
126, 13, 23	3°

RADIÁLNE EKVIVALENTNÉ DYNAMICKÉ ZAŤAŽENIE

$$P_r = F_r + Y_1 \cdot F_a \quad \text{pre } F_a/F_r \leq e \quad (\text{kN})$$

$$P_r = 0,65 \cdot F_r + Y_2 \cdot F_a \quad \text{pre } F_a/F_r > e \quad (\text{kN})$$

Hodnoty koeficientov e , Y_1 a Y_2 pre jednotlivé ložiská sú uvedené v tabuľkovej časti.

RADIÁLNE EKVIVALENTNÉ STATICKÉ ZAŤAŽENIE

$$P_{or} = F_r + Y_0 \cdot F_a \quad (\text{kN})$$

Hodnoty koeficientov Y_0 sú v tabuľkovej časti.

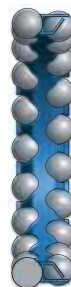

klietka 12, 13

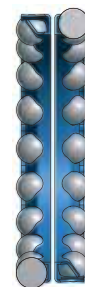

klietka 22, 23

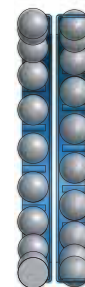

klietka 22, 23

OZNAČOVANIE

Označovanie ložísk v základnom alebo bežnom modifikovanom vyhotovení je uvedené v rozmerových tabuľkách. Modifikácia od základného vyhotovenia sa označuje prídavnými znakmi podľa STN 02 4608.



DVOJRODOVÉ NAKLÁPACIE GULKOVÉ LOŽISKÁ



Rozmery mm				Základná únosnosť kN		Medzná frekvencia otáčania pre mazanie min ⁻¹		Označenie ložiska		Pripojovacie rozmery mm			Hmotnosť kg		Príslušné upínacie púzdro	Koefficienty			
d	D	B	r _s min	C	C ₀			s valcovou dierou	s kužeľovou dierou (1:12)	d ₃ max	D ₃ max	r _s max		K		e	Y ₁	Y ₂	Y ₀
10	30	9	0,6	5,5	1,2	32000	36000	1200	-	16,6	24,2	0,6	0,033	-	-	0,33	1,9	3	2
	30	14	0,6	8	1,69	31000	35000	2200	-	15,2	24	0,6	0,046	-	-	0,54	1,15	1,8	1,3
12	32	10	0,6	6,15	1,41	18500	32000	1201	-	18,2	26,2	0,6	0,04	-	-	0,33	1,9	3	2
	32	14	0,6	8,5	1,88	25500	30000	2201	-	17,5	26,5	0,6	0,052	-	-	0,5	1,25	1,8	1,3
15	35	11	0,6	7,35	1,73	25000	28000	1202	-	21	29,5	0,6	0,048	-	-	0,33	1,9	3	2
	35	14	0,6	8,7	2,05	22500	26000	2202	-	20,8	30	0,6	0,06	-	-	0,43	1,5	2,3	1,6
17	40	12	0,6	7,93	2,03	17000	20000	1203	-	12	36	0,6	0,073	-	-	0,31	2,1	3,2	2,2
	47	14	1	9,95	2,66	14000	17000	1204	1204K	25	42	1	0,12	0,118	H204	0,27	2,3	3,6	2,4
25	52	15	1	12,1	3,35	12600	15000	1205	1205K	30	47	1	0,141	0,138	H205	0,27	2,3	3,6	2,4
	52	18	1	12,4	3,48	12600	15000	2205	2205K	30	47	1	0,163	0,158	H305	0,43	1,5	2,3	1,5
	62	17	1,1	17,8	5,01	11000	1300	1305	1305K	31	55	1	0,257	0,252	H305	0,28	2,3	3,5	2,4
	62	24	1,1	24,2	6,56	1000	12000	2305	2305K	31	55	1	0,335	0,327	H2305	0,47	1,3	2,1	1,4
30	62	16	1	15,6	4,73	11000	13000	1206	1206K	35	57	1	0,22	0,216	H206	0,25	2,6	4	2,7
	62	20	1	15,3	4,55	11000	13000	2206	2206K	35	57	1	0,26	0,254	H306	0,4	1,6	2,5	1,7
	72	19	1,1	21,2	6,31	9400	11000	1306	1306K	36	65	1	0,387	0,381	H306	0,26	2,5	3,8	2,6
35	72	27	1,1	31,2	8,74	8400	10000	2306	2306K	36	65	1	0,5	0,489	H2306	0,44	1,4	2,2	1,5
	72	17	1,1	15,9	5,11	9400	11000	1207	1207K	42	65	1	0,323	0,317	H207	0,23	2,7	4,2	2,9
	72	23	1,1	21,6	6,68	9400	11000	2207	2207K	42	65	1	0,403	0,396	H307	0,37	1,7	2,6	1,8
	80	21	1,5	25,1	7,94	7900	9400	1307	1307K	43	72	1,5	0,51	0,502	H307	0,25	2,6	4	2,7
40	80	31	1,5	39,7	11,2	7500	8900	2307	2307K	43	72	1,5	0,675	0,665	H2307	0,46	1,4	2,1	1,4
	80	18	1,1	19	6,56	7900	9400	1208	1208K	46,5	73	1	0,417	0,411	H208	0,22	2,9	4,4	3
	80	23	1,1	22,5	7,36	7900	9400	2208	2208K	46,5	73	1	0,505	0,494	H308	0,33	1,9	2,9	2
	90	23	1,5	29,6	9,81	7100	8400	1308	1308K	47	81	1,5	0,715	0,704	H308	0,24	2,6	4,1	2,7
45	110	33	1,5	44,9	13,3	6700	7900	2308	2308K	47	81	1,5	0,925	0,903	H2308	0,43	1,5	2,3	1,5
	85	19	1,1	21,6	7,36	7500	8900	1209	1209K	52	78	1	0,465	0,459	H209	0,21	3	4,6	3,1
	85	23	1,1	23,4	8,1	7500	8900	2209	2209K	52	78	1	0,545	0,533	H309	0,31	2,1	3,2	2,2
	100	25	1,5	37,7	12,8	6300	7500	1309	1309K	52	91	1,5	0,957	0,942	H309	0,25	2,5	3,9	2,7
50	100	36	1,5	54	16,5	6000	7500	2309	2309K	52	91	1,5	1,23	1,2	H2309	0,42	1,5	2,3	1,6
	90	20	1,1	22,9	8,1	7100	8400	1210	1210K	57	83	1	0,525	0,515	H210	0,2	3,1	4,9	3,3
	90	23	1,1	23,4	8,41	7100	8400	2210	2210K	57	83	1	0,59	0,577	H310	0,29	2,2	3,4	2,3
	110	27	2,1	43,6	14,1	5600	6700	1310	1310K	59	100	2	1,21	1,19	H310	0,24	2,7	4,1	2,8
55	110	40	2,1	63,7	20	5300	6300	2310	2310K	59	100	2	1,64	1,6	H2310	0,43	1,5	2,3	1,6
	100	21	1,5	26,5	10	6300	7500	1211	1211K	62	91	1,5	0,705	0,693	H211	0,2	3,2	5	3,4
	100	25	1,5	26,5	10	6300	7500	2211	2211K	62	91	1,5	0,81	0,792	H311	0,28	2,3	3,5	2,4
	120	29	2,1	50,7	18,1	5300	6300	1311	1311K	64	111	2	1,58	1,56	H311	0,24	2,7	4,2	2,8
60	120	43	2,1	76,1	23,7	5000	6000	2311	2311K	64	111	2	2,1	2,05	H2311	0,41	1,5	2,4	1,6
	110	22	1,5	30,2	11,7	5600	6700	1212	1212K	67	101	1,5	0,9	0,8885	H212	0,19	3,4	5,3	3,6
	110	28	1,5	33,8	12,6	5600	6700	2212	2212K	67	101	1,5	1,09	1,06	H312	0,28	2,3	3,5	2,4
	130	31	2,1	57,2	20,7	4700	5600	1312	1312K	71	118	2	1,96	1,93	H312	0,23	2,8	4,3	2,9
	130	46	2,1	87,1	28,2	4500	5300	2312	2312K	71	118	2	2,6	2,53	H2312	0,41	1,6	2,4	1,6

DVOJRADOVÉ NAKLÁPACIE GUL'KOVÉ LOŽISKÁ



Rozmery mm				Základná únosnosť kN		Medzná frekvencia otáčania pre mazanie min ⁻¹		Označenie ložiska		Prípojovacie rozmery mm			Hmotnosť kg	Príslušné upínacie púzdro	Koefficienty				
d	D	B	f _s min	C	Co			s valcovou dierou	s kužeľovou dierou (1:12)	d _a max	D ₁ max	r _s max	K		e	Y ₁	Y ₂	Y ₀	
65	120	23	1,5	31,2	12,3	5300	6300	1213	1213K	72	111	1,5	1,15	1,13	H213	0,17	3,7	5,7	3,9
	120	31	1,5	43,6	16,5	5300	6300	2213	2213K	72	111	1,5	1,46	1,43	H313	0,28	2,2	3,5	2,3
	140	33	2,1	61,8	22,8	4500	5300	1313	1313K	76	129	2	2,45	2,41	H313	0,23	1,6	2,5	1,7
	140	48	2,1	95,6	32,2	4200	5000	2313	2313K	76	129	2	3,23	3,15	H2313	0,38	1,6	2,5	1,7
70	125	24	1,5	34,5	13,6	5000	6000	1214	-	77	116	1,5	1,26	-	-	0,18	3,5	5,4	3,7
	125	31	1,5	44,2	17,1	5000	6000	2214	-	77	116	1,5	1,52	-	-	0,27	2,4	3,7	2,5
	150	35	2,1	74,1	27,6	4000	4700	1314	-	81	138	2	2,99	-	-	0,22	2,8	4,4	3
	150	51	2,1	111	37,6	3800	4500	2314	-	81	138	2	3,9	-	-	0,38	1,7	2,6	1,8
75	130	25	1,5	39	15,5	4700	5600	1215	1215K	82	121	1,5	1,36	1,34	H215	0,18	3,6	5,6	3,8
	130	31	1,5	44	17,8	4700	5600	2215	2215K	82	121	1,5	1,62	1,58	H315	0,25	2,5	3,9	2,6
	160	37	2,1	79,3	29,9	3800	4500	1315	1315K	86	148	2	3,56	3,51	H315	0,22	2,8	4,4	3
	160	55	2,1	124	43	2500	4200	2315	2315K	86	148	2	4,72	4,61	H2315	0,38	1,7	2,6	1,7
80	140	26	2,1	39,7	16,8	4500	5300	1216	1216K	90	130	2	1,67	1,64	H216	0,16	3,9	6,1	4,1
	140	33	2,1	48,8	20	4500	5300	2216	2216K	90	130	2	2,01	1,94	H316	0,25	2,5	3,9	2,6
	170	39	2,1	88,4	32,9	3500	4200	1316	1316K	91	159	2	4,18	4,12	H316	0,22	2,9	4,5	3,1
	170	58	2,1	135	48,2	3300	4000	2316	2316K	91	159	2	6,1	5,96	H2316	0,37	1,7	2,6	1,8
85	150	28	2,1	48,8	20,3	4000	4700	1217	1217K	94	140	2	2,07	2,04	H217	0,17	3,7	5,7	3,9
	150	38	2,1	58,5	23,7	4000	4700	2217	2217K	94	140	2	2,52	2,46	H317	0,25	2,5	3,8	2,6
	180	41	3	97,5	37,6	3300	4000	1317	1317K	98	166	2,5	4,98	4,9	H317	0,22	2,9	4,5	3
	180	60	3	140	51,1	3200	3800	2317	2317K	98	166	2,5	6,71	6,55	H2317	0,37	1,7	2,7	1,7
90	160	30	2,1	57,2	23,3	3800	4500	1218	1218K	100	150	2	2,52	2,48	H218	0,17	3,8	5,8	3,9
	160	40	2,1	70,2	28,7	3800	4500	2218	2218K	100	150	2	3,2	3,13	H318	0,27	2,4	3,6	2,5
	190	43	3	117	44,7	3200	3800	1318	1318K	103	176	2,5	5,8	5,71	H318	0,22	2,8	4,4	3
	190	64	3	153	57,3	3000	3500	2318	2318K	103	176	2,5	7,96	7,77	H2318	0,38	1,7	2,6	1,8
95	170	32	2,1	63,7	27,1	3500	4200	1219	1219K	107	158	2	3,1	3,04	H219	0,17	3,7	5,7	3,9
	170	43	2,1	83,2	34,1	3500	4200	2219	2219K	107	158	2	3,95	3,85	H319	0,27	2,4	3,6	2,5
	200	45	3	133	51,1	3000	3500	1319	1319K	109	186	2,5	6,69	6,59	H319	0,23	2,8	4,3	2,9
	200	67	3	165	64,3	2800	3300	2319	2319K	109	186	2,5	9,21	8,99	H2319	0,38	1,7	2,6	1,8
100	180	34	2,1	68,9	29,3	3300	4000	1220	1220K	112	168	2	3,7	3,64	H220	0,17	3,6	5,6	3,8
	180	46	2,1	97,5	40,6	3300	4000	2220	2220K	112	168	2	4,72	4,61	H320	0,27	2,4	3,6	2,5
	215	47	3	143	58,4	2800	3300	1320	1320K	113	201	2,5	8,3	8,19	H320	0,24	2,7	4,1	2,8
	215	73	3	190	77,9	2700	3200	2320	2320K	113	201	2,5	11,7	11,4	H2320	0,38	1,7	2,6	1,7
110	200	38	2,1	88,4	38,3	3000	3500	1222	1222K	122	188	2	5,15	5,07	H222	0,17	3,6	5,6	3,8
	200	53	2,1	124	52,1	3000	3500	2222	2222K	122	188	2	6,84	6,68	H322	0,28	2,3	3,5	2,4
	240	55	3	163	70,8	2700	3200	1322	1322K	124	226	2,5	11,8	11,7	H322	0,22	2,8	4,4	3
	240	80	3	216	94,4	2500	3000	2322	2322K	124	226	2,5	17,3	16,9	H2322	0,37	1,7	2,7	1,8
120	215	42	2,1	119	52,1	2800	3000	1224	-	132	203	2	6,75	-	-	0,19	3,3	5,1	3,4
130	230	46	3	126	59,6	2700	3200	1226	-	144	216	2,5	8,3	-	-	0,19	3,3	5	3,4



JEDNORADOVÉ VALČEKOVÉ LOŽISKÁ



JEDNORADOVÉ VALČEKOVÉ LOŽISKÁ

Jednoradové valčkové ložiská sú schopné v pomerne malom zástavbovom priestore prenášať veľké radiálne sily. Určité vyhotovenia môžu zároveň prenášať aj pôsobiace axiálne sily z jedného, alebo oboch smerov. Vyhotovenie obežnej dráhy vonkajších a vnútorných krúžkov v spojení s profilom plášťov valčiek v tvare ŽB umožňujú optimálne rozloženie stykových napätí vo valivom priestore od zaťažujúcich síl. Dané usporiadanie zároveň umožňuje výhodnú tvorbu mazivového filmu medzi stýkajúcimi sa súčasťami ložiska, optimálne odvalovanie, zníženie trenia, vývinu teploty a tým menšieho namáhania úložného uzla.

Zároveň je umožnená určitá vzájomná naklopiteľnosť krúžkov ložiska voči sebe, čím sa ložiská viac vyrovnávajú s reálnymi prevádzkovými pomermi a prispievajú k vyššej spoľahlivosti a trvanlivosti počas životnosti ložisk. Valčkové ložiská si nájdu uplatnenie v uloženiach, kde sú kladené vysoké nároky na prenos zaťažujúcich síl v spojení s vysokými otáčkami, napr. obrábacie stroje, valcovacie stolice, nápravy dopravných prostriedkov a pod.



KONŠTRUKČNÉ ÚDAJE

HLAVNÉ ROZMERY

Hlavné rozmery valčkových ložisk sú uvedené v rozmerových tabuľkách a zodpovedajú medzinárodnej norme ISO 15.

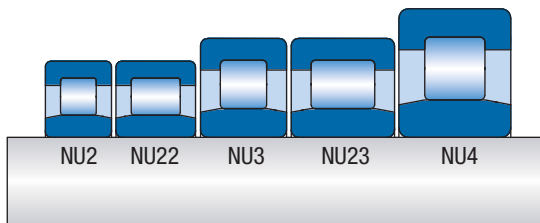

KONŠTRUKCIA

Valčkové ložiská sa všeobecne skladajú z dvoch častí – blok vonkajšieho, alebo vnútorného krúžku na ktorom sú pomocou klietky a vodiacich prírub prichytené valčeky a druhý, samostatný krúžok. Takéto usporiadanie umožňuje samostatnú montáž krúžkov čím sa uľahčuje manipulácia s jednotlivými súčasťami.

Postupným vývojom a zavádzaním nových možností v materiáloch a technológiách obrábania bolo umožnené lepšie využitie vnútorného priestoru ložiska a zavedenie únosnejšieho prevedenia s prídavným označením „E“. U ložisk s plechovou klietkou ponúkame únosnejšie prevedenie v celom rozsahu, u ložisk s mosadznou klietkou zavedenie „E“ konštrukcie bolo podmienené technologickými možnosťami a typy s vyššou únosnosťou sú uvedené v tabuľkovej časti.

Samostatnou skupinou sú ložiská v prevedení s mosadznou klietkou, kde spojenie príruby s telesom klietky je zabezpečené roznitovaním koncov stojiniek. Takéto usporiadanie umožnilo ešte efektívnejšie využitie vnútorného priestoru ložiska a ponúknuť ich vyššie úžitkové vlastnosti hlavne vo vzťahu k trvanlivosti. Označenie takýchto ložisk je prevedené pomocou prídavného znaku „EDM“.

NAJROZŠÍRENEJŠIE PREVEDENIA SÚ NASLEDOVNÉ

NU

Valčeky sú vedené klietkou vo vonkajšom krúžku medzi dvoma prírubami. Vnútorný krúžok je vyhotovený bez vodiacich prírub, čím je umožnený axiálny posuv krúžkov medzi sebou.

NJ

Ako prevedenie NU, avšak vnútorný krúžok má vodiacu prírubu na jednej strane. Môže prenášať jednostrannú axiálnu silu.

NUP

Vonkajší krúžok je vo vyhotovení s dvoma vodiacimi prírubami, voľný vnútorný krúžok má pevnú prírubu na jednej strane, z druhej strany je pridaný plochý príložný krúžok. Tieto ložiská môžu byť použité na prenos obojstranných axiálnych síl.

N

Valčeky sú vedené kliečkou na vnútornom krúžku opatrenom dvoma pevnými prírubami. Vonkajší krúžok je bez vodiacich prírub. Je možný relatívny axiálny posuv krúžkov.

NF

Vnútorný krúžok s dvoma pevnými prírubami, vonkajší krúžok s jednou vodiacou prírubou.

HJ

príložné krúžky, použitím ktorých je možné zaistiť prenos axiálnych síl zo žiadaného smeru.

Možné kombinácie príložného krúžku HJ s ložiskami:

NJ+HJ, NU+HJ

Kombináciu ložiska typu NU s dvomi príložnými krúžkami HJ nedoporučujeme, nakoľko môže dôjsť k axiálnemu zovretiu valčekov.

Vyobrazenie jednotlivých prevedení je nad tabuľkovou časťou.

PRESNOSŤ

Jednoradové valčekové ložiská sa bežne vyrábajú v základnom stupni presnosti P0. Výrobu ložísk s vyššou presnosťou je nutné prerokovať s výrobcom. Tolerancie rozmerov zodpovedajú medzinárodným štandardom, pričom ich číselné vyjadrenie je možné zistiť v norme ISO 492.

RADIÁLNA VÔĽA

Jednoradové valčekové ložiská sú bežne vyrábané a dodávané s normálnou radiálnou vôľou prípadne radiálnou vôľou C3. Na požiadanie môžu byť takisto vyhotovené s radiálnou vôľou C2 (menšia ako normálna) príp. C4, C5 (väčšia ako normálna a C3). Hodnoty radiálnej vôľe zodpovedajú ISO 5753. Tieto hodnoty platia pre vyrobené a nenamontované ložisko.

STABILIZÁCIA PRE PREVÁDZKU VO VYŠŠEJ TEPLOTE

Pre uloženia s vyššou prevádzkovou teplotou ako 120°C sa dodávajú ložiská so zvlášť tepelne spracovanými súčasťami, ktoré zabezpečujú rozmerovú a tvarovú stabilitu aj pri dlhodobom pôsobení vyššej teploty od 150°C do 400°C (S0, S1, S2, S3, S4). Dodávku takýchto ložísk je nutné prerokovať vopred.

NAKLOPITELNOSŤ

Vyhotovenie vnútornej konštrukcie v oblasti valivého styku umožňuje prevádzku valčekových ložísk aj pri určitom vzájomnom naklopení krúžkov.

Bežné hodnoty sú:

- 4' - pre ložiská radu 2, 3
- 3' - pre ložiská radu 22, 23

KLIETKY

Valčekové ložiská sú štandardne vyrábané s kliečkami vedenými na valivých telesách v nasledovných vyhotoveniach.

- E** - skladaná plechová kliečka, zložená z 2 prírub a stojínok, spojených roznitovaním koncov.
 - M** - masívna kliečka, ktorej príruha je k telesu uchytená pomocou oceľových nitov
 - EM** - vyhotovenie kliečky ako M, avšak v únosnejšom prevedení
 - EDM** - masívna mosadzná kliečka, kde spojenie príruby a telesa kliečky je zabezpečené roznitovaním koncov stojínok
 - TNG, ETNG** - jednodielna kliečka vyrobená z polyamidu PA 6.6, vystuženého 25% obsahom sklenených vlákien, dodávaná väčšinou v únosnejšom prevedení ETNG.
- O dostupnosti kliečok v inom vyhotovení je nutné vopred sa dohodoriť s výrobcom.



E



M, EM



EDM



ETNG

DYNAMICKÉ EKVIVALENTNÉ ZAŤAŽENIE VALČEKOVÝCH LOŽÍSK

V prípade použitia valčkových ložísk výlučne s radiálnym zaťažением bez axiálnych síl sa dynamické zaťaženie vypočíta zo vzťahu:

$$P_r = F_r$$

Pokiaľ sa ložiská používajú aj na prenos axiálnych síl, dynamické zaťaženie sa vypočíta zo vzťahu:

$$P_r = F_r \quad \text{pre } F_a/F_r \leq e$$

$$P_r = 0,92 \cdot F_r + Y \cdot F_a \quad \text{pre } F_a/F_r > e$$

kde

e = výpočtový súčiniteľ

$e = 0,2$ pre ložiská radu 2, 3, 4

$e = 0,3$ pre ložiská radu 22, 23

Y = súčiniteľ axiálneho zaťaženia

$Y = 0,6$ pre ložiská radu 2, 3, 4

$Y = 0,4$ pre ložiská radu 22, 23

Pre spoľahlivú prácu valčkových ložísk, ktoré prenášajú axiálne zaťaženie je nutné zabezpečiť súčasné zaťaženie radiálnou silou, pričom pomer F_a/F_r by nemal prekročiť hodnotu 0,5.



STATICKE EKVIVALENTNE ZAŤAŽENIE LOŽÍSK

Pre staticky zaťažené valčkové ložiská platí:

$$P_{or} = F_r$$

MEDZNÁ FREKVENCIA OTÁČANIA

Medzná frekvencia otáčania uvádzaná v katalógu je maximálny počet otáčok, pri ktorých ložisko pracuje s určitou mierou bezpečnosti bez poruchy.

OZNAČOVANIE

Označovanie ložísk v základnom vyhotovení je uvedené v rozmerových tabuľkách. Modifikácia od základného vyhotovenia sa označuje prídavnými znakmi podľa STN 02 4608. Význam najčastejšie používaných znakov je v nasledovnej tabuľke:

Znak	Príklad označenia	Význam na ložisku
M	NU210M	Ložisko s mosadznou kľetkou spájanou ocelovým nitom
E,	NU210E	Ložisko s vyššou únosnosťou s plechovou kľetkou
EM	NU310EM	Ložisko s vyššou únosnosťou s mosadznou kľetkou, spájanou ocelovým nitom
EDM	NU210EDM	Ložisko s vyššou únosnosťou s mosadznou kľetkou s beznitovým spojom
K	NU210EK	Kuželový otvor
P6	NU210E P6	Vyšší stupeň presnosti ako normálny
C2	NU210E C2	Radiálna vôľa menšia ako normálna
C3	NU210E C3	Radiálna vôľa väčšia ako normálna
S1	NU210E S1	Stabilizácia krúžkov na vyššiu prevádzkovú teplotu

SPÁJANIE ZNAKOV

Znak	Príklad označenia	Význam na ložisku
NJ+HJ	NH210E	Ložisko s NJ s príložným krúžkom HJ
P6+C3	NU210E P63	Ložisko s vyšším stupňom presnosti a väčšou radiálnou vôľou

JEDNORADOVÉ VALČEKOVÉ LOŽISKÁ



NU

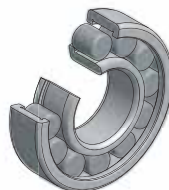

NJ

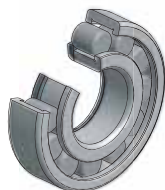

NUP



N

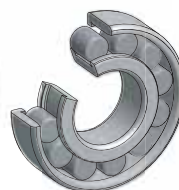

NF

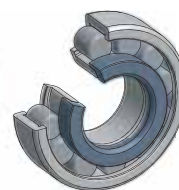

HJ

Rozmery mm				Základná únosnosť kN		Medzná frekvencia otáčania pre mazanie min ⁻¹		Označenie ložiska	Hmotnosť kg	Priložný krížok		Pomocné rozmery mm									
d	D	B	r _s min	r _{1s} min	C	C ₀				F _w	E _w	d ₁ min	d ₃ max	D ₀ max	D ₀ min	r _s max	r _{1s} max	b			
17	40	12	0,6	0,3	15,1	11,9	15000	18000	NU203M	0,08	HJ203E	0,01	22,1	-	19	21	36	-	0,6	0,3	3
	40	12	0,6	0,3	15,1	11,9	15000	18000	NJ203M	0,08	HJ203E	0,01	22,1	-	19	21	36	-	0,6	0,3	3
	40	12	0,6	0,3	15,1	11,9	15000	18000	NUP203M	0,08	HJ203E	0,01	22,1	-	19	-	36	-	0,6	0,3	3
	40	12	0,6	0,3	15,1	11,9	15000	18000	N203M	0,08	-	-	-	35,1	19	21	38	37	0,6	0,3	-
	40	12	0,6	0,3	15,1	11,9	15000	18000	NF203M	0,08	-	-	-	35,1	21	33	38	37	0,6	0,3	-
	40	12	0,6	0,3	16,4	13,3	15000	18000	NU203EDM	0,08	HJ203E	0,01	22,1	-	19	21	36	-	0,6	0,3	3
	40	12	0,6	0,3	16,4	13,3	15000	18000	NJ203EDM	0,08	HJ203E	0,01	22,1	-	19	21	36	-	0,6	0,3	3
	40	12	0,6	0,3	16,4	13,3	15000	18000	NUP203EDM	0,08	HJ203E	0,01	22,1	-	19	-	36	-	0,6	0,3	3
	40	12	0,6	0,3	16,4	13,3	15000	18000	N203EDM	0,08	-	-	-	35,1	19	21	38	37	0,6	0,3	-
	40	12	0,6	0,3	16,4	13,3	15000	18000	NF203EDM	0,08	-	-	-	35,1	21	33	38	37	0,6	0,3	-
	40	16	0,6	0,3	21,5	18,8	15000	18000	NU2203EDM	0,1	HJ2203E	0,01	22,1	-	19	21	36	-	0,6	0,3	3
	40	16	0,6	0,3	21,5	18,8	15000	18000	NJ2203EDM	0,1	HJ2203E	0,01	22,1	-	19	21	36	-	0,6	0,3	3
	40	16	0,6	0,3	21,5	18,8	15000	18000	NUP2203EDM	0,1	HJ2203E	0,01	22,1	-	19	-	36	-	0,6	0,3	3
	40	16	0,6	0,3	21,5	18,8	15000	18000	N2203EDM	0,1	-	-	-	35,1	19	21	38	37	0,6	0,3	-
	40	16	0,6	0,3	21,5	18,8	15000	18000	NF2203EDM	0,1	-	-	-	35,1	21	33	38	37	0,6	0,3	-
	47	14	1	0,6	22,3	17,9	14000	17000	NU303EDM	0,11	HJ303E	0,01	24,2	-	21	23	42	-	1	0,6	3
47	14	1	0,6	22,3	17,9	14000	17000	NJ303EDM	0,11	HJ303E	0,01	24,2	-	21	23	42	-	1	0,6	3	
47	14	1	0,6	22,3	17,9	14000	17000	NUP303EDM	0,11	HJ303E	0,01	24,2	-	21	-	42	-	1	0,6	3	
47	14	1	0,6	22,3	17,9	14000	17000	N303EDM	0,11	-	-	-	40,2	22	38	43	42	1	0,6	-	
47	14	1	0,6	22,3	17,9	14000	17000	NF303EDM	0,11	-	-	-	40,2	22	-	43	42	1	0,6	-	
47	14	1,1	0,6	23,1	19,7	14000	17000	NU204M	0,13	HJ204E	0,01	26,5	-	24	25	42	-	1	0,6	3	
47	14	1,1	0,6	23,1	19,7	14000	17000	NJ204M	0,13	HJ204E	0,01	26,5	-	24	25	42	-	1	0,6	3	
47	14	1,1	0,6	23,1	19,7	14000	17000	NUP204M	0,14	HJ204E	0,01	26,5	-	24	-	42	-	1	0,6	3	
47	14	1,1	0,6	23,1	19,7	14000	17000	N204M	0,13	-	-	-	41,5	25	40	43	43	1	0,6	-	
47	14	1,1	0,6	23,1	19,7	14000	17000	NF204M	0,13	-	-	-	41,5	25	40	43	43	1	0,6	-	
47	14	1,1	0,6	26,9	24,1	14000	17000	NU204EDM	0,13	HJ204E	0,01	26,5	-	24	25	42	-	1	0,6	3	
47	14	1,1	0,6	26,9	24,1	14000	17000	NJ204EDM	0,13	HJ204E	0,01	26,5	-	24	25	42	-	1	0,6	3	
47	14	1,1	0,6	26,9	24,1	14000	17000	NUP204EDM	0,14	HJ204E	0,01	26,5	-	24	-	42	-	1	0,6	3	
47	14	1,1	0,6	26,9	24,1	14000	17000	N204EDM	0,13	-	-	-	41,5	25	40	43	43	1	0,6	-	
47	14	1,1	0,6	26,9	24,1	14000	17000	NF204EDM	0,13	-	-	-	41,5	25	40	43	43	1	0,6	-	
47	18	1,1	0,6	30,6	28,3	14000	17000	NU2204EDM	0,13	HJ2204E	0,01	26,5	-	24	25	42	-	1	0,6	3	
47	18	1,1	0,6	30,6	28,3	14000	17000	NJ2204EDM	0,13	HJ2204E	0,01	26,5	-	24	25	42	-	1	0,6	3	
47	18	1,1	0,6	30,6	28,3	14000	17000	NUP2204EDM	0,13	HJ2204E	0,01	26,5	-	24	-	42	-	1	0,6	3	
47	18	1,1	0,6	30,6	28,3	14000	17000	N2204EDM	0,13	-	-	-	41,5	25	40	43	43	1	0,6	-	
47	18	1,1	0,6	30,6	28,3	14000	17000	NF2204EDM	0,13	-	-	-	41,5	25	40	43	43	1	0,6	-	
52	15	1,1	0,6	32,9	28,3	13000	16000	NU304E	0,15	HJ304E	0,02	27,5	-	24	26	45,5	-	1	0,6	4	
52	15	1,1	0,6	32,9	28,3	13000	16000	NJ304E	0,15	HJ304E	0,02	27,5	-	24	29	46,5	-	1	0,6	4	
52	15	1,1	0,6	32,9	28,3	13000	16000	NUP304E	0,15	HJ304E	0,02	27,5	-	24	-	47,5	-	1	0,6	4	
52	15	1,1	0,6	32,9	28,3	13000	16000	N304E	0,15	-	-	-	45,5	26,5	44	48	47	1	0,6	-	
52	15	1,1	0,6	32,9	28,3	13000	16000	NF304E	0,15	-	-	-	45,5	26,5	44	48	47	1	0,6	-	
52	15	1,1	0,6	32,9	28,3	13000	16000	NU304EDM	0,15	HJ304E	0,02	27,5	-	24	26	45,5	-	1	0,6	4	
52	15	1,1	0,6	32,9	28,3	13000	16000	NJ304EDM	0,15	HJ304E	0,02	27,5	-	24	29	46,5	-	1	0,6	4	
52	15	1,1	0,6	32,9	28,3	13000	16000	NUP304EDM	0,15	HJ304E	0,02	27,5	-	24	-	47,5	-	1	0,6	4	
52	15	1,1	0,6	32,9	28,3	13000	16000	N304EDM	0,15	-	-	-	45,5	26,5	44	48	47	1	0,6	-	
52	15	1,1	0,6	32,9	28,3	13000	16000	NF304EDM	0,15	-	-	-	45,5	26,5	44	48	47	1	0,6	-	
52	21	1,1	0,6	57	56,1	13000	16000	NU2304E	0,21	HJ2304E	0,02	27,5	-	24	26	45,5	-	1	0,6	4	
52	21	1,1	0,6	57	56,1	13000	16000	NJ2304E	0,22	HJ2304E	0,02	27,5	-	24	29	46,5	-	1	0,6	4	
52	21	1,1	0,6	57	56,1	13000	16000	NUP2304E	0,22	HJ2304E	0,02	27,5	-	24	-	47,5	-	1	0,6	4	
52	21	1,1	0,6	57	56,1	13000	16000	N2304E	0,21	-	-	-	45,5	26,5	44	48	47	1	0,6	-	
52	21	1,1	0,6	57	56,1	13000	16000	NF2304E	0,22	-	-	-	45,5	26,5	44	48	47	1	0,6	-	
52	21	1,1	0,6	57	56,1	13000	16000	NU2304EDM	0,22	HJ2304E	0,02	27,5	-	24	26	45,5	-	1	0,6	4	
52	21	1,1	0,6	57	56,1	13000	16000	NJ2304EDM	0,22	HJ2304E	0,02	27,5	-	24	29	46,5	-	1	0,6	4	
52	21	1,1	0,6	57	56,1	13000	16000	NUP2304EDM	0,23	HJ2304E	0,02	27,5	-	24	-	47,5	-	1	0,6	4	
52	21	1,1	0,6	57	56,1	13000	16000	N2304EDM	0,22	-	-	-	45,5	26,5	44	48	47	1	0,6	-	
52	21	1,1	0,6	57	56,1	13000	16000	NF2304EDM	0,22	-	-	-	45,5	26,5	44	48	47	1	0,6	-	

JEDNORADOVÉ VALČEKOVÉ LOŽISKÁ

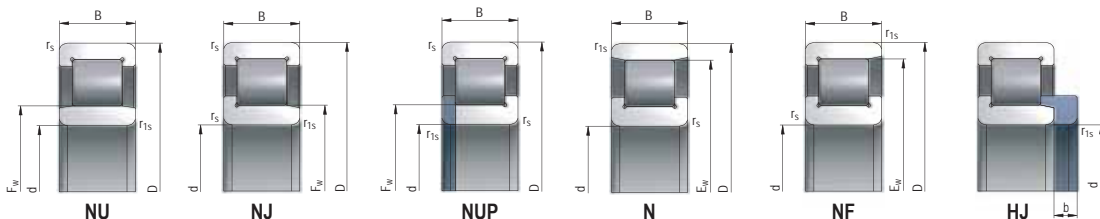

Rozmery mm		Základná únosnosť kN		Medzná frekvencia otáčania pre mazanie min ⁻¹		Označenie ložiska	Hmotnosť kg	Príložený krúžok	Pomocné rozmery mm													
d	D	B	r _{fs min}	r _{fs max}	C	Co		F _w	E _w	d _{0 min}	d _{0 max}	D _{0 max}	D _{2 min}	r _{fs max}	r _{b max}	b						
25	52	15	1,1	0,6	28,9	27,2	12500	15000	NU205E	0,15	HJ205E	0,01	31,5	-	29	30	47	-	1	0,6	3	
	52	15	1,1	0,6	28,9	27,2	12500	15000	NJ205E	0,15	HJ205E	0,01	31,5	-	29	30	47	-	1	0,6	3	
	52	15	1,1	0,6	28,9	27,2	12500	15000	NUP205E	0,16	HJ205E	0,01	31,5	-	29	-	47	-	1	0,6	3	
	52	15	1,1	0,6	28,9	27,2	12500	15000	N205E	0,15	-	-	-	46,5	30	45	48	48	1	0,6	-	
	52	15	1,1	0,6	28,9	27,2	12500	15000	NF205E	0,15	-	-	-	46,5	30	45	48	48	1	0,6	-	
	52	15	1,1	0,6	28,9	27,2	12500	15000	NU205EDM	0,15	HJ205E	0,01	31,5	-	29	30	47	-	1	0,6	3	
	52	15	1,1	0,6	28,9	27,2	12500	15000	NJ205EDM	0,15	HJ205E	0,01	31,5	-	29	30	47	-	1	0,6	3	
	52	15	1,1	0,6	28,9	27,2	12500	15000	NUP205EDM	0,16	HJ205E	0,01	31,5	-	29	-	47	-	1	0,6	3	
	52	15	1,1	0,6	28,9	27,2	12500	15000	N205EDM	0,15	-	-	-	46,5	30	45	48	48	1	0,6	-	
	52	15	1,1	0,6	28,9	27,2	12500	15000	NF205EDM	0,15	-	-	-	46,5	30	45	48	48	1	0,6	-	
	52	18	1,1	0,6	32,6	32	12500	15000	NU2205E	0,2	HJ2205E	0,01	31,5	-	29	30	47	-	1	0,6	3	
	52	18	1,1	0,6	32,6	32	12500	15000	NJ2205E	0,21	HJ2205E	0,01	31,5	-	29	30	47	-	1	0,6	3	
	52	18	1,1	0,6	32,6	32	12500	15000	NUP2205E	0,22	HJ2205E	0,01	31,5	-	29	-	47	-	1	0,6	3	
	52	18	1,1	0,6	32,6	32	12500	15000	N2205E	0,2	-	-	-	46,5	30	45	48	48	1	0,6	-	
	52	18	1,1	0,6	32,6	32	12500	15000	NF2205E	0,21	-	-	-	46,5	30	45	48	48	1	0,6	-	
	52	18	1,1	0,6	32,6	32	12500	15000	NU2205EDM	0,22	HJ2205E	0,01	31,5	-	29	30	47	-	1	0,6	3	
	52	18	1,1	0,6	32,6	32	12500	15000	NJ2205EDM	0,23	HJ2205E	0,01	31,5	-	29	30	47	-	1	0,6	3	
	52	18	1,1	0,6	32,6	32	12500	15000	NUP2205EDM	0,25	HJ2205E	0,01	31,5	-	29	-	47	-	1	0,6	3	
	52	18	1,1	0,6	32,6	32	12500	15000	N2205EDM	0,22	-	-	-	46,5	30	45	48	48	1	0,6	-	
	52	18	1,1	0,6	32,6	32	12500	15000	NF2205EDM	0,23	-	-	-	46,5	30	45	48	48	1	0,6	-	
	30	62	17	1,1	1,1	41,6	37,4	10000	12000	NU305E	0,24	HJ305E	0,02	34	-	31,5	32	55,5	-	1	1	4
		62	17	1,1	1,1	41,6	37,4	10000	12000	NJ305E	0,24	HJ305E	0,02	34	-	31,5	32	55,5	-	1	1	4
		62	17	1,1	1,1	41,6	37,4	10000	12000	NUP305E	0,26	HJ305E	0,02	34	-	31,5	-	55,5	-	1	1	4
		62	17	1,1	1,1	41,6	37,4	10000	12000	N305E	0,24	-	-	-	54	31,5	52	56	56	1	1	-
62		17	1,1	1,1	41,6	37,4	10000	12000	NF305E	0,24	-	-	-	54	31,5	52	56	56	1	1	-	
62		17	1,1	1,1	41,6	37,4	10000	12000	NU305EDM	0,25	HJ305E	0,02	34	-	31,5	32	55,5	-	1	1	4	
62		17	1,1	1,1	41,6	37,4	10000	12000	NJ305EDM	0,25	HJ305E	0,02	34	-	31,5	32	55,5	-	1	1	4	
62		17	1,1	1,1	41,6	37,4	10000	12000	NUP305EDM	0,27	HJ305E	0,02	34	-	31,5	-	55,5	-	1	1	4	
62		17	1,1	1,1	41,6	37,4	10000	12000	N305EDM	0,25	HJ305E	-	-	54	31,5	52	56	56	1	1	-	
62		17	1,1	1,1	41,6	37,4	10000	12000	NF305EDM	0,25	-	-	-	54	31,5	52	56	56	1	1	-	
62		24	1,1	1,1	57	56,1	10000	12000	NU2305E	0,3	HJ2305E	0,03	34	-	31,5	32	55,5	-	1	1	4	
62		24	1,1	1,1	57	56,1	10000	12000	NJ2305E	0,3	HJ2305E	0,03	34	-	31,5	32	55,5	-	1	1	4	
62		24	1,1	1,1	57	56,1	10000	12000	NUP2305E	0,32	HJ2305E	0,03	34	-	31,5	-	55,5	-	1	1	4	
62		24	1,1	1,1	57	56,1	10000	12000	N2305E	0,3	-	-	-	54	31,5	52	56	56	1	1	-	
62		24	1,1	1,1	57	56,1	10000	12000	NF2305E	0,3	-	-	-	54	31,5	52	56	56	1	1	-	
62		24	1,1	1,1	57	56,1	10000	12000	NU2305EDM	0,34	HJ2305E	0,03	34	-	31,5	32	55,5	-	1	1	4	
62		24	1,1	1,1	57	56,1	10000	12000	NJ2305EDM	0,34	HJ2305E	0,03	34	-	31,5	32	55,5	-	1	1	4	
62		24	1,1	1,1	57	56,1	10000	12000	NUP2305EDM	0,36	HJ2305E	0,03	34	-	31,5	-	55,5	-	1	1	4	
62		24	1,1	1,1	57	56,1	10000	12000	N2305EDM	0,34	-	-	-	54	31,5	52	56	56	1	1	-	
62		24	1,1	1,1	57	56,1	10000	12000	NF2305EDM	0,03	-	-	-	54	31,5	52	56	56	1	1	-	
30		80	21	1,5	1,5	54,1	46,5	8500	10000	NU405M	0,56	HJ405	0,63	39,5	-	36	38	67	-	1	1	6
		80	21	1,5	1,5	54,1	46,5	8500	10000	NJ405M	0,56	HJ405	0,63	39,5	-	36	38	67	-	1	1	6
		80	21	1,5	1,5	54,1	46,5	8500	10000	NUP405M	0,58	HJ405	0,63	39,5	-	36	-	67	-	1	1	6
		80	21	1,5	1,5	54,1	46,5	8500	10000	N405M	0,56	-	-	-	65,5	36	63	68	68	1	1	-
	80	21	1,5	1,5	54,1	46,5	8500	10000	NF405M	0,56	-	-	-	65,5	36	63	68	68	1	1	-	
	62	16	1,1	0,6	40,8	39,4	10000	12000	NU206E	0,2	HJ206E	0,03	37,5	-	34	36	57	-	1	0,6	4	
	62	16	1,1	0,6	40,8	39,4	10000	12000	NJ206E	0,21	HJ206E	0,03	37,5	-	34	36	57	-	1	0,6	4	
	62	16	1,1	0,6	40,8	39,4	10000	12000	NUP206E	0,22	HJ206E	0,03	37,5	-	34	-	57	-	1	0,6	4	
	62	16	1,1	0,6	40,8	39,4	10000	12000	N206E	0,2	-	-	-	55,5	35	54	58	57	1	0,6	-	
	62	16	1,1	0,6	40,8	39,4	10000	12000	NF206E	0,2	-	-	-	55,5	35	54	58	57	1	0,6	-	
	62	16	1,1	0,6	40,8	39,4	10000	12000	NU206EDM	0,23	HJ206E	0,03	37,5	-	34	36	57	-	1	0,6	4	
	62	16	1,1	0,6	40,8	39,4	10000	12000	NJ206EDM	0,24	HJ206E	0,03	37,5	-	34	36	57	-	1	0,6	4	
62	16	1,1	0,6	40,8	39,4	10000	12000	NUP206EDM	0,25	HJ206E	0,03	37,5	-	34	-	57	-	1	0,6	4		
62	16	1,1	0,6	40,8	39,4	10000	12000	N206EDM	0,23	-	-	-	55,5	35	54	58	57	1	0,6	-		
62	16	1,1	0,6	40,8	39,4	10000	12000	NF206EDM	0,24	-	-	-	55,5	35	54	58	57	1	0,6	-		

JEDNORADOVÉ VALČEKOVÉ LOŽISKÁ

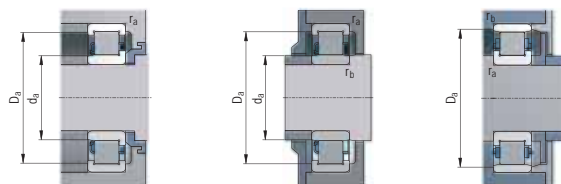

Rozmery mm				Základná únosnosť kN	Medzná frekvencia otáčania pre mazanie min ⁻¹	Označenie ložiska	Hmotnosť kg	Priložený krížok	Pomocné rozmery mm												
d	D	B	r _s min	r _{is} min	C	Co			F _w	E _w	d ₁ min	d ₃ max	D ₃ max	D ₃ min	r _s max	r _{is} max	b				
30	62	20	1,1	0,6	48,9	49,8	10000	12000	NUJ2206E	0,26	HJ2206E	0,03	37,5	-	34	36	57	-	1	0,6	4
	62	20	1,1	0,6	48,9	49,8	10000	12000	NJ2206E	0,26	HJ2206E	0,03	37,5	-	34	36	57	-	1	0,6	4
	62	20	1,1	0,6	48,9	49,8	10000	12000	NUP2206E	0,27	HJ2206E	0,03	37,5	-	34	-	57	-	1	0,6	4
	62	20	1,1	0,6	48,9	49,8	10000	12000	N2206E	0,26	-	-	-	55,5	35	54	58	57	1	0,6	-
	62	20	1,1	0,6	48,9	49,8	10000	12000	NF2206E	0,26	-	-	-	55,5	35	54	58	57	1	0,6	-
	62	20	1,1	0,6	46,1	46	10000	12000	NUJ2206EDM	0,27	HJ2206E	0,03	37,5	-	34	36	57	-	1	0,6	4
	62	20	1,1	0,6	46,1	46	10000	12000	NJ2206EDM	0,27	HJ2206E	0,03	37,5	-	34	36	57	-	1	0,6	4
	62	20	1,1	0,6	46,1	46	10000	12000	NUP2206EDM	0,28	HJ2206E	0,03	37,5	-	34	-	57	-	1	0,6	4
	62	20	1,1	0,6	46,1	46	10000	12000	N2206EDM	0,27	-	-	-	55,5	35	54	58	57	1	0,6	-
	62	20	1,1	0,6	46,1	46	10000	12000	NF2206EDM	0,27	-	-	-	55,5	35	54	58	57	1	0,6	-
	72	19	1,1	1,1	53,2	50,2	8400	10000	NUJ306E	0,36	HJ306E	0,04	40,5	-	36,5	39	65,5	-	1	1	5
	72	19	1,1	1,1	53,2	50,2	8400	10000	NJ306E	0,36	HJ306E	0,04	40,5	-	36,5	39	65,5	-	1	1	5
	72	19	1,1	1,1	53,2	50,2	8400	10000	NUP306E	0,38	HJ306E	0,04	40,5	-	36,5	-	65,5	-	1	1	5
	72	19	1,1	1,1	53,2	50,2	8400	10000	N306E	0,36	-	-	-	62,5	36,5	60	65,5	64	1	1	-
	72	19	1,1	1,1	53,2	50,2	8400	10000	NF306E	0,36	-	-	-	62,5	36,5	60	65,5	64	1	1	-
	72	19	1,1	1,1	53,2	50,2	8400	10000	NU306EDM	0,37	HJ306E	0,04	40,5	-	36,5	39	65,5	-	1	1	5
	72	19	1,1	1,1	53,2	50,2	8400	10000	NJ306EDM	0,37	HJ306E	0,04	40,5	-	36,5	39	65,5	-	1	1	5
	72	19	1,1	1,1	53,2	50,2	8400	10000	NUP306EDM	0,39	HJ306E	0,04	40,5	-	36,5	-	65,5	-	1	1	5
	72	19	1,1	1,1	53,2	50,2	8400	10000	N306EDM	0,37	-	-	-	62,5	36,5	60	65,5	64	1	1	-
	72	19	1,1	1,1	53,2	50,2	8400	10000	NF306EDM	0,37	-	-	-	62,5	36,5	60	65,5	64	1	1	-
	72	27	1,1	1,1	65,1	64,7	9000	10500	NU2306M	0,53	HJ2306E	0,04	40,5	-	36,5	39	65,5	-	1	1	5
	72	27	1,1	1,1	65,1	64,7	9000	10500	NJ2306M	0,54	HJ2306E	0,04	40,5	-	36,5	39	65,5	-	1	1	5
	72	27	1,1	1,1	65,1	64,7	9000	10500	NUP2306M	0,55	HJ2306E	0,04	40,5	-	36,5	-	65,5	-	1	1	5
	72	27	1,1	1,1	65,1	64,7	9000	10500	N2306M	0,53	-	-	-	62,5	36,5	60	65,5	64	1	1	-
	72	27	1,1	1,1	65,1	64,7	9000	10500	NF2306M	0,54	-	-	-	62,5	36,5	60	65,5	64	1	1	-
	72	27	1,1	1,1	72,9	75,3	9000	10500	NU2306E	0,53	HJ2306E	0,04	40,5	-	36,5	39	65,5	-	1	1	5
	72	27	1,1	1,1	72,9	75,3	9000	10500	NJ2306E	0,54	HJ2306E	0,04	40,5	-	36,5	39	65,5	-	1	1	5
	72	27	1,1	1,1	72,9	75,3	9000	10500	NUP2306E	0,55	HJ2306E	0,04	40,5	-	36,5	-	65,5	-	1	1	5
	72	27	1,1	1,1	72,9	75,3	9000	10500	N2306E	0,53	-	-	-	62,5	36,5	60	65,5	64	1	1	-
	72	27	1,1	1,1	72,9	75,3	9000	10500	NF2306E	0,54	-	-	-	62,5	36,5	60	65,5	64	1	1	-
72	27	1,1	1,1	72,9	75,3	9000	10500	NU2306EDM	0,53	HJ2306E	0,04	40,5	-	36,5	39	65,5	-	1	1	5	
72	27	1,1	1,1	72,9	75,3	9000	10500	NJ2306EDM	0,54	HJ2306E	0,04	40,5	-	36,5	39	65,5	-	1	1	5	
72	27	1,1	1,1	72,9	75,3	9000	10500	NUP2306EDM	0,55	HJ2306E	0,04	40,5	-	36,5	-	65,5	-	1	1	5	
72	27	1,1	1,1	72,9	75,3	9000	10500	N2306EDM	0,53	-	-	-	62,5	36,5	60	65,5	64	1	1	-	
72	27	1,1	1,1	72,9	75,3	9000	10500	NF2306EDM	0,54	-	-	-	62,5	36,5	60	65,5	64	1	1	-	
90	23	1,5	1,5	66,4	59,2	7100	8400	NU406M	0,8	HJ406	0,08	45	-	38	47	82	-	1,5	1,5	7	
90	23	1,5	1,5	66,4	59,2	7100	8400	NJ406M	0,81	HJ406	0,08	45	-	38	47	82	-	1,5	1,5	7	
90	23	1,5	1,5	66,4	59,2	7100	8400	NUP406M	0,83	HJ406	0,08	45	-	38	47	82	-	1,5	1,5	7	
90	23	1,5	1,5	66,4	59,2	7100	8400	N406M	0,8	-	-	-	73	38	-	77	75	1,5	1,5	-	
90	23	1,5	1,5	66,4	59,2	7100	8400	NF406M	0,81	-	-	-	73	38	71	77	75	1,5	1,5	-	
35	72	17	1,1	0,6	47,5	46,6	8600	10000	NU207E	0,3	HJ207E	0,03	44	-	39	42	65,5	-	1	0,6	4
	72	17	1,1	0,6	47,5	46,6	8600	10000	NJ207E	0,3	HJ207E	0,03	44	-	39	42	65,5	-	1	0,6	4
	72	17	1,1	0,6	47,5	46,6	8600	10000	NUP207E	0,31	HJ207E	0,03	44	-	39	-	65,5	-	1	0,6	4
	72	17	1,1	0,6	47,5	46,6	8600	10000	N207E	0,3	-	-	-	64	41,5	62	68	66	1	0,6	-
	72	17	1,1	0,6	47,5	46,6	8600	10000	NF207E	0,3	-	-	-	64	41,5	62	68	66	1	0,6	-
	72	17	1,1	0,6	47,5	46,6	8600	10000	NU207EDM	0,3	HJ207E	0,03	44	-	39	42	65,5	-	1	0,6	4
	72	17	1,1	0,6	47,5	46,6	8600	10000	NJ207EDM	0,3	HJ207E	0,03	44	-	39	42	65,5	-	1	0,6	4
	72	17	1,1	0,6	47,5	46,6	8600	10000	NUP207EDM	0,31	HJ207E	0,03	44	-	39	42	65,5	-	1	0,6	4
	72	17	1,1	0,6	47,5	46,6	8600	10000	N207EDM	0,3	-	-	-	64	41,5	-	68	66	1	0,6	-
	72	17	1,1	0,6	47,5	46,6	8600	10000	NF207EDM	0,3	-	-	-	64	41,5	62	68	66	1	0,6	-
	72	23	1,1	0,6	61,6	65,3	8600	10000	NU2207E	0,4	HJ2207E	0,04	44	-	39	42	65,5	-	1	0,6	4
	72	23	1,1	0,6	61,6	65,3	8600	10000	NJ2207E	0,4	HJ2207E	0,04	44	-	39	42	65,5	-	1	0,6	4
	72	23	1,1	0,6	61,6	65,3	8600	10000	NUP2207E	0,41	HJ2207E	0,04	44	-	39	42	65,5	-	1	0,6	4
	72	23	1,1	0,6	61,6	65,3	8600	10000	N2207E	0,4	-	-	-	64	41,5	-	68	66	1	0,6	-
72	23	1,1	0,6	61,6	65,3	8600	10000	NF2207E	0,4	-	-	-	64	41,5	62	68	66	1	0,6	-	

JEDNORADOVÉ VALČEKOVÉ LOŽISKÁ

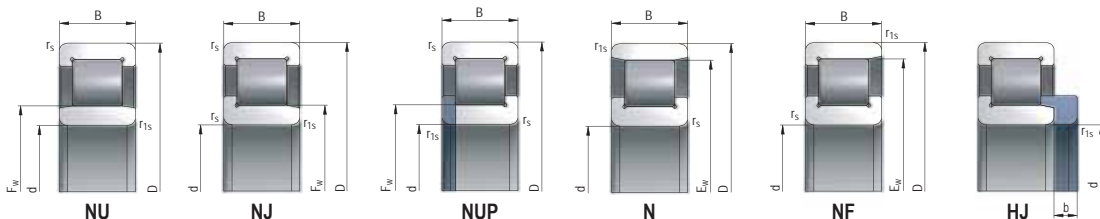

Rozmery mm		Základná únosnosť kN	Medzná frekvencia otáčania pre mazanie min ⁻¹	Označenie ložiska	Hmotnosť kg	Príložený krúžok	Pomocné rozmery mm														
d	D	B	r _s min	r _{fs} min	C	Co				F _w	E _w	d ₀ min	d ₀ max	D ₀ max	D ₂ min	r ₀ max	r _b max	b			
35	72	23	1,1	0,6	58,3	60,1	8600	10000	NU2207EDM	0,42	HJ2207E	0,04	44	-	39	42	65,5	-	1	0,6	4
	72	23	1,1	0,6	58,3	60,1	8600	10000	NJ2207EDM	0,42	HJ2207E	0,04	44	-	39	42	65,5	-	1	0,6	4
	72	23	1,1	0,6	58,3	60,1	8600	10000	NUP2207EDM	0,45	HJ2207E	0,04	44	-	39	42	65,5	-	1	0,6	4
	72	23	1,1	0,6	58,3	60,1	8600	10000	N2207EDM	0,42	-	-	-	64	41,5	-	68	66	1	0,6	-
	72	23	1,1	0,6	58,3	60,1	8600	10000	NF2207EDM	0,42	-	-	-	64	41,5	62	68	66	1	0,6	-
	80	21	1,5	1,1	66,6	65,4	7900	9400	NU307E	0,49	HJ307E	0,06	46,2	-	41,5	44	72	-	1,5	1	6
	80	21	1,5	1,1	66,6	65,4	7900	9400	NJ307E	0,49	HJ307E	0,06	46,2	-	41,5	44	72	-	1,5	1	6
	80	21	1,5	1,1	66,6	65,4	7900	9400	NUP307E	0,51	HJ307E	0,06	46,2	-	41,5	44	72	-	1,5	1	6
	80	21	1,5	1,1	66,6	65,4	7900	9400	N307E	0,49	-	-	-	70,2	43	-	73,5	72	1,5	1	-
	80	21	1,5	1,1	66,6	65,4	7900	9400	NF307E	0,49	-	-	-	70,2	43	68	73,5	72	1,5	1	-
	80	21	1,5	1,1	62,4	60	7900	9400	NJ307EM	0,52	HJ307E	0,06	46,2	-	41,5	44	72	-	1,5	1	6
	80	21	1,5	1,1	62,4	60	7900	9400	NJ307EM	0,52	HJ307E	0,06	46,2	-	41,5	44	72	-	1,5	1	6
	80	21	1,5	1,1	62,4	60	7900	9400	NUP307EM	0,54	HJ307E	0,06	46,2	-	41,5	44	72	-	1,5	1	6
	80	21	1,5	1,1	62,4	60	7900	9400	N307EM	0,52	-	-	-	70,2	43	-	73,5	72	1,5	1	-
	80	21	1,5	1,1	62,4	60	7900	9400	NF307EM	0,52	-	-	-	70,2	43	68	73,5	72	1,5	1	-
	80	21	1,5	1,1	66,6	65,4	7900	9400	NU307EDM	0,52	HJ307E	0,06	46,2	-	41,5	44	72	-	1,5	1	6
	80	21	1,5	1,1	66,6	65,4	7900	9400	NJ307EDM	0,52	HJ307E	0,06	46,2	-	41,5	44	72	-	1,5	1	6
	80	21	1,5	1,1	66,6	65,4	7900	9400	NUP307EDM	0,54	HJ307E	0,06	46,2	-	41,5	44	72	-	1,5	1	6
	80	21	1,5	1,1	66,6	65,4	7900	9400	N307EDM	0,52	-	-	-	70,2	43	-	73,5	72	1,5	1	-
	80	21	1,5	1,1	66,6	65,4	7900	9400	NF307EDM	0,52	-	-	-	70,2	43	68	73,5	72	1,5	1	-
	80	31	1,5	1,1	83,9	87,6	7900	9400	NU2307M	0,73	HJ2307E	0,06	46,2	-	41,5	44	72	-	1,5	1	6
	80	31	1,5	1,1	83,9	87,6	7900	9400	NJ2307M	0,73	HJ2307E	0,06	46,2	-	41,5	44	72	-	1,5	1	6
	80	31	1,5	1,1	83,9	87,6	7900	9400	NUP2307M	0,75	HJ2307E	0,06	46,2	-	41,5	44	72	-	1,5	1	6
	80	31	1,5	1,1	83,9	87,6	7900	9400	N2307M	0,73	-	-	-	70,2	43	-	73,5	72	1,5	1	-
80	31	1,5	1,1	83,9	87,6	7900	9400	NF2307M	0,73	-	-	-	70,2	43	68	73,5	72	1,5	1	-	
80	31	1,5	1,1	91	98	7100	8400	NU2307E	0,71	HJ2307E	0,06	46,2	-	41,5	44	72	-	1,5	1	6	
80	31	1,5	1,1	91	98	7100	8400	NJ2307E	0,71	HJ2307E	0,06	46,2	-	41,5	44	72	-	1,5	1	6	
80	31	1,5	1,1	91	98	7100	8400	NUP2307E	0,73	HJ2307E	0,06	46,2	-	41,5	44	72	-	1,5	1	6	
80	31	1,5	1,1	91	98	7100	8400	N2307E	0,71	-	-	-	70,2	43	-	73,5	72	1,5	1	-	
80	31	1,5	1,1	91	98	7100	8400	NF2307E	0,71	-	-	-	70,2	43	68	73,5	72	1,5	1	-	
80	31	1,5	1,1	83,9	87,6	7100	8400	NU2307EDM	0,73	HJ2307E	0,06	46,2	-	41,5	44	72	-	1,5	1	6	
80	31	1,5	1,1	83,9	87,6	7100	8400	NJ2307EDM	0,73	HJ2307E	0,06	46,2	-	41,5	44	72	-	1,5	1	6	
80	31	1,5	1,1	83,9	87,6	7100	8400	NUP2307EDM	0,75	HJ2307E	0,06	46,2	-	41,5	44	72	-	1,5	1	6	
80	31	1,5	1,1	83,9	87,6	7100	8400	N2307EDM	0,73	-	-	-	70,2	43	-	73,5	72	1,5	1	-	
80	31	1,5	1,1	83,9	87,6	7100	8400	NF2307EDM	0,73	-	-	-	70,2	43	68	73,5	72	1,5	1	-	
100	25	1,5	1,5	77,6	72	6400	7500	NU407M	1,1	HJ407	0,13	53	-	43	50	92	-	1,5	1,5	8	
100	25	1,5	1,5	77,6	72	6400	7500	NJ407M	1,1	HJ407	0,13	53	-	43	50	92	-	1,5	1,5	8	
100	25	1,5	1,5	77,6	72	6400	7500	NUP407M	1,3	HJ407	0,13	53	-	43	50	92	-	1,5	1,5	8	
100	25	1,5	1,5	77,6	72	6400	7500	N407M	1,1	-	-	-	-	83	49	-	86	85	1,5	1,5	-
100	25	1,5	1,5	77,6	72	6400	7500	NF407M	1,1	-	-	-	-	83	49	79	86	85	1,5	1,5	-
40	68	15	1	0,6	32,7	36,5	10000	12000	NU1008M	0,23	-	-	47	-	43,2	45	63,4	-	1	0,6	-
	68	15	1	0,6	32,7	36,5	10000	12000	NJ1008M	0,23	-	-	47	-	43,2	45	63,4	-	1	0,6	-
	68	15	1	0,6	32,7	36,5	10000	12000	NUP1008M	0,23	-	-	47	-	43,2	45	63,4	-	1	0,6	-
	80	18	1,1	1,1	55,7	55,4	7500	9200	NU208E	0,38	HJ208E	0,05	49,5	-	46,5	48	73,5	-	1	1	5
	80	18	1,1	1,1	55,7	55,4	7500	9200	NJ208E	0,38	HJ208E	0,05	49,5	-	46,5	48	73,5	-	1	1	5
	80	18	1,1	1,1	55,7	55,4	7500	9200	NUP208E	0,39	HJ208E	0,05	49,5	-	46,5	48	73,5	-	1	1	5
	80	18	1,1	1,1	55,7	55,4	7500	9200	N208E	0,38	-	-	-	71,5	46,5	-	73,5	73	1	1	-
	80	18	1,1	1,1	55,7	55,4	7500	9200	NF208E	0,38	-	-	-	71,5	46,5	69	73,5	73	1	1	-
	80	18	1,1	1,1	55,7	55,4	7500	9200	NU208EDM	0,39	HJ208E	0,05	49,5	-	46,5	48	73,5	-	1	1	5
	80	18	1,1	1,1	55,7	55,4	7500	9200	NJ208EDM	0,39	HJ208E	0,05	49,5	-	46,5	48	73,5	-	1	1	5
	80	18	1,1	1,1	55,7	55,4	7500	9200	NUP208EDM	0,41	HJ208E	0,05	49,5	-	46,5	48	73,5	-	1	1	5
	80	18	1,1	1,1	55,7	55,4	7500	9200	N208EDM	0,39	-	-	-	71,5	46,5	-	73,5	73	1	1	-
80	18	1,1	1,1	55,7	55,4	7500	9200	NF208EDM	0,39	-	-	-	71,5	46,5	69	73,5	73	1	1	-	
80	23	1,1	1,1	64,4	66,5	7400	9100	NU2208M	0,51	HJ2208E	0,05	49,5	-	46,5	48	73,5	-	1	1	5	
80	23	1,1	1,1	64,4	66,5	7400	9100	NJ2208M	0,51	HJ2208E	0,05	49,5	-	46,5	48	73,5	-	1	1	5	

JEDNORADOVÉ VALČEKOVÉ LOŽISKÁ

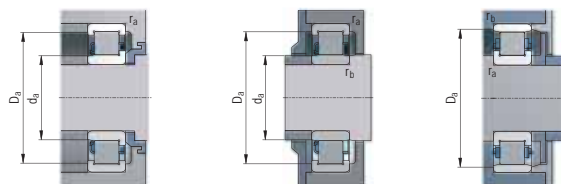

Rozmery mm				Základná únosnosť kN		Medzná frekvencia otáčania pre mazanie min ⁻¹		Označenie ložiska	Hmotnosť kg	Priložený krúžok	Pomocné rozmery mm										
d	D	B	r _s min	r _{is} min	C	Co					F _w	E _w	d ₁ min	d ₃ max	D ₅ max	D ₅ min	r _s max	r _{is} max	b		
40	80	23	1,1	1,1	64,4	66,5	7400	9100	NUP2208M	0,53	HJ2208E	0,05	49,5	-	46,5	48	73,5	-	1	1	5
	80	23	1,1	1,1	64,4	66,5	7400	9100	N2208M	0,51	-	-	-	71,5	46,5	-	73,5	73	1	1	-
	80	23	1,1	1,1	64,4	66,5	7400	9100	NF2208M	0,51	-	-	-	71,5	46,5	69	73,5	73	1	1	-
	80	23	1,1	1,1	72,3	77,6	7400	9100	NU2208E	0,5	HJ2208E	0,05	49,5	-	46,5	48	73,5	-	1	1	5
	80	23	1,1	1,1	72,3	77,6	7400	9100	NJ2208E	0,5	HJ2208E	0,05	49,5	-	46,5	48	73,5	-	1	1	5
	80	23	1,1	1,1	72,3	77,6	7400	9100	NUP2208E	0,51	HJ2208E	0,05	49,5	-	46,5	48	73,5	-	1	1	5
	80	23	1,1	1,1	72,3	77,6	7400	9100	N2208E	0,5	-	-	-	71,5	46,5	-	73,5	73	1	1	-
	80	23	1,1	1,1	72,3	77,6	7400	9100	NF2208E	0,5	-	-	-	71,5	46,5	69	73,5	73	1	1	-
	80	23	1,1	1,1	72,3	77,6	7400	9100	NU2208EDM	0,51	HJ2208E	0,05	49,5	-	46,5	48	73,5	-	1	1	5
	80	23	1,1	1,1	72,3	77,6	7400	9100	NJ2208EDM	0,51	HJ2208E	0,05	49,5	-	46,5	48	73,5	-	1	1	5
	80	23	1,1	1,1	72,3	77,6	7400	9100	NUP2208EDM	0,53	HJ2208E	0,05	49,5	-	46,5	48	73,5	-	1	1	5
	80	23	1,1	1,1	72,3	77,6	7400	9100	N2208EDM	0,51	-	-	-	71,5	46,5	-	73,5	73	1	1	-
	80	23	1,1	1,1	72,3	77,6	7400	9100	NF2208EDM	0,51	-	-	-	71,5	46,5	69	73,5	73	1	1	-
	80	30,16	1,1	1,1	81,7	90,3	7600	9000	NU5208M	0,75	-	-	49,5	-	46,5	48	73,5	-	1	1	-
	90	23	1,5	1,5	81,5	83,2	6700	8000	NU308E	0,69	HJ308E	0,08	52	-	48	50	82	-	1,5	1,5	7
	90	23	1,5	1,5	81,5	83,2	6700	8000	NJ308E	0,7	HJ308E	0,08	52	-	48	50	82	-	1,5	1,5	7
	90	23	1,5	1,5	81,5	83,2	6700	8000	NUP308E	0,72	HJ308E	0,08	52	-	48	50	82	-	1,5	1,5	7
	90	23	1,5	1,5	81,5	83,2	6700	8000	N308E	0,69	-	-	-	80	48	-	82	82	1,5	1,5	-
	90	23	1,5	1,5	81,5	83,2	6700	8000	NF308E	0,7	-	-	-	80	48	78	82	82	1,5	1,5	-
	90	23	1,5	1,5	77,9	74,7	6700	8000	NU308EM	0,7	HJ308E	0,08	52	-	48	50	82	-	1,5	1,5	7
	90	23	1,5	1,5	77,9	74,7	6700	8000	NJ308EM	0,71	HJ308E	0,08	52	-	48	50	82	-	1,5	1,5	7
	90	23	1,5	1,5	77,9	74,7	6700	8000	NUP308EM	0,73	HJ308E	0,08	52	-	48	50	82	-	1,5	1,5	7
	90	23	1,5	1,5	77,9	74,7	6700	8000	N308EM	0,7	-	-	-	80	48	-	82	82	1,5	1,5	-
	90	23	1,5	1,5	77,9	74,7	6700	8000	NF308EM	0,71	-	-	-	80	48	78	82	82	1,5	1,5	-
	90	23	1,5	1,5	81,5	83,2	6700	8000	NU308EDM	0,7	HJ308E	0,08	52	-	48	50	82	-	1,5	1,5	7
	90	23	1,5	1,5	81,5	83,2	6700	8000	NJ308EDM	0,71	HJ308E	0,08	52	-	48	50	82	-	1,5	1,5	7
	90	23	1,5	1,5	81,5	83,2	6700	8000	NUP308EDM	0,73	HJ308E	0,08	52	-	48	50	82	-	1,5	1,5	7
	90	23	1,5	1,5	81,5	83,2	6700	8000	N308EDM	0,7	-	-	-	80	48	-	82	82	1,5	1,5	-
	90	23	1,5	1,5	81,5	83,2	6700	8000	NF308EDM	0,71	-	-	-	80	48	78	82	82	1,5	1,5	-
	90	33	1,5	1,5	111,6	119,4	6300	7400	NU2308E	0,95	HJ2308E	0,09	52	-	48	50	82	-	1,5	1,5	7
	90	33	1,5	1,5	111,6	119,4	6300	7400	NJ2308E	0,95	HJ2308E	0,09	52	-	48	50	82	-	1,5	1,5	7
	90	33	1,5	1,5	111,6	119,4	6300	7400	NUP2308E	0,98	HJ2308E	0,09	52	-	48	50	82	-	1,5	1,5	7
	90	33	1,5	1,5	111,6	119,4	6300	7400	N2308E	0,95	-	-	-	80	48	-	82	82	1,5	1,5	-
	90	33	1,5	1,5	111,6	119,4	6300	7400	NF2308E	0,95	-	-	-	80	48	78	82	82	1,5	1,5	-
	90	33	1,5	1,5	111,6	119,4	6300	7400	NU2308EDM	1	HJ2308E	0,09	52	-	48	50	82	-	1,5	1,5	7
	90	33	1,5	1,5	111,6	119,4	6300	7400	NJ2308EDM	1,1	HJ2308E	0,09	52	-	48	50	82	-	1,5	1,5	7
	90	33	1,5	1,5	111,6	119,4	6300	7400	NUP2308EDM	1,3	HJ2308E	0,09	52	-	48	50	82	-	1,5	1,5	7
	90	33	1,5	1,5	111,6	119,4	6300	7400	N2308EDM	1	-	-	-	80	48	-	82	82	1,5	1,5	-
	90	33	1,5	1,5	111,6	119,4	6300	7400	NF2308EDM	1,1	-	-	-	80	48	78	82	82	1,5	1,5	-
	110	27	2,1	2,1	106	101,8	5600	6700	NU408M	1,41	HJ408	0,14	58	-	49	56	101	-	2	2	8
110	27	2,1	2,1	106	101,8	5600	6700	NJ408M	1,42	HJ408	0,14	58	-	49	56	101	-	2	2	8	
110	27	2,1	2,1	106	101,8	5600	6700	NUP408M	1,43	HJ408	0,14	58	-	49	56	101	-	2	2	8	
110	27	2,1	2,1	106	101,8	5600	6700	N408M	1,41	-	-	-	92	49	-	94	94	2	2	-	
110	27	2,1	2,1	106	101,8	5600	6700	NF408M	1,42	-	-	-	92	49	90	94	94	2	2	-	
75	16	1	0,6	35,1	39,2	9400	11000	NU1009M	0,26	-	-	52,5	-	48,2	51	70,4	-	1	0,6	-	
75	16	1	0,6	35,1	39,2	9400	11000	NJ1009M	0,46	-	-	52,5	-	48,2	51	70,4	-	1	0,6	-	
75	16	1	0,6	35,1	39,2	9400	11000	NUP1009M	0,48	-	-	52,5	-	48,2	51	70,4	-	1	0,6	-	
85	19	1,1	1,1	56,6	57,6	7500	8800	NU209M	0,46	HJ209E	0,05	54,5	-	51,5	53	78,5	-	1	1	5	
85	19	1,1	1,1	56,6	57,6	7500	8800	NJ209M	0,46	HJ209E	0,05	54,5	-	51,5	53	78,5	-	1	1	5	
85	19	1,1	1,1	56,6	57,6	7500	8800	NUP209M	0,48	HJ209E	0,05	54,5	-	51,5	53	78,5	-	1	1	5	
85	19	1,1	1,1	56,6	57,6	7500	8800	N209M	0,46	-	-	-	76,5	51,5	-	78,5	78	1	1	-	
85	19	1,1	1,1	56,6	57,6	7500	8800	NF209M	0,46	-	-	-	76,5	51,5	74	78,5	78	1	1	-	
85	19	1,1	1,1	63,1	66,5	7500	8800	NU209E	0,44	HJ209E	0,05	54,5	-	51,5	53	78,5	-	1	1	5	
85	19	1,1	1,1	63,1	66,5	7500	8800	NJ209E	0,44	HJ209E	0,05	54,5	-	51,5	53	78,5	-	1	1	5	
85	19	1,1	1,1	63,1	66,5	7500	8800	NUP209E	0,46	HJ209E	0,05	54,5	-	51,5	53	78,5	-	1	1	5	

JEDNORADOVÉ VALČEKOVÉ LOŽISKÁ

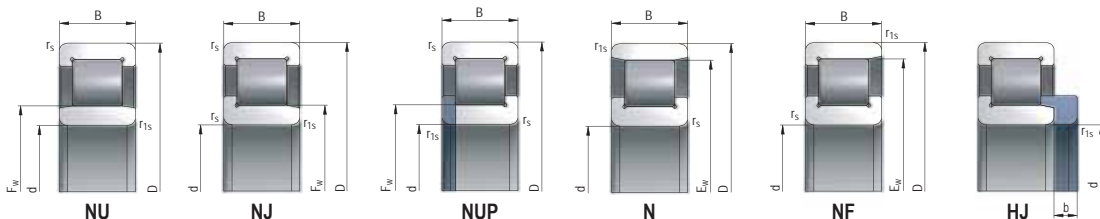

Rozmery mm		Základná únosnosť kN		Medzná frekvencia otáčania pre mazanie min ⁻¹		Označenie ložiska	Hmotnosť kg	Príložený krúžok	Pomocné rozmery mm													
d	D	B	r _{fs} min	r _{fs} max	C	Co			F _w	E _w	d ₀ min	d ₀ max	D ₀ max	D ₀ min	r ₀ max	r ₀ min	b					
85	19	1,1	1,1	63,1	66,5	7500	8800	N209E	0,44	-	-	-	76,5	51,5	-	78,5	78	1	1	-		
85	19	1,1	1,1	63,1	66,5	7500	8800	NF209E	0,44	-	-	-	76,5	51,5	74	78,5	78	1	1	-		
85	19	1,1	1,1	63,1	66,5	7500	8800	NU209EDM	0,46	HJ209E	0,05	54,5	-	51,5	53	78,5	-	1	1	5		
85	19	1,1	1,1	63,1	66,5	7500	8800	NJ209EDM	0,46	HJ209E	0,05	54,5	-	51,5	53	78,5	-	1	1	5		
85	19	1,1	1,1	63,1	66,5	7500	8800	NUP209EDM	0,48	HJ209E	0,05	54,5	-	51,5	53	78,5	-	1	1	5		
85	19	1,1	1,1	63,1	66,5	7500	8800	N209EDM	0,46	-	-	-	76,5	51,5	-	78,5	78	1	1	-		
85	19	1,1	1,1	63,1	66,5	7500	8800	NF209EDM	0,46	-	-	-	76,5	51,5	74	78,5	78	1	1	-		
85	23	1,1	1,1	76	91,5	7200	8400	NU2209E	0,54	HJ2209E	0,05	54,5	-	51,5	53	78,5	-	1	1	5		
85	23	1,1	1,1	76	91,5	7200	8400	NJ2209E	0,54	HJ2209E	0,05	54,5	-	51,5	53	78,5	-	1	1	5		
85	23	1,1	1,1	76	91,5	7200	8400	NUP2209E	0,56	HJ2209E	0,05	54,5	-	51,5	53	78,5	-	1	1	5		
85	23	1,1	1,1	76	91,5	7200	8400	N2209E	0,54	-	-	-	76,5	51,5	-	78,5	78	1	1	-		
85	23	1,1	1,1	76	91,5	7200	8400	NF2209E	0,54	-	-	-	76,5	51,5	74	78,5	78	1	1	-		
85	23	1,1	1,1	76	91,5	7200	8400	NU2209EDM	0,56	HJ2209E	0,05	54,5	-	51,5	53	78,5	-	1	1	5		
85	23	1,1	1,1	76	91,5	7200	8400	NJ2209EDM	0,56	HJ2209E	0,05	54,5	-	51,5	53	78,5	-	1	1	5		
85	23	1,1	1,1	76	91,5	7200	8400	NUP2209EDM	0,58	HJ2209E	0,05	54,5	-	51,5	53	78,5	-	1	1	5		
85	23	1,1	1,1	76	91,5	7200	8400	N2209EDM	0,56	-	-	-	76,5	51,5	-	78,5	78	1	1	-		
85	23	1,1	1,1	76	91,5	7200	8400	NF2209EDM	0,56	-	-	-	76,5	51,5	74	78,5	78	1	1	-		
85	30,16	1,1	1,1	86,6	99,8	6800	8000	NU5209M	0,78	-	-	54,5	-	51,5	53	78,5	-	1	1	-		
100	25	1,5	1,5	88,7	86,7	6400	7500	NU309M	0,97	HJ309E	0,11	58,5	-	53	56	92	-	1,5	1,5	7		
100	25	1,5	1,5	88,7	86,7	6400	7500	NJ309M	0,97	HJ309E	0,11	58,5	-	53	56	92	-	1,5	1,5	7		
100	25	1,5	1,5	88,7	86,7	6400	7500	NUP309M	1	HJ309E	0,11	58,5	-	53	56	92	-	1,5	1,5	7		
100	25	1,5	1,5	88,7	86,7	6400	7500	N309M	0,97	-	-	-	88,5	53	-	92	91	1,5	1,5	-		
100	25	1,5	1,5	88,7	86,7	6400	7500	NF309M	0,97	-	-	-	88,5	53	86	92	91	1,5	1,5	-		
100	25	1,5	1,5	94,7	94,6	6400	7500	NU309E	0,95	HJ309E	0,11	58,5	-	53	56	92	-	1,5	1,5	7		
100	25	1,5	1,5	94,7	94,6	6400	7500	NJ309E	0,95	HJ309E	0,11	58,5	-	53	56	92	-	1,5	1,5	7		
100	25	1,5	1,5	94,7	94,6	6400	7500	NUP309E	0,98	HJ309E	0,11	58,5	-	53	56	92	-	1,5	1,5	7		
100	25	1,5	1,5	94,7	94,6	6400	7500	N309E	0,95	-	-	-	88,5	53	-	92	91	1,5	1,5	-		
100	25	1,5	1,5	94,7	94,6	6400	7500	NF309E	0,95	-	-	-	88,5	53	86	92	91	1,5	1,5	-		
100	25	1,5	1,5	94,7	94,6	6400	7500	NU309EDM	0,97	HJ309E	0,11	58,5	-	53	56	92	-	1,5	1,5	7		
100	25	1,5	1,5	94,7	94,6	6400	7500	NJ309EDM	0,97	HJ309E	0,11	58,5	-	53	56	92	-	1,5	1,5	7		
100	25	1,5	1,5	94,7	94,6	6400	7500	NUP309EDM	1	HJ309E	0,11	58,5	-	53	56	92	-	1,5	1,5	7		
100	25	1,5	1,5	94,7	94,6	6400	7500	N309EDM	0,97	-	-	-	88,5	53	-	92	91	1,5	1,5	-		
100	25	1,5	1,5	94,7	94,6	6400	7500	NF309EDM	0,97	-	-	-	88,5	53	86	92	91	1,5	1,5	-		
100	36	1,5	1,5	119,5	127	5600	6700	NU2309M	1,3	HJ2309E	0,11	58,5	-	53	56	92	-	1,5	1,5	7		
100	36	1,5	1,5	119,5	127	5600	6700	NJ2309M	1,3	HJ2309E	0,11	58,5	-	53	56	92	-	1,5	1,5	7		
100	36	1,5	1,5	119,5	127	5600	6700	NUP2309M	1,5	HJ2309E	0,11	58,5	-	53	56	92	-	1,5	1,5	7		
100	36	1,5	1,5	119,5	127	5600	6700	N2309M	1,3	-	-	-	88,5	53	-	92	91	1,5	1,5	-		
100	36	1,5	1,5	119,5	127	5600	6700	NF2309M	1,3	-	-	-	88,5	53	86	92	91	1,5	1,5	-		
100	36	1,5	1,5	151,1	169,5	5600	6700	NU2309E	1,1	HJ2309E	0,11	58,5	-	53	56	92	-	1,5	1,5	7		
100	36	1,5	1,5	151,1	169,5	5600	6700	NJ2309E	1,1	HJ2309E	0,11	58,5	-	53	56	92	-	1,5	1,5	7		
100	36	1,5	1,5	151,1	169,5	5600	6700	NUP2309E	1,3	HJ2309E	0,11	58,5	-	53	56	92	-	1,5	1,5	7		
100	36	1,5	1,5	151,1	169,5	5600	6700	N2309E	1,1	-	-	-	88,5	53	-	92	91	1,5	1,5	-		
100	36	1,5	1,5	151,1	169,5	5600	6700	NF2309E	1,1	-	-	-	88,5	53	86	92	91	1,5	1,5	-		
100	36	1,5	1,5	151,1	169,5	5600	6700	NU2309EDM	1,3	HJ2309E	0,11	58,5	-	53	56	92	-	1,5	1,5	7		
100	36	1,5	1,5	151,1	169,5	5600	6700	NJ2309EDM	1,3	HJ2309E	0,11	58,5	-	53	56	92	-	1,5	1,5	7		
100	36	1,5	1,5	151,1	169,5	5600	6700	NUP2309EDM	1,5	HJ2309E	0,11	58,5	-	53	56	92	-	1,5	1,5	7		
100	36	1,5	1,5	151,1	169,5	5600	6700	N2309EDM	1,3	-	-	-	88,5	53	-	92	91	1,5	1,5	-		
100	36	1,5	1,5	151,1	169,5	5600	6700	NF2309EDM	1,3	-	-	-	88,5	53	86	92	91	1,5	1,5	-		
120	29	2,1	2,1	118,4	115,7	5400	6500	NU409M	1,65	HJ409	0,18	64,5	-	54	62	111	-	2	2	8		
120	29	2,1	2,1	118,4	115,7	5400	6500	NJ409M	1,65	HJ409	0,18	64,5	-	54	62	111	-	2	2	8		
120	29	2,1	2,1	118,4	115,7	5400	6500	NUP409M	1,7	HJ409	0,18	64,5	-	54	62	111	-	2	2	8		
120	29	2,1	2,1	118,4	115,7	5400	6500	N409M	1,65	-	-	-	100,5	54	-	104	104	2	2	-		
120	29	2,1	2,1	118,4	115,7	5400	6500	NF409M	1,65	-	-	-	100,5	54	98	104	104	2	2	-		
50	80	16	1	0,6	38	45	9000	9400	NU1010M	0,27	-	-	-	57,5	-	53,2	56	75,4	-	1	0,6	-
50	90	20	1	0,6	38	45	9000	9400	NJ1010M	0,27	-	-	-	57,5	-	53,2	56	75,4	-	1	0,6	-

JEDNORADOVÉ VALČEKOVÉ LOŽISKÁ

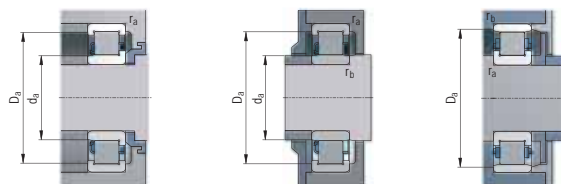

Rozmery mm				Základná únosnosť kN		Medzná frekvencia otáčania pre mazanie min ⁻¹		Označenie ložiska	Hmotnosť kg	Priložený krúžok	Pomocné rozmery mm									
d	D	B	r _s min	r _r min	C	Co					F _w	E _w	d ₁ min	d ₁ max	D ₁ max	D ₁ min	r _s max	r _r max	b	
90	20	1	0,6	38	45	9000	9400	NUP1010M	0,27	-	-	57,5	-	53,2	56	75,4	-	1	0,6	-
90	20	1,1	1,1	59,7	62,9	6400	7600	NU210M	0,52	HJ210	0,06	59,5	-	56,5	57	83,5	-	1	1	5
90	20	1,1	1,1	59,7	62,9	6400	7600	NJ210M	0,52	HJ210	0,06	59,5	-	56,5	57	83,5	-	1	1	5
90	20	1,1	1,1	59,7	62,9	6400	7600	NUP210M	0,54	HJ210	0,06	59,5	-	56,5	57	83,5	-	1	1	5
90	20	1,1	1,1	59,7	62,9	6400	7600	N210M	0,52	-	-	-	81,5	56,5	-	83,5	84	1	1	-
90	20	1,1	1,1	59,7	62,9	6400	7600	NF210M	0,52	-	-	-	81,5	56,5	79	83,5	84	1	1	-
90	20	1,1	1,1	66	71,9	6400	7600	NU210E	0,49	HJ210E	0,06	59,5	-	56,5	57	83,5	-	1	1	5
90	20	1,1	1,1	66	71,9	6400	7600	NJ210E	0,49	HJ210E	0,06	59,5	-	56,5	57	83,5	-	1	1	5
90	20	1,1	1,1	66	71,9	6400	7600	NUP210E	0,51	HJ210E	0,06	59,5	-	56,5	57	83,5	-	1	1	5
90	20	1,1	1,1	66	71,9	6400	7600	N210E	0,49	-	-	-	81,5	56,5	-	83,5	84	1	1	-
90	20	1,1	1,1	66	71,9	6400	7600	NF210E	0,49	-	-	-	81,5	56,5	79	83,5	84	1	1	-
90	20	1,1	1,1	66	71,9	6400	7600	NU210EDM	0,52	HJ210E	0,06	59,5	-	56,5	57	83,5	-	1	1	5
90	20	1,1	1,1	66	71,9	6400	7600	NJ210EDM	0,52	HJ210E	0,06	59,5	-	56,5	57	83,5	-	1	1	5
90	20	1,1	1,1	66	71,9	6400	7600	NUP210EDM	0,54	HJ210E	0,06	59,5	-	56,5	57	83,5	-	1	1	5
90	20	1,1	1,1	66	71,9	6400	7600	N210EDM	0,52	-	-	-	81,5	56,5	-	83,5	84	1	1	-
90	20	1,1	1,1	66	71,9	6400	7600	NF210EDM	0,52	-	-	-	81,5	56,5	79	83,5	84	1	1	-
90	23	1,1	1,1	79,5	91,5	6300	7500	NU2210E	0,58	HJ2210E	0,06	59,5	-	56,5	57	83,5	-	1	1	5
90	23	1,1	1,1	79,5	91,5	6300	7500	NJ2210E	0,58	HJ2210E	0,06	59,5	-	56,5	57	83,5	-	1	1	5
90	23	1,1	1,1	79,5	91,5	6300	7500	NUP2210E	0,6	HJ2210E	0,06	59,5	-	56,5	57	83,5	-	1	1	5
90	23	1,1	1,1	79,5	91,5	6300	7500	N2210E	0,58	-	-	-	81,5	56,5	-	83,5	84	1	1	-
90	23	1,1	1,1	79,5	91,5	6300	7500	NF2210E	0,58	-	-	-	81,5	56,5	79	83,5	84	1	1	-
90	23	1,1	1,1	79,5	91,5	6300	7500	NU2210EDM	0,59	HJ2210E	0,06	59,5	-	56,5	57	83,5	-	1	1	5
90	23	1,1	1,1	79,5	91,5	6300	7500	NJ2210EDM	0,56	HJ2210E	0,06	59,5	-	56,5	57	83,5	-	1	1	5
90	23	1,1	1,1	79,5	91,5	6300	7500	NUP2210EDM	0,61	HJ2210E	0,06	59,5	-	56,5	57	83,5	-	1	1	5
90	23	1,1	1,1	79,5	91,5	6300	7500	N2210EDM	0,59	-	-	-	81,5	56,5	-	83,5	84	1	1	-
90	23	1,1	1,1	79,5	91,5	6300	7500	NF2210EDM	0,59	-	-	-	81,5	56,5	79	83,5	84	1	1	-
90	30,16	1,1	1,1	96,1	116,7	6300	7400	NU5210M	0,88	-	-	59,5	-	56,5	57	83,5	-	1	1	-
110	27	2,1	2,1	119	124,9	5200	6100	NU310E	1,2	HJ310E	0,14	65	-	59	63	101	-	2	2	8
110	27	2,1	2,1	119	124,9	5200	6100	NJ310E	1,21	HJ310E	0,14	65	-	59	63	101	-	2	2	8
110	27	2,1	2,1	119	124,9	5200	6100	NUP310E	1,23	HJ310E	0,14	65	-	59	63	101	-	2	2	8
110	27	2,1	2,1	119	124,9	5200	6100	N310E	1,2	-	-	-	97	59	-	101	99	2	2	-
110	27	2,1	2,1	119	124,9	5200	6100	NF310E	1,21	-	-	-	97	59	95	101	99	2	2	-
110	27	2,1	2,1	112	115	5200	6100	NU310EM	1,25	HJ310E	0,14	65	-	59	63	101	-	2	2	8
110	27	2,1	2,1	112	115	5200	6100	NJ310EM	1,26	HJ310E	0,14	65	-	59	63	101	-	2	2	8
110	27	2,1	2,1	112	115	5200	6100	NUP310EM	1,28	HJ310E	0,14	65	-	59	63	101	-	2	2	8
110	27	2,1	2,1	112	115	5200	6100	N310EM	1,25	-	-	-	97	59	-	101	99	2	2	-
110	27	2,1	2,1	112	115	5200	6100	NF310EM	1,25	-	-	-	97	59	95	101	99	2	2	-
110	27	2,1	2,1	119	124,9	5200	6100	NU310EDM	1,25	HJ310E	0,14	65	-	59	63	101	-	2	2	8
110	27	2,1	2,1	119	124,9	5200	6100	NJ310EDM	1,26	HJ310E	0,14	65	-	59	63	101	-	2	2	8
110	27	2,1	2,1	119	124,9	5200	6100	NUP310EDM	1,28	HJ310E	0,14	65	-	59	63	101	-	2	2	8
110	27	2,1	2,1	119	124,9	5200	6100	N310EDM	1,25	-	-	-	97	59	-	101	99	2	2	-
110	27	2,1	2,1	119	124,9	5200	6100	NF310EDM	1,25	-	-	-	97	59	95	101	99	2	2	-
110	40	2,1	2,1	151,1	169,5	5100	6100	NU2310M	1,82	HJ2310	0,15	65	-	59	63	101	-	2	2	8
110	40	2,1	2,1	151,1	169,5	5100	6100	NJ2310M	1,83	HJ2310	0,15	65	-	59	63	101	-	2	2	8
110	40	2,1	2,1	151,1	169,5	5100	6100	NUP2310M	1,85	HJ2310	0,15	65	-	59	63	101	-	2	2	8
110	40	2,1	2,1	151,1	169,5	5100	6100	N2310M	1,82	-	-	-	97	59	-	101	99	2	2	-
110	40	2,1	2,1	151,1	169,5	5100	6100	NF2310M	1,83	-	-	-	97	59	95	101	99	2	2	-
110	40	2,1	2,1	199	229,7	5100	6100	NU2310E	1,77	HJ2310E	0,15	65	-	59	63	101	-	2	2	8
110	40	2,1	2,1	199	229,7	5100	6100	NJ2310E	1,78	HJ2310E	0,15	65	-	59	63	101	-	2	2	8
110	40	2,1	2,1	199	229,7	5100	6100	NUP2310E	1,8	HJ2310E	0,15	65	-	59	63	101	-	2	2	8
110	40	2,1	2,1	199	229,7	5100	6100	N2310E	1,77	-	-	-	97	59	-	101	99	2	2	-
110	40	2,1	2,1	199	229,7	5100	6100	NF2310E	1,78	-	-	-	97	59	95	101	99	2	2	-
110	40	2,1	2,1	199	229,7	5100	6100	NU2310EDM	1,82	HJ2310E	0,15	65	-	59	63	101	-	2	2	8
110	40	2,1	2,1	199	229,7	5100	6100	NJ2310EDM	1,83	HJ2310E	0,15	65	-	59	63	101	-	2	2	8
110	40	2,1	2,1	199	229,7	5100	6100	NUP2310EDM	1,85	HJ2310E	0,15	65	-	59	63	101	-	2	2	8

JEDNORADOVÉ VALČEKOVÉ LOŽISKÁ

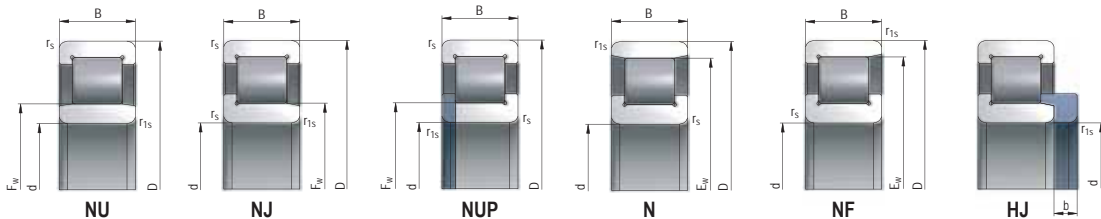

Rozmery mm			Základná únosnosť kN		Medzná frekvencia otáčania pre mazanie min ⁻¹		Označenie ložiska	Hmotnosť kg	Príložený krúžok	Pomocné rozmery mm												
d	D	B	r _{fs} min	r _{fs} max	C	Co			F _w	E _w	d ₀ min	d ₀ max	D ₀ max	D ₀ min	r _{fs} max	r _{fs} min	b					
50	110	40	2,1	2,1	199	229,7	5100	6100	N2310EDM	1,82	-	-	97	59	-	101	99	2	2	-		
	110	40	2,1	2,1	199	229,7	5100	6100	NF2310EDM	1,83	-	-	97	59	95	101	99	2	2	-		
	130	31	2,1	2,1	138,6	135,9	4800	5600	NU410M	2	HJ410	0,23	70,8	-	61	68	119	-	2	2	9	
	130	31	2,1	2,1	138,6	135,9	4800	5600	NJ410M	2	HJ410	0,23	70,8	-	61	68	119	-	2	2	9	
	130	31	2,1	2,1	138,6	135,9	4800	5600	NUP410M	2,05	HJ410	0,23	70,8	-	61	68	119	-	2	2	9	
	130	31	2,1	2,1	138,6	135,9	4800	5600	N410M	2	-	-	-	140,5	61	-	119	117	2	2	-	
55	130	31	2,1	2,1	138,6	135,9	4800	5600	NF410M	2	-	-	-	140,5	61	137	119	117	2	2	-	
	90	18	1,1	1	46	56,5	7800	8400	NU1011M	0,4	-	-	64,5	-	59,6	63	84	-	1	1	-	
	90	18	1,1	1	46	56,5	7800	8400	NJ1011M	0,4	-	-	64,5	-	59,6	63	84	-	1	1	-	
	90	18	1,1	1	46	56,5	7800	8400	NUP1011M	0,4	-	-	64,5	-	59,6	63	84	-	1	1	-	
	100	21	1,5	1,1	86,3	98,7	6300	7200	NU211E	0,66	HJ211E	0,08	66	-	61,5	64	92	-	1,5	1	6	
	100	21	1,5	1,1	86,3	98,7	6300	7200	NJ211E	0,67	HJ211E	0,08	66	-	61,5	64	92	-	1,5	1	6	
	100	21	1,5	1,1	86,3	98,7	6300	7200	NUP211E	0,69	HJ211E	0,08	66	-	61,5	64	92	-	1,5	1	6	
	100	21	1,5	1,1	86,3	98,7	6300	7200	N211E	0,66	-	-	-	90	63	-	93,5	92	1,5	1	-	
	100	21	1,5	1,1	86,3	98,7	6300	7200	NF211E	0,67	-	-	-	90	63	88	93,5	92	1,5	1	-	
	100	21	1,5	1,1	82,5	92,9	6300	7200	NU211EDM	0,69	HJ211E	0,08	66	-	61,5	64	92	-	1,5	1	6	
	100	21	1,5	1,1	82,5	92,9	6300	7200	NJ211EDM	0,7	HJ211E	0,08	66	-	61,5	64	92	-	1,5	1	6	
	100	21	1,5	1,1	82,5	92,9	6300	7200	NUP211EDM	0,72	HJ211E	0,08	66	-	61,5	64	92	-	1,5	1	6	
	100	21	1,5	1,1	82,5	92,9	6300	7200	N211EDM	0,69	-	-	-	90	63	-	93,5	92	1,5	1	-	
	100	21	1,5	1,1	82,5	92,9	6300	7200	NF211EDM	0,7	-	-	-	90	63	88	93,5	92	1,5	1	-	
	100	25	1,5	1,1	101,4	121,5	6300	7200	NU221E	0,79	HJ221E	0,09	66	-	61,5	64	92	-	1,5	1	6	
	100	25	1,5	1,1	101,4	121,5	6300	7200	NJ221E	0,8	HJ221E	0,09	66	-	61,5	64	92	-	1,5	1	6	
	100	25	1,5	1,1	101,4	121,5	6300	7200	NUP221E	0,82	HJ221E	0,09	66	-	61,5	64	92	-	1,5	1	6	
	100	25	1,5	1,1	101,4	121,5	6300	7200	N221E	0,79	-	-	-	90	63	-	93,5	92	1,5	1	-	
	100	25	1,5	1,1	101,4	121,5	6300	7200	NF221E	0,8	-	-	-	90	63	88	93,5	92	1,5	1	-	
	100	25	1,5	1,1	96,9	114,4	6300	7200	NU221EDM	0,82	HJ221E	0,09	66	-	61,5	64	92	-	1,5	1	6	
	100	25	1,5	1,1	96,9	114,4	6300	7200	NJ221EDM	0,83	HJ221E	0,09	66	-	61,5	64	92	-	1,5	1	6	
	100	25	1,5	1,1	96,9	114,4	6300	7200	NUP221EDM	0,85	HJ221E	0,09	66	-	61,5	64	92	-	1,5	1	6	
	100	25	1,5	1,1	96,9	114,4	6300	7200	N221EDM	0,82	-	-	-	90	63	-	93,5	92	1,5	1	-	
	100	25	1,5	1,1	96,9	114,4	6300	7200	NF221EDM	0,83	-	-	-	90	63	88	93,5	92	1,5	1	-	
	100	33,34	1,1	1,1	114	141	5900	6900	NUS211M	1,25	-	-	66,9	-	61,5	64	92	-	1,5	1	-	
	55	120	29	2,1	2,1	141	147,6	5200	6300	NU311E	1,45	HJ311E	0,19	70,5	-	64	68	111	-	2	2	9
		120	29	2,1	2,1	141	147,6	5200	6300	NJ311E	1,5	HJ311E	0,19	70,5	-	64	68	111	-	2	2	9
		120	29	2,1	2,1	141	147,6	5200	6300	NUP311E	1,55	HJ311E	0,19	70,5	-	64	68	111	-	2	2	9
		120	29	2,1	2,1	141	147,6	5200	6300	N311E	1,45	-	-	-	106,5	64	-	111	109	2	2	-
		120	29	2,1	2,1	141	147,6	5200	6300	NF311E	0,15	-	-	-	106,5	64	104	111	109	2	2	-
		120	29	2,1	2,1	132,7	136,3	5200	6300	NU311EM	1,5	HJ311E	0,19	70,5	-	64	68	111	-	2	2	9
		120	29	2,1	2,1	132,7	136,3	5200	6300	NJ311EM	1,55	HJ311E	0,19	70,5	-	64	68	111	-	2	2	9
		120	29	2,1	2,1	132,7	136,3	5200	6300	NUP311EM	1,6	HJ311E	0,19	70,5	-	64	68	111	-	2	2	9
		120	29	2,1	2,1	132,7	136,3	5200	6300	N311EM	1,5	-	-	-	106,5	64	-	111	109	2	2	-
		120	29	2,1	2,1	132,7	136,3	5200	6300	NF311EM	1,55	-	-	-	106,5	64	104	111	109	2	2	-
		120	29	2,1	2,1	141	147,6	5200	6300	NU311EDM	1,5	HJ311E	0,19	70,5	-	64	68	111	-	2	2	9
120		29	2,1	2,1	141	147,6	5200	6300	NJ311EDM	1,55	HJ311E	0,19	70,5	-	64	68	111	-	2	2	9	
120		29	2,1	2,1	141	147,6	5200	6300	NUP311EDM	1,6	HJ311E	0,19	70,5	-	64	68	111	-	2	2	9	
120		29	2,1	2,1	141	147,6	5200	6300	N311EDM	1,5	-	-	-	106,5	64	-	111	109	2	2	-	
120		29	2,1	2,1	141	147,6	5200	6300	NF311EDM	1,55	-	-	-	106,5	64	104	111	109	2	2	-	
120		43	2,1	2,1	187	212	5000	6100	NU2311M	2,35	HJ2311E	0,19	70,5	-	64	68	111	-	2	2	9	
120		43	2,1	2,1	187	212	5000	6100	NJ2311M	2,4	HJ2311E	0,19	70,5	-	64	68	111	-	2	2	9	
120		43	2,1	2,1	187	212	5000	6100	NUP2311M	2,45	HJ2311E	0,19	70,5	-	64	68	111	-	2	2	9	
120		43	2,1	2,1	187	212	5000	6100	N2311M	2,35	-	-	-	106,5	64	-	111	109	2	2	-	
120		43	2,1	2,1	187	212	5000	6100	NF2311M	0,24	-	-	-	106,5	64	104	111	109	2	2	-	
120		43	2,1	2,1	199	229,7	5000	6100	NU2311E	2,2	HJ2311E	0,19	70,5	-	64	68	111	-	2	2	9	
120		43	2,1	2,1	199	229,7	5000	6100	NJ2311E	2,25	HJ2311E	0,19	70,5	-	64	68	111	-	2	2	9	
120		43	2,1	2,1	199	229,7	5000	6100	NUP2311E	2,3	HJ2311E	0,19	70,5	-	64	68	111	-	2	2	9	
120		43	2,1	2,1	199	229,7	5000	6100	N2311E	2,2	-	-	-	106,5	64	-	111	109	2	2	-	

JEDNORADOVÉ VALČEKOVÉ LOŽISKÁ

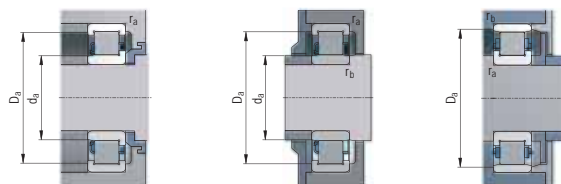

Rozmery mm				Základná únosnosť kN		Medzná frekvencia otáčania pre mazanie min ⁻¹		Označenie ložiska	Hmotnosť kg	Priložený krížok	Pomocné rozmery mm											
d	D	B	r _s min	r _{rs} min	C	Co				F _w	E _w	d ₁ min	d ₂ max	D ₃ max	D ₃ min	r _s max	r _{rs} max	b				
55	120	43	2,1	2,1	199	229,7	5000	6100	NF2311E	2,25	-	-	106,5	64	104	111	109	2	2	-		
	120	43	2,1	2,1	199	229,7	5000	6100	NJ2311EDM	2,35	HJ2311E	0,19	70,5	-	64	68	111	-	2	2	9	
	120	43	2,1	2,1	199	229,7	5000	6100	NJ2311EDM	2,4	HJ2311E	0,19	70,5	-	64	68	111	-	2	2	9	
	120	43	2,1	2,1	199	229,7	5000	6100	NUP2311EDM	2,45	HJ2311E	0,19	70,5	-	64	68	111	-	2	2	9	
	120	43	2,1	2,1	199	229,7	5000	6100	N2311EDM	2,35	-	-	-	106,5	64	-	111	109	2	2	-	
	120	43	2,1	2,1	199	229,7	5000	6100	NF2311EDM	0,24	-	-	-	106,5	64	104	111	109	2	2	-	
	140	33	2,1	2,1	148,5	151	4500	5400	NU411M	2,5	HJ411	0,3	77,2	-	66	74	129	-	2	2	10	
	140	33	2,1	2,1	148,5	151	4500	5400	NJ411M	2,55	HJ411	0,3	77,2	-	66	74	129	-	2	2	10	
	140	33	2,1	2,1	148,5	151	4500	5400	NUP411M	2,6	HJ411	0,3	77,2	-	66	74	129	-	2	2	10	
	140	33	2,1	2,1	148,5	151	4500	5400	N411M	2,5	-	-	-	117,2	66	-	129	127	2	2	-	
	140	33	2,1	2,1	148,5	151	4500	5400	NF411M	2,55	-	-	-	117,2	66	115	129	127	2	2	-	
	60	95	18	1,1	1	51	66	7700	8300	NU1012M	0,48	-	-	69,5	-	64,6	68	89	-	1	1	-
		95	18	1,1	1	51	66	7700	8300	NJ1012M	0,48	-	-	69,5	-	64,6	68	89	-	1	1	-
		95	18	1,1	1	51	66	7700	8300	NUP1012M	0,49	-	-	69,5	-	64,6	68	89	-	1	1	-
110		22	1,5	1,5	97,5	107,3	5500	6600	NU212E	0,78	HJ212E	0,1	72	-	68	70	102	-	1,5	1,5	6	
110		22	1,5	1,5	97,5	107,3	5500	6600	NJ212E	0,8	HJ212E	0,1	72	-	68	70	102	-	1,5	1,5	6	
110		22	1,5	1,5	97,5	107,3	5500	6600	NUP212E	0,83	HJ212E	0,1	72	-	68	70	102	-	1,5	1,5	6	
110		22	1,5	1,5	97,5	107,3	5500	6600	N212E	0,78	-	-	-	100	68	-	102	102	1,5	1,5	-	
110		22	1,5	1,5	97,5	107,3	5500	6600	NF212E	0,8	-	-	-	100	68	98	102	102	1,5	1,5	-	
110		22	1,5	1,5	97,5	107,3	5500	6600	NU212EDM	0,81	HJ212E	0,1	72	-	68	70	102	-	1,5	1,5	6	
110		22	1,5	1,5	97,5	107,3	5500	6600	NJ212EDM	0,83	HJ212E	0,1	72	-	68	70	102	-	1,5	1,5	6	
110		22	1,5	1,5	97,5	107,3	5500	6600	NUP212EDM	0,86	HJ212E	0,1	72	-	68	70	102	-	1,5	1,5	6	
110		22	1,5	1,5	97,5	107,3	5500	6600	N212EDM	0,81	-	-	-	100	68	-	102	102	1,5	1,5	-	
110		22	1,5	1,5	97,5	107,3	5500	6600	NF212EDM	0,08	-	-	-	100	68	98	102	102	1,5	1,5	-	
110		28	1,5	1,5	131	156,8	5500	6600	NU2212E	1,1	HJ2212E	0,1	72	-	68	70	102	-	1,5	1,5	6	
110		28	1,5	1,5	131	156,8	5500	6600	NJ2212E	1,12	HJ2212E	0,1	72	-	68	70	102	-	1,5	1,5	6	
110		28	1,5	1,5	131	156,8	5500	6600	NUP2212E	1,15	HJ2212E	0,1	72	-	68	70	102	-	1,5	1,5	6	
110		28	1,5	1,5	131	156,8	5500	6600	N2212E	1,1	-	-	-	100	68	-	102	102	1,5	1,5	-	
110		28	1,5	1,5	131	156,8	5500	6600	NF2212E	1,12	-	-	-	100	68	98	102	102	1,5	1,5	-	
110		28	1,5	1,5	118,5	137,2	5500	6600	NU2212EM	1,15	HJ2212E	0,1	72	-	68	70	102	-	1,5	1,5	6	
110		28	1,5	1,5	118,5	137,2	5500	6600	NJ2212EM	1,17	HJ2212E	0,1	72	-	68	70	102	-	1,5	1,5	6	
110		28	1,5	1,5	118,5	137,2	5500	6600	NUP2212EM	1,2	HJ2212E	0,1	72	-	68	70	102	-	1,5	1,5	6	
110		28	1,5	1,5	118,5	137,2	5500	6600	N2212EM	1,5	-	-	-	100	68	-	102	102	1,5	1,5	-	
110		28	1,5	1,5	118,5	137,2	5500	6600	NF2212EM	1,17	-	-	-	100	68	98	102	102	1,5	1,5	-	
110		28	1,5	1,5	131	156,8	5500	6600	NU2212EDM	1,15	HJ2212E	0,1	72	-	68	70	102	-	1,5	1,5	6	
110		28	1,5	1,5	131	156,8	5500	6600	NJ2212EDM	1,17	HJ2212E	0,1	72	-	68	70	102	-	1,5	1,5	6	
110		28	1,5	1,5	131	156,8	5500	6600	NUP2212EDM	1,2	HJ2212E	0,1	72	-	68	70	102	-	1,5	1,5	6	
110		28	1,5	1,5	131	156,8	5500	6600	N2212EDM	1,5	-	-	-	100	68	-	102	102	1,5	1,5	-	
110		28	1,5	1,5	131	156,8	5500	6600	NF2212EDM	1,17	-	-	-	100	68	98	102	102	1,5	1,5	-	
110		36,5	1,5	1,5	149,7	185,8	5500	6500	NU5212M	1,6	-	-	74	-	68	70	102	-	1,5	1,5	-	
130		31	2,1	2,1	155,9	165,6	4600	5200	NU312E	1,8	HJ312E	0,22	77	-	71	74	119	-	2	2	9	
130	31	2,1	2,1	155,9	165,6	4600	5200	NJ312E	1,9	HJ312E	0,22	77	-	71	74	119	-	2	2	9		
130	31	2,1	2,1	155,9	165,6	4600	5200	NUP312E	1,95	HJ312E	0,22	77	-	71	74	119	-	2	2	9		
130	31	2,1	2,1	155,9	165,6	4600	5200	N312E	1,8	-	-	-	115	71	-	119	118	2	2	-		
130	31	2,1	2,1	155,9	165,6	4600	5200	NF312E	1,9	-	-	-	115	71	112	119	118	2	2	-		
130	31	2,1	2,1	146,8	152,9	4600	5200	NU312EM	1,95	HJ312E	0,22	77	-	71	74	119	-	2	2	9		
130	31	2,1	2,1	146,8	152,9	4600	5200	NJ312EM	2,05	HJ312E	0,22	77	-	71	74	119	-	2	2	9		
130	31	2,1	2,1	146,8	152,9	4600	5200	NUP312EM	2,1	HJ312E	0,22	77	-	71	74	119	-	2	2	9		
130	31	2,1	2,1	146,8	152,9	4600	5200	N312EM	1,95	-	-	-	115	71	-	119	118	2	2	-		
130	31	2,1	2,1	146,8	152,9	4600	5200	NF312EM	2,05	-	-	-	115	71	112	119	118	2	2	-		
130	31	2,1	2,1	155,9	165,6	4600	5200	NU312EDM	1,95	HJ312E	0,22	77	-	71	74	119	-	2	2	9		
130	31	2,1	2,1	155,9	165,6	4600	5200	NJ312EDM	2,05	HJ312E	0,22	77	-	71	74	119	-	2	2	9		
130	31	2,1	2,1	155,9	165,6	4600	5200	NUP312EDM	2,1	HJ312E	0,22	77	-	71	74	119	-	2	2	9		
130	31	2,1	2,1	155,9	165,6	4600	5200	N312EDM	1,95	-	-	-	115	71	-	119	118	2	2	-		
130	31	2,1	2,1	155,9	165,6	4600	5200	NF312EDM	2,05	-	-	-	115	71	112	119	118	2	2	-		

JEDNORADOVÉ VALČEKOVÉ LOŽISKÁ

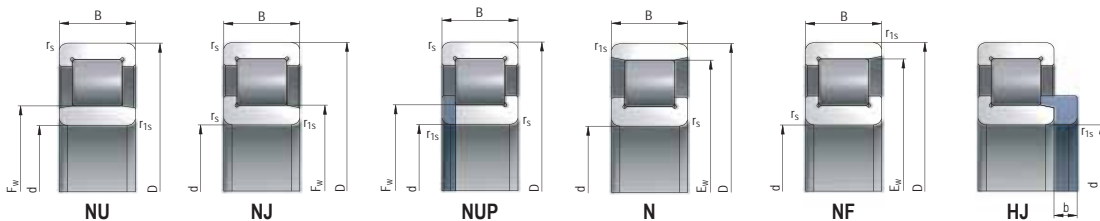

Rozmery mm		Základná únosnosť kN		Medzná frekvencia otáčania pre mazanie min ⁻¹		Označenie ložiska	Hmotnosť kg	Príložený krúžok	Pomocné rozmery mm													
d	D	B	r _{fs min}	r _{fs max}	C	Co			F _w	E _w	d _{0 min}	d _{0 max}	D _{0 max}	D _{0 min}	r _{fs max}	r _{b max}	b					
60	130	46	2,1	2,1	216,7	252,8	4600	5200	NU2312E	2,75	HJ2312E	0,23	77	-	71	74	119	-	2	2	9	
	130	46	2,1	2,1	216,7	252,8	4600	5200	NJ2312E	2,8	HJ2312E	0,23	77	-	71	74	119	-	2	2	9	
	130	46	2,1	2,1	216,7	252,8	4600	5200	NUP2312E	2,85	HJ2312E	0,23	77	-	71	74	119	-	2	2	9	
	130	46	2,1	2,1	216,7	252,8	4600	5200	N2312E	2,75	-	-	-	-	115	71	-	119	118	2	2	-
	130	46	2,1	2,1	216,7	252,8	4600	5200	NF2312E	2,8	-	-	-	-	115	71	112	119	118	2	2	-
	130	46	2,1	2,1	216,7	252,8	4600	5200	NU2312EDM	2,8	HJ2312E	0,23	77	-	71	74	119	-	2	2	9	
	130	46	2,1	2,1	216,7	252,8	4600	5200	NJ2312EDM	2,85	HJ2312E	0,23	77	-	71	74	119	-	2	2	9	
	130	46	2,1	2,1	216,7	252,8	4600	5200	NUP2312EDM	2,9	HJ2312E	0,23	77	-	71	74	119	-	2	2	9	
	130	46	2,1	2,1	216,7	252,8	4600	5200	N2312EDM	2,8	-	-	-	-	115	71	-	119	118	2	2	-
	130	46	2,1	2,1	216,7	252,8	4600	5200	NF2312EDM	2,85	-	-	-	-	115	71	112	119	118	2	2	-
	150	35	2,1	2,1	178,5	183,6	4300	5000	NU412M	3	HJ412	0,34	83	-	71	80	139	-	2	2	10	
	150	35	2,1	2,1	178,5	183,6	4300	5000	NJ412M	3,1	HJ412	0,34	83	-	71	80	139	-	2	2	10	
	150	35	2,1	2,1	178,5	183,6	4300	5000	NUP412M	3,15	HJ412	0,34	83	-	71	80	139	-	2	2	10	
	150	35	2,1	2,1	178,5	183,6	4300	5000	N412M	3	-	-	-	127	71	-	139	137	2	2	-	
	150	35	2,1	2,1	178,5	183,6	4300	5000	NF412M	3,1	-	-	-	-	127	71	124	139	137	2	2	-
	65	100	18	1,1	1	48,6	63,4	7500	8000	NU1013M	0,5	-	-	74,5	-	69,6	72	94	-	1	1	-
		100	18	1,1	1	48,6	63,4	7500	8000	NJ1013M	0,5	-	-	74,5	-	69,6	72	94	-	1	1	-
		100	18	1,1	1	48,6	63,4	7500	8000	NUP1013M	0,51	-	-	74,5	-	69,6	72	94	-	1	1	-
120		23	1,5	1,5	111,2	124	5200	6100	NU213E	1,05	HJ213E	0,12	78,5	-	73	76	112	-	1,5	1,5	6	
120		23	1,5	1,5	111,2	124	5200	6100	NJ213E	1,05	HJ213E	0,12	78,5	-	0	0	0	-	0	0	6	
120		23	1,5	1,5	111,2	124	5200	6100	NUP213E	1,1	HJ213E	0,12	78,5	-	0	0	0	-	0	0	6	
120		23	1,5	1,5	111,2	124	5200	6100	N213E	1,05	-	-	-	108,5	73	-	112	111	0	0	-	
120		23	1,5	1,5	111,2	124	5200	6100	NF213E	1,05	-	-	-	108,5	73	106	112	111	0	0	-	
120		23	1,5	1,5	111,2	124	5200	6100	NU213EDM	1,15	HJ213E	0,12	78,5	-	73	76	112	-	1,5	1,5	6	
120		23	1,5	1,5	111,2	124	5200	6100	NJ213EDM	1,15	HJ213E	0,12	78,5	-	73	76	112	-	1,5	1,5	6	
120		23	1,5	1,5	111,2	124	5200	6100	NUP213EDM	1,2	HJ213E	0,12	78,5	-	73	76	112	-	1,5	1,5	6	
120		23	1,5	1,5	111,2	124	5200	6100	N213EDM	1,15	-	-	-	108,5	73	-	112	111	1,5	1,5	-	
120		23	1,5	1,5	111,2	124	5200	6100	NF213EDM	1,15	-	-	-	108,5	73	106	112	111	1,5	1,5	-	
120		31	1,5	1,5	146,7	177,3	5200	6100	NU2213E	1,4	HJ2213E	0,12	78,5	-	73	76	112	-	1,5	1,5	6	
120		31	1,5	1,5	146,7	177,3	5200	6100	NJ2213E	1,45	HJ2213E	0,12	78,5	-	73	76	112	-	1,5	1,5	6	
120		31	1,5	1,5	146,7	177,3	5200	6100	NUP2213E	1,5	HJ2213E	0,12	78,5	-	73	76	112	-	1,5	1,5	6	
120		31	1,5	1,5	146,7	177,3	5200	6100	N2213E	1,4	-	-	-	108,5	73	-	112	111	1,5	1,5	-	
120		31	1,5	1,5	146,7	177,3	5200	6100	NF2213E	1,45	-	-	-	108,5	73	106	112	111	1,5	1,5	-	
120		31	1,5	1,5	146,7	177,3	5200	6100	NU2213EDM	1,5	HJ2213E	0,12	78,5	-	73	76	112	-	1,5	1,5	6	
120		31	1,5	1,5	146,7	177,3	5200	6100	NJ2213EDM	1,55	HJ2213E	0,12	78,5	-	73	76	112	-	1,5	1,5	6	
120		31	1,5	1,5	146,7	177,3	5200	6100	NUP2213EDM	1,6	HJ2213E	0,12	78,5	-	73	76	112	-	1,5	1,5	6	
120		31	1,5	1,5	146,7	177,3	5200	6100	N2213EDM	1,5	-	-	-	108,5	73	-	112	111	1,5	1,5	-	
120		31	1,5	1,5	146,7	177,3	5200	6100	NF2213EDM	1,55	-	-	-	108,5	73	106	112	111	1,5	1,5	-	
120		38,1	1,5	1,5	156,3	201,5	4900	5900	NU5213M	január.89	-	-	-	79,5	-	73	76	112	-	1,5	1,5	-
140		33	2,1	2,1	170	176,8	4200	5000	NU313M	2,4	HJ313	0,27	82,5	-	76	80	129	-	2	2	10	
140		33	2,1	2,1	170	176,8	4200	5000	NJ313M	2,45	HJ313	0,27	82,5	-	76	80	129	-	2	2	10	
140		33	2,1	2,1	170	176,8	4200	5000	NUP313M	2,5	HJ313	0,27	82,5	-	76	80	129	-	2	2	10	
140		33	2,1	2,1	170	176,8	4200	5000	N313M	2,4	-	-	-	124,5	76	-	129	127	2	2	-	
140		33	2,1	2,1	170	176,8	4200	5000	NF313M	2,45	-	-	-	124,5	76	122	129	127	2	2	-	
140		33	2,1	2,1	180,5	191,5	4200	5000	NU313E	2,25	HJ313E	0,27	82,5	-	76	80	129	-	2	2	10	
140		33	2,1	2,1	180,5	191,5	4200	5000	NJ313E	2,3	HJ313E	0,27	82,5	-	76	80	129	-	2	2	10	
140		33	2,1	2,1	180,5	191,5	4200	5000	NUP313E	2,35	HJ313E	0,27	82,5	-	76	80	129	-	2	2	10	
140		33	2,1	2,1	180,5	191,5	4200	5000	N313E	2,25	-	-	-	124,5	76	-	129	127	2	2	-	
140		33	2,1	2,1	180,5	191,5	4200	5000	NF313E	2,3	-	-	-	124,5	76	122	129	127	2	2	-	
140		33	2,1	2,1	180,5	191,5	4200	5000	NU313EDM	2,4	HJ313E	0,27	82,5	-	76	80	129	-	2	2	10	
140		33	2,1	2,1	180,5	191,5	4200	5000	NJ313EDM	2,45	HJ313E	0,27	82,5	-	76	80	129	-	2	2	10	
140	33	2,1	2,1	180,5	191,5	4200	5000	NUP313EDM	2,5	HJ313E	0,27	82,5	-	76	80	129	-	2	2	10		
140	33	2,1	2,1	180,5	191,5	4200	5000	N313EDM	2,4	-	-	-	124,5	76	-	129	127	2	2	-		
140	33	2,1	2,1	180,5	191,5	4200	5000	NF313EDM	2,45	-	-	-	124,5	76	122	129	127	2	2	-		
140	48	2,1	2,1	233	265	4200	5000	NU2313M	3,35	HJ2313	0,29	82,5	-	76	80	129	-	2	2	10		

JEDNORADOVÉ VALČEKOVÉ LOŽISKÁ

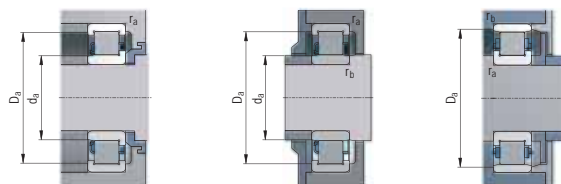

Rozmery mm				Základná únosnosť kN		Medzná frekvencia otáčania pre mazanie min ⁻¹		Označenie ložiska	Hmotnosť kg	Priložený krížok	Pomocné rozmery mm										
d	D	B	r _a min	r _a min	C	Co					F _w	E _w	d ₁ min	d ₂ max	D ₃ max	D ₃ min	r _s max	r _s max	b		
65	140	48	2,1	2,1	233	265	4200	5000	NJ2313M	3,4	HJ2313	0,29	82,5	-	76	80	129	-	2	2	10
	140	48	2,1	2,1	233	265	4200	5000	NUP2313M	3,5	HJ2313	0,29	82,5	-	76	80	129	-	2	2	10
	140	48	2,1	2,1	233	265	4200	5000	N2313M	3,35	-	-	124,5	76	-	129	127	2	2	-	-
	140	48	2,1	2,1	233	265	4200	5000	NF2313M	3,4	-	-	124,5	76	122	129	127	2	2	-	-
	140	48	2,1	2,1	247,5	287,2	4200	5000	NUJ2313E	3,3	HJ2313E	0,29	82,5	-	76	80	129	-	2	2	10
	140	48	2,1	2,1	247,5	287,2	4200	5000	NJ2313E	3,35	HJ2313E	0,29	82,5	-	76	80	129	-	2	2	10
	140	48	2,1	2,1	247,5	287,2	4200	5000	NUP2313E	3,45	HJ2313E	0,29	82,5	-	76	80	129	-	2	2	10
	140	48	2,1	2,1	247,5	287,2	4200	5000	N2313E	3,3	-	-	124,5	76	-	129	127	2	2	-	-
	140	48	2,1	2,1	247,5	287,2	4200	5000	NF2313E	3,35	-	-	124,5	76	122	129	127	2	2	-	-
	140	48	2,1	2,1	247,5	287,2	4200	5000	NUJ2313EDM	3,35	HJ2313E	0,29	82,5	-	76	80	129	-	2	2	10
	140	48	2,1	2,1	247,5	287,2	4200	5000	NJ2313EDM	3,4	HJ2313E	0,29	82,5	-	76	80	129	-	2	2	10
	140	48	2,1	2,1	247,5	287,2	4200	5000	NUP2313EDM	3,5	HJ2313E	0,29	82,5	-	76	80	129	-	2	2	10
	140	48	2,1	2,1	247,5	287,2	4200	5000	N2313EDM	3,35	-	-	124,5	76	-	129	127	2	2	-	-
	140	48	2,1	2,1	247,5	287,2	4200	5000	NF2313EDM	3,4	-	-	124,5	76	122	129	127	2	2	-	-
	160	37	2,1	2,1	201,8	212,5	4000	4700	NU413M	3,8	HJ413	0,43	89,5	-	76	86	149	-	2	2	11
	160	37	2,1	2,1	201,8	212,5	4000	4700	NJ413M	3,9	HJ413	0,43	89,5	-	76	86	149	-	2	2	11
	160	37	2,1	2,1	201,8	212,5	4000	4700	NUP413M	4,1	HJ413	0,43	89,5	-	76	86	149	-	2	2	11
	160	37	2,1	2,1	201,8	212,5	4000	4700	N413M	3,8	-	-	135,5	76	-	149	147	2	2	-	-
	160	37	2,1	2,1	201,8	212,5	4000	4700	NF413M	3,9	-	-	135,5	76	134	149	147	2	2	-	-
	70	110	20	1,1	1	65,5	81,7	7200	7700	NU1014M	0,6	-	-	80	-	74,6	78	104	-	1	1
110		20	1,1	1	65,5	81,7	7200	7700	NJ1014M	0,61	-	-	80	-	74,6	78	104	-	1	1	-
110		20	1,1	1	65,5	81,7	7200	7700	NUP1014M	0,62	-	-	80	-	74,6	78	104	-	1	1	-
125		24	1,5	1,5	111,5	125,9	4900	6000	NU214M	1,45	HJ214	0,15	83,5	-	78	81	117	-	1,5	1,5	7
125		24	1,5	1,5	111,5	125,9	4900	6000	NJ214M	1,45	HJ214	0,15	83,5	-	78	81	117	-	1,5	1,5	7
125		24	1,5	1,5	111,5	125,9	4900	6000	NUP214M	1,5	HJ214	0,15	83,5	-	78	81	117	-	1,5	1,5	7
125		24	1,5	1,5	111,5	125,9	4900	6000	N214M	1,45	-	-	113,5	78	-	117	116	1,5	1,5	-	-
125		24	1,5	1,5	111,5	125,9	4900	6000	NF214M	1,45	-	-	113,5	78	111	117	116	1,5	1,5	-	-
125		24	1,5	1,5	122,5	142,3	4900	6000	NU214E	1,15	HJ214E	0,15	83,5	-	78	81	117	-	1,5	1,5	7
125		24	1,5	1,5	122,5	142,3	4900	6000	NJ214E	1,15	HJ214E	0,15	83,5	-	78	81	117	-	1,5	1,5	7
125		24	1,5	1,5	122,5	142,3	4900	6000	NUP214E	1,2	HJ214E	0,15	83,5	-	78	81	117	-	1,5	1,5	7
125		24	1,5	1,5	122,5	142,3	4900	6000	N214E	1,15	-	-	113,5	78	-	117	116	1,5	1,5	-	-
125		24	1,5	1,5	122,5	142,3	4900	6000	NF214E	1,15	-	-	113,5	78	111	117	116	1,5	1,5	-	-
125		24	1,5	1,5	122,5	142,3	4900	6000	NU214EDM	1,35	HJ214E	0,15	83,5	-	78	81	117	-	1,5	1,5	7
125		24	1,5	1,5	122,5	142,3	4900	6000	NJ214EDM	1,35	HJ214E	0,15	83,5	-	78	81	117	-	1,5	1,5	7
125		24	1,5	1,5	122,5	142,3	4900	6000	NUP214EDM	1,4	HJ214E	0,15	83,5	-	78	81	117	-	1,5	1,5	7
125		24	1,5	1,5	122,5	142,3	4900	6000	N214EDM	1,35	-	-	113,5	78	-	117	116	1,5	1,5	-	-
125		24	1,5	1,5	122,5	142,3	4900	6000	NF214EDM	1,35	-	-	113,5	78	111	117	116	1,5	1,5	-	-
125		31	1,5	1,5	153,1	190,2	4800	5900	NU2214E	1,5	HJ2214E	0,15	83,5	-	78	81	117	-	1,5	1,5	7
125		31	1,5	1,5	153,1	190,2	4800	5900	NJ2214E	1,55	HJ2214E	0,15	83,5	-	78	81	117	-	1,5	1,5	7
125		31	1,5	1,5	153,1	190,2	4800	5900	NUP2214E	1,55	HJ2214E	0,15	83,5	-	78	81	117	-	1,5	1,5	7
125		31	1,5	1,5	153,1	190,2	4800	5900	N2214E	1,5	-	-	113,5	78	-	117	116	1,5	1,5	-	-
125		31	1,5	1,5	153,1	190,2	4800	5900	NF2214E	1,55	-	-	113,5	78	111	117	116	1,5	1,5	-	-
125		31	1,5	1,5	153,1	190,2	4800	5900	NU2214EDM	1,5	HJ2214E	0,15	83,5	-	78	81	117	-	1,5	1,5	7
125		31	1,5	1,5	153,1	190,2	4800	5900	NJ2214EDM	1,55	HJ2214E	0,15	83,5	-	78	81	117	-	1,5	1,5	7
125		31	1,5	1,5	153,1	190,2	4800	5900	NUP2214EDM	1,6	HJ2214E	0,15	83,5	-	78	81	117	-	1,5	1,5	7
125		31	1,5	1,5	153,1	190,2	4800	5900	N2214EDM	1,5	-	-	113,5	78	-	117	116	1,5	1,5	-	-
125		31	1,5	1,5	153,1	190,2	4800	5900	NF2214EDM	1,55	-	-	113,5	78	111	117	116	1,5	1,5	-	-
150	35	2,1	2,1	192,7	204,9	4100	4900	NU314M	2,2	-	-	83,5	-	78	81	117	-	1,5	1,5	-	-
150	35	2,1	2,1	192,7	204,9	4100	4900	NJ314M	3	HJ314	0,32	89	-	81	86	139	-	2	2	10	
150	35	2,1	2,1	192,7	204,9	4100	4900	NUP314M	3,05	HJ314	0,32	89	-	81	86	139	-	2	2	10	
150	35	2,1	2,1	192,7	204,9	4100	4900	N314M	3,1	HJ314	0,32	89	-	81	86	139	-	2	2	10	
150	35	2,1	2,1	192,7	204,9	4100	4900	NF314M	3	-	-	133	81	-	139	136	2	2	-	-	
150	35	2,1	2,1	192,7	204,9	4100	4900	N2314M	3,05	-	-	133	81	130	139	136	2	2	-	-	
150	35	2,1	2,1	204,6	263	4100	4900	NU314E	2,7	HJ314E	0,32	89	-	81	86	139	-	2	2	10	
150	35	2,1	2,1	204,6	263	4100	4900	NJ314E	2,75	HJ314E	0,32	89	-	81	86	139	-	2	2	10	

JEDNORADOVÉ VALČEKOVÉ LOŽISKÁ

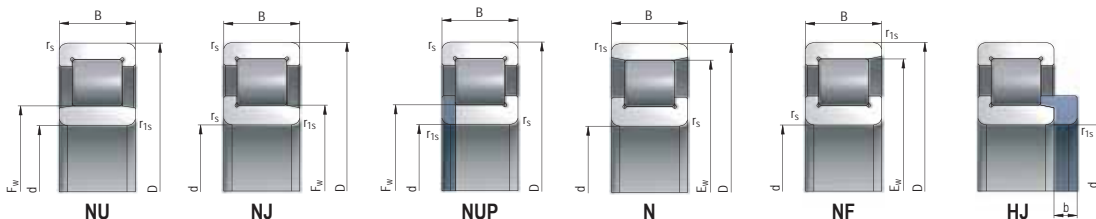

Rozmery mm			Základná únosnosť kN		Medzná frekvencia otáčania pre mazanie min ⁻¹		Označenie ložiska	Hmotnosť kg	Prílohy krúžok	Pomocné rozmery mm											
d	D	B	r _{fs min}	r _{fs max}	C	Co			F _w	E _w	d _{0 min}	d _{0 max}	D _{0 max}	D _{2 min}	r _{0 max}	r _{2 max}	b				
70	150	35	2,1	2,1	204,6	263	4100	4900	NUP314E	2,8	HJ314E	0,32	89	-	81	86	139	-	2	2	10
	150	35	2,1	2,1	204,6	263	4100	4900	N314E	2,7	-	-	-	133	81	-	139	136	2	2	-
	150	35	2,1	2,1	204,6	263	4100	4900	NF314E	2,75	-	-	-	133	81	130	139	136	2	2	-
	150	35	2,1	2,1	204,6	263	4100	4900	NU314EDM	3	HJ314E	0,32	89	-	81	86	139	-	2	2	10
	150	35	2,1	2,1	204,6	263	4100	4900	NJ314EDM	3,05	HJ314E	0,32	89	-	81	86	139	-	2	2	10
	150	35	2,1	2,1	204,6	263	4100	4900	NUP314EDM	3,1	HJ314E	0,32	89	-	81	86	139	-	2	2	10
	150	35	2,1	2,1	204,6	263	4100	4900	N314EDM	3	-	-	-	133	81	-	139	136	2	2	-
	150	35	2,1	2,1	204,6	263	4100	4900	NF314EDM	3,05	-	-	-	133	81	130	139	136	2	2	-
	150	51	2,1	2,1	257,8	298	4100	4900	NU2314M	4,25	HJ2314	0,34	89	-	81	86	139	-	2	2	10
	150	51	2,1	2,1	257,8	298	4100	4900	NJ2314M	4,3	HJ2314	0,34	89	-	81	86	139	-	2	2	10
	150	51	2,1	2,1	257,8	298	4100	4900	NUP2314M	4,4	HJ2314	0,34	89	-	81	86	139	-	2	2	10
	150	51	2,1	2,1	257,8	298	4100	4900	N2314M	4,25	-	-	-	133	81	-	139	136	2	2	-
	150	51	2,1	2,1	257,8	298	4100	4900	NF2314M	4,3	-	-	-	133	81	130	139	136	2	2	-
	150	51	2,1	2,1	273,8	322,9	4100	4900	NU2314E	4	HJ2314E	0,34	89	-	81	86	139	-	2	2	10
	150	51	2,1	2,1	273,8	322,9	4100	4900	NJ2314E	4,05	HJ2314E	0,34	89	-	81	86	139	-	2	2	10
	150	51	2,1	2,1	273,8	322,9	4100	4900	NUP2314E	4,15	HJ2314E	0,34	89	-	81	86	139	-	2	2	10
	150	51	2,1	2,1	273,8	322,9	4100	4900	N2314E	4	-	-	-	133	81	-	139	136	2	2	-
	150	51	2,1	2,1	273,8	322,9	4100	4900	NF2314E	4,05	-	-	-	133	81	130	139	136	2	2	-
	150	51	2,1	2,1	273,8	322,9	4100	4900	NU2314EDM	4,25	HJ2314E	0,34	89	-	81	86	139	-	2	2	10
	150	51	2,1	2,1	273,8	322,9	4100	4900	NJ2314EDM	4,3	HJ2314E	0,34	89	-	81	86	139	-	2	2	10
	150	51	2,1	2,1	273,8	322,9	4100	4900	NUP2314EDM	4,4	HJ2314E	0,34	89	-	81	86	139	-	2	2	10
	150	51	2,1	2,1	273,8	322,9	4100	4900	N2314EDM	4,25	-	-	-	133	81	-	139	136	2	2	-
	150	51	2,1	2,1	273,8	322,9	4100	4900	NF2314EDM	4,3	-	-	-	133	81	130	139	136	2	2	-
	180	42	3	3	262,1	283,3	3400	4200	NU414M	5,5	HJ414	0,32	100	-	83	97	167	-	2,5	2,5	12
180	42	3	3	262,1	283,3	3400	4200	NJ414M	5,6	HJ414	0,32	100	-	83	97	167	-	2,5	2,5	12	
180	42	3	3	262,1	283,3	3400	4200	NUP414M	5,8	HJ414	0,32	100	-	83	97	167	-	2,5	2,5	12	
180	42	3	3	262,1	283,3	3400	4200	N414M	5,5	-	-	-	152	83	-	164	164	2,5	2,5	-	
180	42	3	3	262,1	283,3	3400	4200	NF414M	5,6	-	-	-	152	83	149	167	164	2,5	2,5	-	
115	20	1,1	1	62,5	78,5	7000	7600	NU1015M	0,75	-	-	85	-	79,6	83	109	-	1	1	-	
115	20	1,1	1	62,5	78,5	7000	7600	NJ1015M	0,76	-	-	85	-	79,6	83	109	-	1	1	-	
115	20	1,1	1	62,5	78,5	7000	7600	NUP1015M	0,77	-	-	85	-	79,6	83	109	-	1	1	-	
130	25	1,5	1,5	122,6	144,5	4500	5200	NU215M	1,45	HJ215	0,16	88,5	-	83	86	122	-	1,5	1,5	7	
130	25	1,5	1,5	122,6	144,5	4500	5200	NJ215M	1,45	HJ215	0,16	88,5	-	83	86	122	-	1,5	1,5	7	
130	25	1,5	1,5	122,6	144,5	4500	5200	NUP215M	1,5	HJ215	0,16	88,5	-	83	86	122	-	1,5	1,5	7	
130	25	1,5	1,5	122,6	144,5	4500	5200	N215M	1,45	-	-	-	118,5	83	-	122	121	1,5	1,5	-	
130	25	1,5	1,5	122,6	144,5	4500	5200	NF215M	1,45	-	-	-	118,5	83	116	122	121	1,5	1,5	-	
130	25	1,5	1,5	133,9	162,5	4500	5200	NU215E	1,25	HJ215E	0,16	88,5	-	83	86	122	-	1,5	1,5	7	
130	25	1,5	1,5	133,9	162,5	4500	5200	NJ215E	1,25	HJ215E	0,16	88,5	-	83	86	122	-	1,5	1,5	7	
130	25	1,5	1,5	133,9	162,5	4500	5200	NUP215E	1,3	HJ215E	0,16	88,5	-	83	86	122	-	1,5	1,5	7	
130	25	1,5	1,5	133,9	162,5	4500	5200	N215E	1,25	-	-	-	118,5	83	-	122	121	1,5	1,5	-	
130	25	1,5	1,5	133,9	162,5	4500	5200	NF215E	1,25	-	-	-	118,5	83	116	122	121	1,5	1,5	-	
130	25	1,5	1,5	133,9	162,5	4500	5200	NU215EDM	1,45	HJ215E	0,16	88,5	-	83	86	122	-	1,5	1,5	7	
130	25	1,5	1,5	133,9	162,5	4500	5200	NJ215EDM	1,45	HJ215E	0,16	88,5	-	83	86	122	-	1,5	1,5	7	
130	25	1,5	1,5	133,9	162,5	4500	5200	NUP215EDM	1,5	HJ215E	0,16	88,5	-	83	86	122	-	1,5	1,5	7	
130	25	1,5	1,5	133,9	162,5	4500	5200	N215EDM	1,45	-	-	-	118,5	83	-	122	121	1,5	1,5	-	
130	25	1,5	1,5	133,9	162,5	4500	5200	NF215EDM	1,45	-	-	-	118,5	83	116	122	121	1,5	1,5	-	
130	31	1,5	1,5	145,8	180,6	4500	5200	NU2215M	1,65	HJ2215	0,16	88,5	-	83	86	122	-	1,5	1,5	7	
130	31	1,5	1,5	145,8	180,6	4500	5200	NJ2215M	1,65	HJ2215	0,16	88,5	-	83	86	122	-	1,5	1,5	7	
130	31	1,5	1,5	145,8	180,6	4500	5200	NUP2215M	1,7	HJ2215	0,16	88,5	-	83	86	122	-	1,5	1,5	7	
130	31	1,5	1,5	145,8	180,6	4500	5200	N2215M	1,65	-	-	-	118,5	83	-	122	121	1,5	1,5	-	
130	31	1,5	1,5	145,8	180,6	4500	5200	NF2215M	1,65	-	-	-	118,5	83	116	122	121	1,5	1,5	-	
130	31	1,5	1,5	159,3	203,2	4500	5200	NU2215E	1,55	HJ2215E	0,16	88,5	-	83	86	122	-	1,5	1,5	7	
130	31	1,5	1,5	159,3	203,2	4500	5200	NJ2215E	1,55	HJ2215E	0,16	88,5	-	83	86	122	-	1,5	1,5	7	
130	31	1,5	1,5	159,3	203,2	4500	5200	NUP2215E	1,6	HJ2215E	0,16	88,5	-	83	86	122	-	1,5	1,5	7	
130	31	1,5	1,5	159,3	203,2	4500	5200	N2215E	1,55	-	-	-	118,5	83	-	122	121	1,5	1,5	-	

JEDNORADOVÉ VALČEKOVÉ LOŽISKÁ

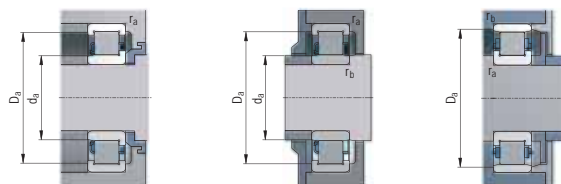

Rozmery mm				Základná únosnosť kN		Medzná frekvencia otáčania pre mazanie min ⁻¹		Označenie ložiska	Hmotnosť kg	Priložený krížok	Pomocné rozmery mm										
d	D	B	r _a min	r _a max	C	Co				F _w	E _w	d _{in} min	d _{ax} max	D _a max	D _a min	r _a max	r _a max	b			
130	31	1,5	1,5	159,3	203,2	4500	5200	NF2215E	1,55	-	-	-	118,5	83	116	122	121	1,5	1,5	-	
130	31	1,5	1,5	159,3	203,2	4500	5200	NU2215EDM	1,65	HJ2215E	0,16	88,5	-	83	86	122	-	1,5	1,5	7	
130	31	1,5	1,5	159,3	203,2	4500	5200	NJ2215EDM	1,65	HJ2215E	0,16	88,5	-	83	86	122	-	1,5	1,5	7	
130	31	1,5	1,5	159,3	203,2	4500	5200	NUP2215EDM	1,7	HJ2215E	0,16	88,5	-	83	86	122	-	1,5	1,5	7	
130	31	1,5	1,5	159,3	203,2	4500	5200	N2215EDM	1,65	-	-	-	118,5	83	-	122	121	1,5	1,5	-	
130	31	1,5	1,5	159,3	203,2	4500	5200	NF2215EDM	1,65	-	-	-	118,5	83	116	122	121	1,5	1,5	-	
130	41,28	1,5	1,5	173,4	225,9	4500	5200	NU5215M	2,4	-	-	-	88,5	-	83	86	122	-	1,5	1,5	-
160	37	2,1	2,1	226,2	242,8	3800	4500	NU315M	3,45	HJ315	0,39	95	-	86	92	149	-	2	2	11	
160	37	2,1	2,1	226,2	242,8	3800	4500	NJ315M	3,5	HJ315	0,39	95	-	86	92	149	-	2	2	11	
160	37	2,1	2,1	226,2	242,8	3800	4500	NUP315M	3,6	HJ315	0,39	95	-	86	92	149	-	2	2	11	
160	37	2,1	2,1	226,2	242,8	3800	4500	N315M	3,45	-	-	-	143	86	-	149	146	2	2	-	
160	37	2,1	2,1	226,2	242,8	3800	4500	NF315M	3,5	-	-	-	143	86	140	149	146	2	2	-	
160	37	2,1	2,1	240,2	263	3800	4500	NU315E	3,3	HJ315E	0,39	95	-	86	92	149	-	2	2	11	
160	37	2,1	2,1	240,2	263	3800	4500	NJ315E	3,35	HJ315E	0,39	95	-	86	92	149	-	2	2	11	
160	37	2,1	2,1	240,2	263	3800	4500	NUP315E	3,45	HJ315E	0,39	95	-	86	92	149	-	2	2	11	
160	37	2,1	2,1	240,2	263	3800	4500	N315E	3,3	-	-	-	143	86	-	149	146	2	2	-	
160	37	2,1	2,1	240,2	263	3800	4500	NF315E	3,35	-	-	-	143	86	140	149	146	2	2	-	
160	37	2,1	2,1	240,2	263	3800	4500	NU315EDM	3,55	HJ315E	0,39	95	-	86	92	149	-	2	2	11	
160	37	2,1	2,1	240,2	263	3800	4500	NJ315EDM	3,6	HJ315E	0,39	95	-	86	92	149	-	2	2	11	
160	37	2,1	2,1	240,2	263	3800	4500	NUP315EDM	3,7	HJ315E	0,39	95	-	86	92	149	-	2	2	11	
160	37	2,1	2,1	240,2	263	3800	4500	N315EDM	3,55	-	-	-	143	86	-	149	146	2	2	-	
160	37	2,1	2,1	240,2	263	3800	4500	NF315EDM	3,6	-	-	-	143	86	140	149	146	2	2	-	
160	55	2,1	2,1	303,3	354	3800	4500	NU2315M	5	HJ2315	0,42	95	-	86	92	149	-	2	2	11	
160	55	2,1	2,1	303,3	354	3800	4500	NJ2315M	5,1	HJ2315	0,42	95	-	86	92	149	-	2	2	11	
160	55	2,1	2,1	303,3	354	3800	4500	NUP2315M	5,2	HJ2315	0,42	95	-	86	92	149	-	2	2	11	
160	55	2,1	2,1	303,3	354	3800	4500	N2315M	5	-	-	-	143	86	-	149	146	2	2	-	
160	55	2,1	2,1	303,3	354	3800	4500	NF2315M	5,1	-	-	-	143	86	140	149	146	2	2	-	
160	55	2,1	2,1	322,1	383,6	3800	4500	NU2315E	4,9	HJ2315E	0,42	95	-	86	92	149	-	2	2	11	
160	55	2,1	2,1	322,1	383,6	3800	4500	NJ2315E	5	HJ2315E	0,42	95	-	86	92	149	-	2	2	11	
160	55	2,1	2,1	322,1	383,6	3800	4500	NUP2315E	5,1	HJ2315E	0,42	95	-	86	92	149	-	2	2	11	
160	55	2,1	2,1	322,1	383,6	3800	4500	N2315E	4,9	-	-	-	143	86	-	149	146	2	2	-	
160	55	2,1	2,1	322,1	383,6	3800	4500	NF2315E	5	-	-	-	143	86	140	149	146	2	2	-	
160	55	2,1	2,1	322,1	383,6	3800	4500	NU2315EDM	5	HJ2315E	0,42	95	-	86	92	149	-	2	2	11	
160	55	2,1	2,1	322,1	383,6	3800	4500	NJ2315EDM	5,1	HJ2315E	0,42	95	-	86	92	149	-	2	2	11	
160	55	2,1	2,1	322,1	383,6	3800	4500	NUP2315EDM	5,2	HJ2315E	0,42	95	-	86	92	149	-	2	2	11	
160	55	2,1	2,1	322,1	383,6	3800	4500	N2315EDM	5	-	-	-	143	86	-	149	146	2	2	-	
160	55	2,1	2,1	322,1	383,6	3800	4500	NF2315EDM	5,1	-	-	-	143	86	140	149	146	2	2	-	
190	45	3	3	300,4	326,5	3200	3900	NU415M	6,85	HJ415	0,8	104,5	-	88	101	177	-	2,5	2,5	13	
190	45	3	3	300,4	326,5	3200	3900	NJ415M	6,9	HJ415	0,8	104,5	-	88	101	177	-	2,5	2,5	13	
190	45	3	3	300,4	326,5	3200	3900	NUP415M	7	HJ415	0,8	104,5	-	88	101	177	-	2,5	2,5	13	
190	45	3	3	300,4	326,5	3200	3900	N415M	6,85	-	-	-	160,5	88	-	177	174	2,5	2,5	-	
190	45	3	3	300,4	326,5	3200	3900	NF415M	6,9	-	-	-	160,5	88	157	177	174	2,5	2,5	-	
125	22	1,1	1	77,8	100	6500	6900	NU1016M	1	-	-	91,5	-	86	90	119	-	1	1	-	
125	22	1,1	1	77,8	100	6500	6900	NJ1016M	1,1	-	-	91,5	-	86	90	119	-	1	1	-	
125	22	1,1	1	77,8	100	6500	6900	NUP1016M	1,2	-	-	91,5	-	86	90	119	-	1	1	-	
140	26	2,1	2,1	143,4	173,6	4400	5300	NU216E	1,5	HJ216E	0,21	95,3	-	89	93	131	-	2	2	8	
140	26	2,1	2,1	143,4	173,6	4400	5300	NJ216E	1,55	HJ216E	0,21	95,3	-	89	93	131	-	2	2	8	
140	26	2,1	2,1	143,4	173,6	4400	5300	NUP216E	1,6	HJ216E	0,21	95,3	-	89	93	131	-	2	2	8	
140	26	2,1	2,1	143,4	173,6	4400	5300	N216E	1,5	-	-	-	127,3	89	-	131	130	2	2	-	
140	26	2,1	2,1	143,4	173,6	4400	5300	NF216E	1,55	-	-	-	127,3	89	125	131	130	2	2	-	
140	26	2,1	2,1	143,4	173,6	4400	5300	NU216EDM	1,7	HJ216E	0,21	95,3	-	89	93	131	-	2	2	8	
140	26	2,1	2,1	143,4	173,6	4400	5300	NJ216EDM	1,75	HJ216E	0,21	95,3	-	89	93	131	-	2	2	8	
140	26	2,1	2,1	143,4	173,6	4400	5300	NUP216EDM	1,8	HJ216E	0,21	95,3	-	89	93	131	-	2	2	8	
140	26	2,1	2,1	143,4	173,6	4400	5300	N216EDM	1,7	-	-	-	127,3	89	-	131	130	2	2	-	
140	26	2,1	2,1	143,4	173,6	4400	5300	NF216EDM	1,75	-	-	-	127,3	89	125	131	130	2	2	-	

JEDNORADOVÉ VALČEKOVÉ LOŽISKÁ

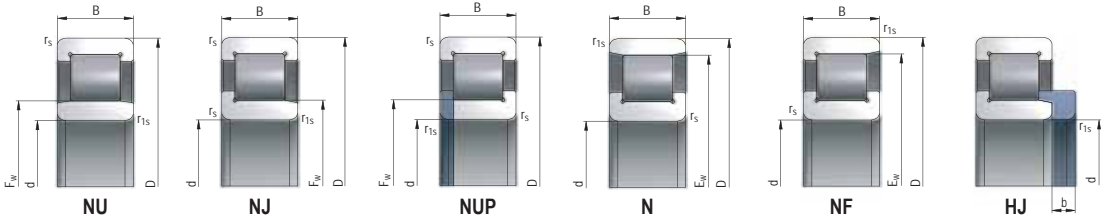

Rozmery mm		Základná únosnosť kN	Medzná frekvencia otáčania pre mazanie min ⁻¹	Označenie ložiska	Hmotnosť kg	Príložený krúžok	Pomocné rozmery mm													
d	D	B	r _{fs min}	r _{fs max}	C	Co			F _w	E _w	d _{o min}	d _{o max}	D _{o max}	D _{o min}	r _{fs max}	r _{b max}	b			
140	33	2,1	2,1	168,2	212,2	4400	5300	NU2216M	2,1	HJ2216	0,21	95,3	-	89	93	131	-	2	2	8
140	33	2,1	2,1	168,2	212,2	4400	5300	NJ2216M	2,15	HJ2216	0,21	95,3	-	89	93	131	-	2	2	8
140	33	2,1	2,1	168,2	212,2	4400	5300	NUP2216M	2,2	HJ2216	0,21	95,3	-	89	93	131	-	2	2	8
140	33	2,1	2,1	168,2	212,2	4400	5300	N2216M	2,1	-	-	-	127,3	89	-	131	130	2	2	-
140	33	2,1	2,1	168,2	212,2	4400	5300	NF2216M	2,15	-	-	-	127,3	89	125	131	130	2	2	-
140	33	2,1	2,1	183,8	238,7	4400	5300	NU2216E	1,95	HJ2216E	0,21	95,3	-	89	93	131	-	2	2	8
140	33	2,1	2,1	183,8	238,7	4400	5300	NJ2216E	2	HJ2216E	0,21	95,3	-	89	93	131	-	2	2	8
140	33	2,1	2,1	183,8	238,7	4400	5300	NUP2216E	2,05	HJ2216E	0,21	95,3	-	89	93	131	-	2	2	8
140	33	2,1	2,1	183,8	238,7	4400	5300	N2216E	1,95	-	-	-	127,3	89	-	131	130	2	2	-
140	33	2,1	2,1	183,8	238,7	4400	5300	NF2216E	2	-	-	-	127,3	89	125	131	130	2	2	-
140	33	2,1	2,1	183,8	238,7	4400	5300	NU2216EDM	2,1	HJ2216E	0,21	95,3	-	89	93	131	-	2	2	8
140	33	2,1	2,1	183,8	238,7	4400	5300	NJ2216EDM	2,15	HJ2216E	0,21	95,3	-	89	93	131	-	2	2	8
140	33	2,1	2,1	183,8	238,7	4400	5300	NUP2216EDM	2,2	HJ2216E	0,21	95,3	-	89	93	131	-	2	2	8
140	33	2,1	2,1	183,8	238,7	4400	5300	N2216EDM	2,1	-	-	-	127,3	89	-	131	130	2	2	-
140	33	2,1	2,1	183,8	238,7	4400	5300	NF2216EDM	2,15	-	-	-	127,3	89	125	131	130	2	2	-
140	44,45	2,1	2,1	202,9	270,1	4300	5300	NU5216M	2,92	-	-	95,3	-	89	93	131	-	2	2	-
170	39	2,1	2,1	259,2	286,6	3500	4100	NU316E	3,9	HJ316E	0,44	101	-	91	98	159	-	2	2	11
170	39	2,1	2,1	259,2	286,6	3500	4100	NJ316E	4	HJ316E	0,44	101	-	91	98	159	-	2	2	11
170	39	2,1	2,1	259,2	286,6	3500	4100	NUP316E	4,1	HJ316E	0,44	101	-	91	98	159	-	2	2	11
170	39	2,1	2,1	259,2	286,6	3500	4100	N316E	3,9	-	-	-	151	91	-	159	154	2	2	-
170	39	2,1	2,1	259,2	286,6	3500	4100	NF316E	4	-	-	-	151	91	148	159	154	2	2	-
170	39	2,1	2,1	244,1	264,5	3500	4100	NU316EM	4,3	HJ316E	0,44	101	-	91	98	159	-	2	2	11
170	39	2,1	2,1	244,1	264,5	3500	4100	NJ316EM	4,4	HJ316E	0,44	101	-	91	98	159	-	2	2	11
170	39	2,1	2,1	244,1	264,5	3500	4100	NUP316EM	4,5	HJ316E	0,44	101	-	91	98	159	-	2	2	11
170	39	2,1	2,1	244,1	264,5	3500	4100	N316EM	4,3	-	-	-	151	91	-	159	154	2	2	-
170	39	2,1	2,1	244,1	264,5	3500	4100	NF316EM	4,4	-	-	-	151	91	148	159	154	2	2	-
170	39	2,1	2,1	259,2	286,6	3500	4100	NU316EDM	4,4	HJ316E	0,44	101	-	91	98	159	-	2	2	11
170	39	2,1	2,1	259,2	286,6	3500	4100	NJ316EDM	4,5	HJ316E	0,44	101	-	91	98	159	-	2	2	11
170	39	2,1	2,1	259,2	286,6	3500	4100	NUP316EDM	4,6	HJ316E	0,44	101	-	91	98	159	-	2	2	11
170	39	2,1	2,1	259,2	286,6	3500	4100	N316EDM	4,4	-	-	-	151	91	-	159	154	2	2	-
170	39	2,1	2,1	259,2	286,6	3500	4100	NF316EDM	4,5	-	-	-	151	91	148	159	154	2	2	-
170	58	2,1	2,1	331,1	391,5	3500	4100	NU2316M	6,35	HJ2316	0,48	101	-	91	98	159	-	2	2	11
170	58	2,1	2,1	331,1	391,5	3500	4100	NJ2316M	6,35	HJ2316	0,48	101	-	91	98	159	-	2	2	11
170	58	2,1	2,1	331,1	391,5	3500	4100	NUP2316M	6,4	HJ2316	0,48	101	-	91	98	159	-	2	2	11
170	58	2,1	2,1	331,1	391,5	3500	4100	N2316M	6,35	-	-	-	151	91	-	159	154	2	2	-
170	58	2,1	2,1	331,1	391,5	3500	4100	NF2316M	6,35	-	-	-	151	91	148	159	154	2	2	-
170	58	2,1	2,1	359	424,1	3500	4100	NU2316E	5,95	HJ2316E	0,48	101	-	91	98	159	-	2	2	11
170	58	2,1	2,1	359	424,1	3500	4100	NJ2316E	5,95	HJ2316E	0,48	101	-	91	98	159	-	2	2	11
170	58	2,1	2,1	359	424,1	3500	4100	NUP2316E	6,1	HJ2316E	0,48	101	-	91	98	159	-	2	2	11
170	58	2,1	2,1	359	424,1	3500	4100	N2316E	5,95	-	-	-	151	91	-	159	154	2	2	-
170	58	2,1	2,1	359	424,1	3500	4100	NF2316E	5,95	-	-	-	151	91	148	159	154	2	2	-
170	58	2,1	2,1	359	424,1	3500	4100	NU2316EDM	6,35	HJ2316E	0,48	101	-	91	98	159	-	2	2	11
170	58	2,1	2,1	359	424,1	3500	4100	NJ2316EDM	6,35	HJ2316E	0,48	101	-	91	98	159	-	2	2	11
170	58	2,1	2,1	359	424,1	3500	4100	NUP2316EDM	6,4	HJ2316E	0,48	101	-	91	98	159	-	2	2	11
170	58	2,1	2,1	359	424,1	3500	4100	N2316EDM	6,35	-	-	-	151	91	-	159	154	2	2	-
170	58	2,1	2,1	359	424,1	3500	4100	NF2316EDM	6,35	-	-	-	151	91	148	159	154	2	2	-
200	48	3	3	323	348,5	3500	4100	NU416M	8,3	HJ416	0,8	110	-	93	106	187	-	2,5	2,5	13
200	48	3	3	323	348,5	3500	4100	NJ416M	8,15	HJ416	0,8	110	-	93	106	187	-	2,5	2,5	13
200	48	3	3	323	348,5	3500	4100	NUP416M	8,3	HJ416	0,8	110	-	93	106	187	-	2,5	2,5	13
200	48	3	3	323	348,5	3500	4100	N416M	8	-	-	-	170	93	-	187	184	2,5	2,5	-
200	48	3	3	323	348,5	3500	4100	NF416M	8,15	-	-	-	170	93	167	187	184	2,5	2,5	-
130	22	1,1	1	82,7	109,9	5900	6400	NU1017M	1,05	-	-	96,5	-	89,6	95	124	-	1	1	-
130	22	1,1	1	82,7	109,9	5900	6400	NJ1017M	1,15	HJ217E	0,24	96,5	-	89,6	95	124	-	1	1	-
130	22	1,1	1	82,7	109,9	5900	6400	NUP1017M	1,25	HJ217E	0,24	96,5	-	89,6	95	124	-	1	1	-
150	28	2,1	2,1	171,3	205,5	4200	5000	NU217E	1,9	HJ217E	0,24	100,5	-	94	98	141	-	2	2	8

JEDNORADOVÉ VALČEKOVÉ LOŽISKÁ

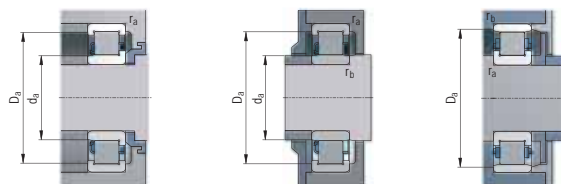

Rozmery mm				Základná únosnosť kN	Medzná frekvencia otáčania pre mazanie min ⁻¹	Označenie ložiska	Hmotnosť kg	Priložený krížok	Pomocné rozmery mm												
d	D	B	r _s min	r _{is} min	C	Co			F _w	E _w	d ₃ min	d ₃ max	D ₃ max	D ₃ min	r _s max	r _{is} max	b				
150	28	2,1	2,1	171,3	205,5	4200	5000	NJ217E	1,95	HJ217E	0,24	100,5	-	94	98	141	-	2	2	8	
150	28	2,1	2,1	171,3	205,5	4200	5000	NUP217E	1,9	HJ217E	0,24	100,5	-	94	98	141	-	2	2	8	
150	28	2,1	2,1	171,3	205,5	4200	5000	N217E	1,95	-	-	-	136,5	94	-	141	139	2	2	-	
150	28	2,1	2,1	171,3	205,5	4200	5000	NF217E	-	-	-	-	136,5	94	134	141	139	2	2	-	
150	28	2,1	2,1	164	193,5	4200	5000	NUJ217EM	2,1	HJ217E	0,24	100,5	-	94	98	141	-	2	2	8	
150	28	2,1	2,1	164	193,5	4200	5000	NJ217EM	2,15	HJ217E	0,24	100,5	-	94	98	141	-	2	2	8	
150	28	2,1	2,1	164	193,5	4200	5000	NUP217EM	2,2	HJ217E	0,24	100,5	-	94	98	141	-	2	2	8	
150	28	2,1	2,1	164	193,5	4200	5000	N217EM	2,1	-	-	-	136,5	94	-	141	139	2	2	-	
150	28	2,1	2,1	164	193,5	4200	5000	NF217EM	2,15	-	-	-	136,5	94	134	141	139	2	2	-	
150	28	2,1	2,1	171,3	205,5	4200	5000	NU217EDM	2,1	HJ217E	0,24	100,5	-	94	98	141	-	2	2	8	
150	28	2,1	2,1	171,3	205,5	4200	5000	NJ217EDM	2,15	HJ217E	0,24	100,5	-	94	98	141	-	2	2	8	
150	28	2,1	2,1	171,3	205,5	4200	5000	NUP217EDM	2,2	HJ217E	0,24	100,5	-	94	98	141	-	2	2	8	
150	28	2,1	2,1	171,3	205,5	4200	5000	N217EDM	2,1	-	-	-	136,5	94	-	141	139	2	2	-	
150	28	2,1	2,1	171,3	205,5	4200	5000	NF217EDM	2,15	-	-	-	136,5	94	134	141	139	2	2	-	
150	36	2,1	2,1	224,1	290,2	3900	4600	NUJ2217E	2,45	HJ2217E	0,24	100,5	-	94	98	141	-	2	2	8	
150	36	2,1	2,1	224,1	290,2	3900	4600	NJ2217E	2,5	HJ2217E	0,24	100,5	-	94	98	141	-	2	2	8	
150	36	2,1	2,1	224,1	290,2	3900	4600	NUP2217E	2,55	HJ2217E	0,24	100,5	-	94	98	141	-	2	2	8	
150	36	2,1	2,1	224,1	290,2	3900	4600	N2217E	2,45	-	-	-	136,5	94	-	141	139	2	2	-	
150	36	2,1	2,1	224,1	290,2	3900	4600	NF2217E	2,5	-	-	-	136,5	94	134	141	139	2	2	-	
150	36	2,1	2,1	214,7	274,1	3900	4600	NU2217EDM	2,5	HJ2217E	0,24	100,5	-	94	98	141	-	2	2	8	
150	36	2,1	2,1	214,7	274,1	3900	4600	NJ2217EDM	2,55	HJ2217E	0,24	100,5	-	94	98	141	-	2	2	8	
150	36	2,1	2,1	214,7	274,1	3900	4600	NUP2217EDM	2,6	HJ2217E	0,24	100,5	-	94	98	141	-	2	2	8	
150	36	2,1	2,1	214,7	274,1	3900	4600	N2217EDM	2,5	-	-	-	136,5	94	-	141	139	2	2	-	
150	36	2,1	2,1	214,7	274,1	3900	4600	NF2217EDM	2,55	-	-	-	136,5	94	134	141	139	2	2	-	
150	49,21	2,1	2,1	234,3	318	3900	4600	NU5217M	3,68	-	-	-	101,5	-	94	98	141	-	2	2	-
180	41	3	3	294,8	335,6	3200	3900	NU317E	4,7	HJ317E	0,58	108	-	98	105	167	-	2,5	2,5	12	
180	41	3	3	294,8	335,6	3200	3900	NJ317E	4,8	HJ317E	0,58	108	-	98	105	167	-	2,5	2,5	12	
180	41	3	3	294,8	335,6	3200	3900	NUP317E	4,9	HJ317E	0,58	108	-	98	105	167	-	2,5	2,5	12	
180	41	3	3	294,8	335,6	3200	3900	N317E	4,7	-	-	-	160	98	-	167	163	2,5	2,5	-	
180	41	3	3	294,8	335,6	3200	3900	NF317E	4,8	-	-	-	160	98	157	167	163	2,5	2,5	-	
180	41	3	3	278,9	311,7	3200	3900	NU317EM	5,1	HJ317E	0,58	108	-	98	105	167	-	2,5	2,5	12	
180	41	3	3	278,9	311,7	3200	3900	NJ317EM	5,2	HJ317E	0,58	108	-	98	105	167	-	2,5	2,5	12	
180	41	3	3	278,9	311,7	3200	3900	NUP317EM	5,3	HJ317E	0,58	108	-	98	105	167	-	2,5	2,5	12	
180	41	3	3	278,9	311,7	3200	3900	N317EM	5,1	-	-	-	160	98	-	167	163	2,5	2,5	-	
180	41	3	3	278,9	311,7	3200	3900	NF317EM	5,2	-	-	-	160	98	157	167	163	2,5	2,5	-	
180	41	3	3	366,9	443,5	3200	3900	NU2317M	6,9	HJ2317	0,59	108	-	98	105	167	-	2,5	2,5	12	
180	41	3	3	366,9	443,5	3200	3900	NJ2317M	7,05	HJ2317	0,59	108	-	98	105	167	-	2,5	2,5	12	
180	41	3	3	366,9	443,5	3200	3900	NUP2317M	7,2	HJ2317	0,59	108	-	98	105	167	-	2,5	2,5	12	
180	41	3	3	366,9	443,5	3200	3900	N2317M	6,9	-	-	-	160	98	-	167	163	2,5	2,5	-	
180	41	3	3	366,9	443,5	3200	3900	NF2317M	7,05	-	-	-	160	98	157	167	163	2,5	2,5	-	
180	41	3	3	387,9	477,6	3200	3900	NU2317E	6,85	HJ2317E	0,59	108	-	98	105	167	-	2,5	2,5	12	
180	41	3	3	387,9	477,6	3200	3900	NJ2317E	7	HJ2317E	0,59	108	-	98	105	167	-	2,5	2,5	12	
180	41	3	3	387,9	477,6	3200	3900	NUP2317E	7,15	HJ2317E	0,59	108	-	98	105	167	-	2,5	2,5	12	
180	41	3	3	387,9	477,6	3200	3900	N2317E	6,85	-	-	-	160	98	-	167	163	2,5	2,5	-	
180	41	3	3	387,9	477,6	3200	3900	NF2317E	7	-	-	-	160	98	157	167	163	2,5	2,5	-	
210	52	4	4	355,5	383,7	3000	3500	NU417M	9,2	HJ417	0,8	115,5	-	101	109	194	-	3	3	14	
210	52	4	4	355,5	383,7	3000	3500	NJ417M	9,4	HJ417	0,8	115,5	-	101	109	194	-	3	3	14	
210	52	4	4	355,5	383,7	3000	3500	NUP417M	9,6	HJ417	0,8	115,5	-	101	109	194	-	3	3	14	
210	52	4	4	355,5	383,7	3000	3500	N417M	9,2	-	-	-	179,5	101	-	194	191	3	3	-	
210	52	4	4	355,5	383,7	3000	3500	NF417M	9,4	-	-	-	179,5	101	176	194	191	3	3	-	
140	24	1,5	1,1	88,1	114,4	5600	6100	NU1018M	1,35	-	-	103	-	96	101	133	-	1,5	1	-	
140	24	1,5	1,1	88,1	114,4	5600	6100	NJ1018M	1,4	-	-	103	-	96	101	133	-	1,5	1	-	
140	24	1,5	1,1	88,1	114,4	5600	6100	NUP1018M	1,45	-	-	103	-	96	101	133	-	1,5	1	-	
160	30	2,1	2,1	181,2	215,8	3900	4600	NU218M	2,6	HJ218	0,31	107	-	99	104	151	-	2	2	9	
160	30	2,1	2,1	181,2	215,8	3900	4600	NJ218M	2,65	HJ218	0,31	107	-	99	104	151	-	2	2	9	

JEDNORADOVÉ VALČEKOVÉ LOŽISKÁ

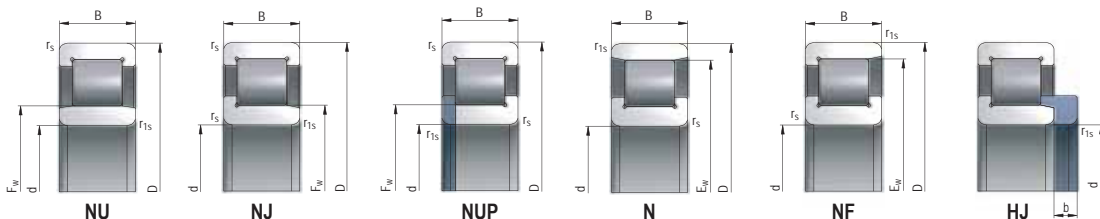

Rozmery mm			Základná únosnosť kN		Medzná frekvencia otáčania pre mazanie min ⁻¹		Označenie ložiska	Hmotnosť kg	Príložený krúžok		Pomocné rozmery mm									
d	D	B	r _{fs} min	r _{fs} max	C	Co			F _w	E _w	d ₀ min	d ₀ max	D ₀ max	D ₀ min	r _{fs} max	r _b max	b			
160	30	2,1	2,1	181,2	215,8	3900	4600	NUP218M	2,7	HJ218	0,31	107	-	99	104	151	-	2	2	9
160	30	2,1	2,1	181,2	215,8	3900	4600	N218M	2,6	-	-	-	145	99	-	151	148	2	2	-
160	30	2,1	2,1	181,2	215,8	3900	4600	NF218M	2,65	-	-	-	145	99	142	151	148	2	2	-
160	30	2,1	2,1	189,6	229,3	3900	4600	NU218E	2,35	HJ218E	0,31	107	-	99	104	151	-	2	2	9
160	30	2,1	2,1	189,6	229,3	3900	4600	NJ218E	2,4	HJ218E	0,31	107	-	99	104	151	-	2	2	9
160	30	2,1	2,1	189,6	229,3	3900	4600	NUP218E	2,45	HJ218E	0,31	107	-	99	104	151	-	2	2	9
160	30	2,1	2,1	189,6	229,3	3900	4600	N218E	2,35	-	-	-	145	99	-	151	148	2	2	-
160	30	2,1	2,1	189,6	229,3	3900	4600	NF218E	2,4	-	-	-	145	99	142	151	148	2	2	-
160	30	2,1	2,1	189,6	229,3	3900	4600	NU218EDM	2,6	HJ218E	0,31	107	-	99	104	151	-	2	2	9
160	30	2,1	2,1	189,6	229,3	3900	4600	NJ218EDM	2,65	HJ218E	0,31	107	-	99	104	151	-	2	2	9
160	30	2,1	2,1	189,6	229,3	3900	4600	NUP218EDM	2,7	HJ218E	0,31	107	-	99	104	151	-	2	2	9
160	30	2,1	2,1	189,6	229,3	3900	4600	N218EDM	2,6	-	-	-	145	99	-	151	148	2	2	-
160	30	2,1	2,1	189,6	229,3	3900	4600	NF218EDM	2,65	-	-	-	145	99	142	151	148	2	2	-
160	40	2,1	2,1	231,3	295,3	3800	4400	NU2218M	3,3	HJ2218	0,31	107	-	99	104	151	-	2	2	9
160	40	2,1	2,1	231,3	295,3	3800	4400	NJ2218M	3,4	HJ2218	0,31	107	-	99	104	151	-	2	2	9
160	40	2,1	2,1	231,3	295,3	3800	4400	NUP2218M	3,5	HJ2218	0,31	107	-	99	104	151	-	2	2	9
160	40	2,1	2,1	231,3	295,3	3800	4400	N2218M	3,3	-	-	-	145	99	-	151	148	2	2	-
160	40	2,1	2,1	231,3	295,3	3800	4400	NF2218M	3,4	-	-	-	145	99	142	151	148	2	2	-
160	40	2,1	2,1	242	313,8	3800	4400	NU2218E	3,1	HJ2218E	0,31	107	-	99	104	151	-	2	2	9
160	40	2,1	2,1	242	313,8	3800	4400	NJ2218E	3,2	HJ2218E	0,31	107	-	99	104	151	-	2	2	9
160	40	2,1	2,1	242	313,8	3800	4400	NUP2218E	3,3	HJ2218E	0,31	107	-	99	104	151	-	2	2	9
160	40	2,1	2,1	242	313,8	3800	4400	N2218E	3,1	-	-	-	145	99	-	151	148	2	2	-
160	40	2,1	2,1	242	313,8	3800	4400	NF2218E	3,2	-	-	-	145	99	142	151	148	2	2	-
160	40	2,1	2,1	242	313,8	3800	4400	NU2218EDM	3,3	HJ2218E	0,31	107	-	99	104	151	-	2	2	9
160	40	2,1	2,1	242	313,8	3800	4400	NJ2218EDM	3,4	HJ2218E	0,31	107	-	99	104	151	-	2	2	9
160	40	2,1	2,1	242	313,8	3800	4400	NUP2218EDM	3,5	HJ2218E	0,31	107	-	99	104	151	-	2	2	9
160	40	2,1	2,1	242	313,8	3800	4400	N2218EDM	3,3	-	-	-	145	99	-	151	148	2	2	-
160	40	2,1	2,1	242	313,8	3800	4400	NF2218EDM	3,4	-	-	-	145	99	142	151	148	2	2	-
160	52,4	2,1	2,1	265,2	351,5	3700	4300	NU5218M	4,48	-	-	107	-	99	104	151	-	2	2	-
190	43	3	3	319,7	359,7	3000	3600	NU318E	5,45	HJ318E	0,6	113,5	-	103	110	177	-	2,5	2,5	12
190	43	3	3	319,7	359,7	3000	3600	NJ318E	5,55	HJ318E	0,6	113,5	-	103	110	177	-	2,5	2,5	12
190	43	3	3	319,7	359,7	3000	3600	NUP318E	5,65	HJ318E	0,6	113,5	-	103	110	177	-	2,5	2,5	12
190	43	3	3	319,7	359,7	3000	3600	N318E	5,45	-	-	-	169,5	103	-	177	173	2,5	2,5	-
190	43	3	3	319,7	359,7	3000	3600	NF318E	5,55	-	-	-	169,5	103	166	177	173	2,5	2,5	-
190	43	3	3	319,7	359,7	3000	3600	NU318EM	5,7	HJ318E	0,6	113,5	-	103	110	177	-	2,5	2,5	12
190	43	3	3	319,7	359,7	3000	3600	NJ318EM	5,8	HJ318E	0,6	113,5	-	103	110	177	-	2,5	2,5	12
190	43	3	3	319,7	359,7	3000	3600	NUP318EM	5,9	HJ318E	0,6	113,5	-	103	110	177	-	2,5	2,5	12
190	43	3	3	319,7	359,7	3000	3600	N318EM	5,7	-	-	-	169,5	103	-	177	173	2,5	2,5	-
190	43	3	3	319,7	359,7	3000	3600	NF318EM	5,8	-	-	-	169,5	103	166	177	173	2,5	2,5	-
190	64	3	3	422	513,9	2900	3500	NU2318E	8	HJ2318E	0,65	113,5	-	103	110	177	-	2,5	2,5	12
190	64	3	3	422	513,9	2900	3500	NJ2318E	8,15	HJ2318E	0,65	113,5	-	103	110	177	-	2,5	2,5	12
190	64	3	3	422	513,9	2900	3500	NUP2318E	8,3	HJ2318E	0,65	113,5	-	103	110	177	-	2,5	2,5	12
190	64	3	3	422	513,9	2900	3500	N2318E	8	-	-	-	169,5	103	-	177	173	2,5	2,5	-
190	64	3	3	422	513,9	2900	3500	NF2318E	8,15	-	-	-	169,5	103	166	177	173	2,5	2,5	-
190	64	3	3	422	513,9	2900	3500	NU2318EM	8,8	HJ2318E	0,65	113,5	-	103	110	177	-	2,5	2,5	12
190	64	3	3	422	513,9	2900	3500	NJ2318EM	8,95	HJ2318E	0,65	113,5	-	103	110	177	-	2,5	2,5	12
190	64	3	3	422	513,9	2900	3500	NUP2318EM	9,1	HJ2318E	0,65	113,5	-	103	110	177	-	2,5	2,5	12
190	64	3	3	422	513,9	2900	3500	N2318EM	8,8	-	-	-	169,5	103	-	177	173	2,5	2,5	-
190	64	3	3	422	513,9	2900	3500	NF2318EM	8,95	-	-	-	169,5	103	166	177	173	2,5	2,5	-
225	54	4	4	399,7	436,4	2700	3200	NU418M	11,3	HJ418	1,05	123,5	-	106	120	209	-	3	3	14
225	54	4	4	399,7	436,4	2700	3200	NJ418M	11,3	HJ418	1,05	123,5	-	106	120	209	-	3	3	14
225	54	4	4	399,7	436,4	2700	3200	NUP418M	11,5	HJ418	1,05	123,5	-	106	120	209	-	3	3	14
225	54	4	4	399,7	436,4	2700	3200	N418M	11,3	-	-	-	191,5	106	-	209	206	3	3	-
225	54	4	4	399,7	436,4	2700	3200	NF418M	11,3	-	-	-	191,5	106	188	209	206	3	3	-

JEDNORADOVÉ VALČEKOVÉ LOŽISKÁ

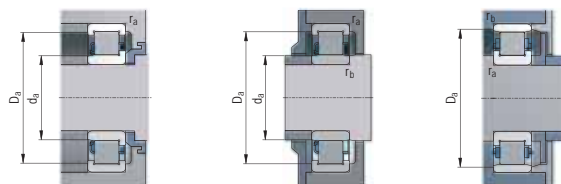

Rozmery mm				Základná únosnosť kN		Medzná frekvencia otáčania pre mazanie min ⁻¹		Označenie ložiska	Hmotnosť kg	Priložený krížok		Pomocné rozmery mm									
d	D	B	r _a min	r _a max	C	Co				F _w	E _w	d ₁ min	d ₁ max	D ₂ max	D ₂ min	r ₂ max	r ₂ min	b			
95	145	24	1,5	1,1	99,8	135,9	5400	5900	NU1019M	1,45	-	-	108	-	101	106	138	-	1,5	1	-
	145	24	1,5	1,1	99,8	135,9	5400	5900	NJ1019M	1,49	-	-	108	-	101	106	138	-	1,5	1	-
	145	24	1,5	1,1	99,8	135,9	5400	5900	NUP1019M	1,52	-	-	108	-	101	106	138	-	1,5	1	-
	170	32	2,1	2,1	220,2	264,7	3600	4400	NU219E	2,85	HJ219E	0,33	112,5	-	106	110	159	-	2	2	9
	170	32	2,1	2,1	220,2	264,7	3600	4400	NJ219E	2,9	HJ219E	0,33	112,5	-	106	110	159	-	2	2	9
	170	32	2,1	2,1	220,2	264,7	3600	4400	NUP219E	3	HJ219E	0,33	112,5	-	106	110	159	-	2	2	9
	170	32	2,1	2,1	220,2	264,7	3600	4400	N219E	2,85	-	-	-	154,5	106	-	159	157	2	2	-
	170	32	2,1	2,1	220,2	264,7	3600	4400	NF219E	2,9	-	-	-	154,5	106	152	159	157	2	2	-
	170	32	2,1	2,1	210,4	249,2	3600	4400	NU219EM	3	HJ219E	0,33	112,5	-	106	110	159	-	2	2	9
	170	32	2,1	2,1	210,4	249,2	3600	4400	NJ219EM	3,05	HJ219E	0,33	112,5	-	106	110	159	-	2	2	9
	170	32	2,1	2,1	210,4	249,2	3600	4400	NUP219EM	3,15	HJ219E	0,33	112,5	-	106	110	159	-	2	2	9
	170	32	2,1	2,1	210,4	249,2	3600	4400	N219EM	3	-	-	-	154,5	106	-	159	157	2	2	-
	170	32	2,1	2,1	210,4	249,2	3600	4400	NF219EM	3,05	-	-	-	154,5	106	152	159	157	2	2	-
	170	43	2,1	2,1	286,1	370,6	3600	4400	NU2219E	3,85	HJ2219E	0,35	112,5	-	106	110	159	-	2	2	9
	170	43	2,1	2,1	286,1	370,6	3600	4400	NJ2219E	3,95	HJ2219E	0,35	112,5	-	106	110	159	-	2	2	9
	170	43	2,1	2,1	286,1	370,6	3600	4400	NUP2219E	4	HJ2219E	0,35	112,5	-	106	110	159	-	2	2	9
	170	43	2,1	2,1	286,1	370,6	3600	4400	N2219E	3,85	-	-	-	154,5	106	-	159	157	2	2	-
	170	43	2,1	2,1	286,1	370,6	3600	4400	NF2219E	3,95	-	-	-	154,5	106	152	159	157	2	2	-
	170	43	2,1	2,1	273,3	348,8	3600	4400	NU2219EM	3,95	HJ2219E	0,35	112,5	-	106	110	159	-	2	2	9
	170	43	2,1	2,1	273,3	348,8	3600	4400	NJ2219EM	4,05	HJ2219E	0,35	112,5	-	106	110	159	-	2	2	9
	170	43	2,1	2,1	273,3	348,8	3600	4400	NUP2219EM	4,1	HJ2219E	0,35	112,5	-	106	110	159	-	2	2	9
	170	43	2,1	2,1	273,3	348,8	3600	4400	N2219EM	3,95	-	-	-	154,5	106	-	159	157	2	2	-
	170	43	2,1	2,1	273,3	348,8	3600	4400	NF2219EM	4,05	-	-	-	154,5	106	152	159	157	2	2	-
	170	56,6	2,1	2,1	290,2	401,1	3500	4300	NU5219M	5,45	-	-	112,5	-	106	110	159	-	2	2	-
	200	45	3	3	338,3	392,5	3000	3700	NU319E	6,25	HJ319E	0,76	121,5	-	108	118	187	-	2,5	2,5	13
	200	45	3	3	338,3	392,5	3000	3700	NJ319E	6,4	HJ319E	0,76	121,5	-	108	118	187	-	2,5	2,5	13
	200	45	3	3	338,3	392,5	3000	3700	NUP319E	6,5	HJ319E	0,76	121,5	-	108	118	187	-	2,5	2,5	13
	200	45	3	3	338,3	392,5	3000	3700	N319E	6,25	-	-	-	177,5	108	-	187	181	2,5	2,5	-
	200	45	3	3	338,3	392,5	3000	3700	NF319E	6,4	-	-	-	177,5	108	174	187	181	2,5	2,5	-
	200	45	3	3	320	364,5	3000	3700	NU319EM	6,5	HJ319E	0,76	121,5	-	108	118	187	-	2,5	2,5	13
	200	45	3	3	320	364,5	3000	3700	NJ319EM	6,65	HJ319E	0,76	121,5	-	108	118	187	-	2,5	2,5	13
	200	45	3	3	320	364,5	3000	3700	NUP319EM	6,75	HJ319E	0,76	121,5	-	108	118	187	-	2,5	2,5	13
	200	45	3	3	320	364,5	3000	3700	N319EM	6,5	-	-	-	177,5	108	-	187	181	2,5	2,5	-
	200	45	3	3	320	364,5	3000	3700	NF319EM	6,65	-	-	-	177,5	108	174	187	181	2,5	2,5	-
	200	67	3	3	422,3	520,7	2800	3500	NU2319M	9,4	HJ2319	0,81	121,5	-	108	118	187	-	2,5	2,5	13
	200	67	3	3	422,3	520,7	2800	3500	NJ2319M	9,6	HJ2319	0,81	121,5	-	108	118	187	-	2,5	2,5	13
	200	67	3	3	422,3	520,7	2800	3500	NUP2319M	9,8	HJ2319	0,81	121,5	-	108	118	187	-	2,5	2,5	13
	200	67	3	3	422,3	520,7	2800	3500	N2319M	9,4	-	-	-	177,5	108	-	187	181	2,5	2,5	-
	200	67	3	3	422,3	520,7	2800	3500	NF2319M	9,6	-	-	-	177,5	108	174	187	181	2,5	2,5	-
	200	67	3	3	446,5	560,7	2800	3500	NU2319E	9,35	HJ2319E	0,81	121,5	-	108	118	187	-	2,5	2,5	13
200	67	3	3	446,5	560,7	2800	3500	NJ2319E	9,55	HJ2319E	0,81	121,5	-	108	118	187	-	2,5	2,5	13	
200	67	3	3	446,5	560,7	2800	3500	NUP2319E	9,75	HJ2319E	0,81	121,5	-	108	118	187	-	2,5	2,5	13	
200	67	3	3	446,5	560,7	2800	3500	N2319E	9,35	-	-	-	177,5	108	-	187	181	2,5	2,5	-	
200	67	3	3	446,5	560,7	2800	3500	NF2319E	9,55	-	-	-	177,5	108	174	187	181	2,5	2,5	-	
240	55	4	4	401,1	443,6	2500	3000	NU419M	13,1	HJ419	1,35	133,5	-	111	130	224	-	3	3	15	
240	55	4	4	401,1	443,6	2500	3000	NJ419M	13,3	HJ419	1,35	133,5	-	111	130	224	-	3	3	15	
240	55	4	4	401,1	443,6	2500	3000	NUP419M	13,6	HJ419	1,35	133,5	-	111	130	224	-	3	3	15	
240	55	4	4	401,1	443,6	2500	3000	N419M	13,1	-	-	-	201,5	111	-	224	221	3	3	-	
240	55	4	4	401,1	443,6	2500	3000	NF419M	13,3	-	-	-	201,5	111	198	224	221	3	3	-	
100	150	24	1,5	1	102,5	142,7	4900	5500	NU1020M	1,52	-	-	113	-	106	111	143	-	1,5	1	-
	150	24	1,5	1	102,5	142,7	4900	5500	NJ1020M	1,54	HJ220E	0,42	113	-	106	111	143	-	1,5	1	-
	150	24	1,5	1	102,5	142,7	4900	5500	NUP1020M	1,59	HJ220E	0,42	113	-	106	111	143	-	1,5	1	-
	180	34	2,1	2,1	249,2	305,5	3400	4100	NU220E	3,45	HJ220E	0,42	119	-	111	116	169	-	2	2	10
	180	34	2,1	2,1	249,2	305,5	3400	4100	NJ220E	3,5	HJ220E	0,42	119	-	111	116	169	-	2	2	10
180	34	2,1	2,1	249,2	305,5	3400	4100	NUP220E	3,6	HJ220E	0,42	119	-	111	116	169	-	2	2	10	

JEDNORADOVÉ VALČEKOVÉ LOŽISKÁ

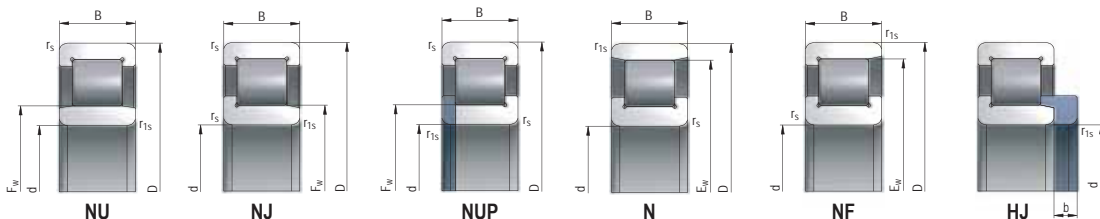

Rozmery mm		Základná únosnosť kN		Medzná frekvencia otáčania pre mazanie min ⁻¹		Označenie ložiska	Hmotnosť kg	Príložený krúžok	Pomocné rozmery mm											
d	D	B	r _{fs} min	r _{fs} max	C	Co			F _w	E _w	d ₀ min	d ₀ max	D ₀ max	D ₂ min	r _{fs} max	r _b max	b			
180	34	2,1	2,1	249,2	305,5	3400	4100	N220E	3,45	-	-	163	111	-	169	166	2	2	-	
180	34	2,1	2,1	249,2	305,5	3400	4100	NF220E	3,5	-	-	163	111	160	169	166	2	2	-	
180	34	2,1	2,1	238,1	287,6	3400	4100	NU220EM	3,75	HJ220E	0,42	119	-	111	116	169	-	2	2	10
180	34	2,1	2,1	238,1	287,6	3400	4100	NJ220EM	3,8	HJ220E	0,42	119	-	111	116	169	-	2	2	10
180	34	2,1	2,1	238,1	287,6	3400	4100	NUP220EM	3,9	HJ220E	0,42	119	-	111	116	169	-	2	2	10
180	34	2,1	2,1	238,1	287,6	3400	4100	N220EM	3,75	-	-	163	111	-	169	166	2	2	-	
180	34	2,1	2,1	238,1	287,6	3400	4100	NF220EM	3,8	-	-	163	111	160	169	166	2	2	-	
180	34	2,1	2,1	249,2	305,5	3400	4100	NU220EDM	3,75	HJ220E	0,42	119	-	111	116	169	-	2	2	10
180	34	2,1	2,1	249,2	305,5	3400	4100	NJ220EDM	3,8	HJ220E	0,42	119	-	111	116	169	-	2	2	10
180	34	2,1	2,1	249,2	305,5	3400	4100	NUP220EDM	3,9	HJ220E	0,42	119	-	111	116	169	-	2	2	10
180	34	2,1	2,1	249,2	305,5	3400	4100	N220EDM	3,75	-	-	163	111	-	169	166	2	2	-	
180	34	2,1	2,1	249,2	305,5	3400	4100	NF220EDM	3,8	-	-	163	111	160	169	166	2	2	-	
180	46	2,1	2,1	333,5	444,4	3400	4100	NU2220E	4,7	HJ2220E	0,43	119	-	111	116	169	-	2	2	10
180	46	2,1	2,1	333,5	444,4	3400	4100	NJ2220E	4,8	HJ2220E	0,43	119	-	111	116	169	-	2	2	10
180	46	2,1	2,1	333,5	444,4	3400	4100	NUP2220E	4,9	HJ2220E	0,43	119	-	111	116	169	-	2	2	10
180	46	2,1	2,1	333,5	444,4	3400	4100	N2220E	4,7	-	-	163	111	-	169	166	2	2	-	
180	46	2,1	2,1	333,5	444,4	3400	4100	NF2220E	4,8	-	-	163	111	160	169	166	2	2	-	
180	46	2,1	2,1	333,5	444,4	3400	4100	NU2220EDM	4,7	HJ2220E	0,43	119	-	111	116	169	-	2	2	10
180	46	2,1	2,1	333,5	444,4	3400	4100	NJ2220EDM	4,8	HJ2220E	0,43	119	-	111	116	169	-	2	2	10
180	46	2,1	2,1	333,5	444,4	3400	4100	NUP2220EDM	4,9	HJ2220E	0,43	119	-	111	116	169	-	2	2	10
180	46	2,1	2,1	333,5	444,4	3400	4100	N2220EDM	4,7	-	-	163	111	-	169	166	2	2	-	
180	46	2,1	2,1	333,5	444,4	3400	4100	NF2220EDM	4,8	-	-	163	111	160	169	166	2	2	-	
180	60,32	2,1	2,1	332,5	442,3	3300	4000	NU5220M	6,5	-	-	119	-	111	116	169	-	2	2	-
215	47	3	3	379,1	424,3	2600	3200	NU320E	7,6	HJ320E	0,87	127,5	-	113	124	202	-	2,5	2,5	13
215	47	3	3	379,1	424,3	2600	3200	NJ320E	7,8	HJ320E	0,87	127,5	-	113	124	202	-	2,5	2,5	13
215	47	3	3	379,1	424,3	2600	3200	NUP320E	7,95	HJ320E	0,87	127,5	-	113	124	202	-	2,5	2,5	13
215	47	3	3	379,1	424,3	2600	3200	N320E	7,6	-	-	191,5	113	-	202	195	2,5	2,5	-	
215	47	3	3	379,1	424,3	2600	3200	NF320E	7,8	-	-	191,5	113	188	202	195	2,5	2,5	-	
215	47	3	3	379,1	424,3	2600	3200	NU320EM	8,45	HJ320E	0,87	127,5	-	113	124	202	-	2,5	2,5	13
215	47	3	3	379,1	424,3	2600	3200	NJ320EM	8,65	HJ320E	0,87	127,5	-	113	124	202	-	2,5	2,5	13
215	47	3	3	379,1	424,3	2600	3200	NUP320EM	8,7	HJ320E	0,87	127,5	-	113	124	202	-	2,5	2,5	13
215	47	3	3	379,1	424,3	2600	3200	N320EM	8,45	-	-	191,5	113	-	202	195	2,5	2,5	-	
215	47	3	3	379,1	424,3	2600	3200	NF320EM	8,65	-	-	191,5	113	188	202	195	2,5	2,5	-	
215	73	3	3	561	702,3	2600	3200	NU2320E	12	HJ2320E	0,93	127,5	-	113	124	202	-	2,5	2,5	13
215	73	3	3	561	702,3	2600	3200	NJ2320E	12	HJ2320E	0,93	127,5	-	113	124	202	-	2,5	2,5	13
215	73	3	3	561	702,3	2600	3200	NUP2320E	12,5	HJ2320E	0,93	127,5	-	113	124	202	-	2,5	2,5	13
215	73	3	3	561	702,3	2600	3200	N2320E	12	-	-	191,5	113	-	202	195	2,5	2,5	-	
215	73	3	3	561	702,3	2600	3200	NF2320E	12	-	-	191,5	113	188	202	195	2,5	2,5	-	
215	73	3	3	561	702,3	2600	3200	NU2320EM	12	HJ2320E	0,93	127,5	-	113	124	202	-	2,5	2,5	13
215	73	3	3	561	702,3	2600	3200	NJ2320EM	12	HJ2320E	0,93	127,5	-	113	124	202	-	2,5	2,5	13
215	73	3	3	561	702,3	2600	3200	NUP2320EM	12,5	HJ2320E	0,93	127,5	-	113	124	202	-	2,5	2,5	13
215	73	3	3	561	702,3	2600	3200	N2320EM	12	-	-	191,5	113	-	202	195	2,5	2,5	-	
215	73	3	3	561	702,3	2600	3200	NF2320EM	12	-	-	191,5	113	188	202	195	2,5	2,5	-	
250	58	4	4	447,5	498,2	2200	2700	NU420M	14,3	HJ420	1,55	139	-	116	135	234	-	3	3	16
250	58	4	4	447,5	498,2	2200	2700	NJ420M	14,3	HJ420	1,55	139	-	116	135	234	-	3	3	16
250	58	4	4	447,5	498,2	2200	2700	NUP420M	14,5	HJ420	1,55	139	-	116	135	234	-	3	3	16
250	58	4	4	447,5	498,2	2200	2700	N420M	14,3	-	-	211	116	-	234	231	3	3	-	
250	58	4	4	447,5	498,2	2200	2700	NF420M	14,3	-	-	211	116	208	234	231	3	3	-	
160	26	2	1,1	116,7	166,1	4200	4700	NU1021M	1,85	-	-	119,5	-	111	117	151	-	2	1	-
160	26	2	1,1	116,7	166,1	4200	4700	NJ1021M	1,9	HJ321E	1	119,5	-	111	117	151	-	2	1	-
160	26	2	1,1	116,7	166,1	4200	4700	NUP1021M	1,95	HJ321E	1	119,5	-	111	117	151	-	2	1	-
190	36	2,1	2,1	261,9	311,9	3200	4000	NU221E	4	HJ221E	0,5	125	-	117	122	178	-	2	2	10
190	36	2,1	2,1	261,9	311,9	3200	4000	NJ221E	4,1	HJ221E	0,5	125	-	117	122	178	-	2	2	10
190	36	2,1	2,1	261,9	311,9	3200	4000	NUP221E	4,2	HJ221E	0,5	125	-	117	122	178	-	2	2	10
190	36	2,1	2,1	261,9	311,9	3200	4000	N221E	4	-	-	173	117	-	178	176	2	2	-	

JEDNORADOVÉ VALČEKOVÉ LOŽISKÁ

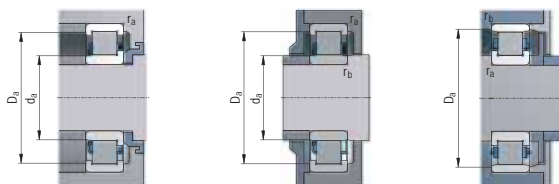

Rozmery mm				Základná únosnosť kN	Medzná frekvencia otáčania pre mazanie min ⁻¹	Označenie ložiska	Hmotnosť kg	Priložený krížok	Pomocné rozmery mm														
d	D	B	r _s min	r _{is} min	C	Co			F _w	E _w	d ₀ min	d ₀ max	D ₀ max	D ₀ min	r _s max	r _{is} max	b						
105	190	36	2,1	2,1	261,9	311,9	3200	4000	NF221E	4,1	-	-	-	173	117	170	178	176	2	2	-		
	190	65,1	2,1	2,1	360	494,8	3200	3700	NU5221M	7,96	-	-	-	126,5	-	117	122	178	-	2	2	-	
	225	49	3	3	425,9	480,2	2100	2800	NU321EM	8,8	HJ321E	1	133	-	118	130	212	-	2,5	2,5	13		
	225	49	3	3	425,9	480,2	2100	2800	NJ321EM	8,9	HJ321E	1	133	-	118	130	212	-	2,5	2,5	13		
	225	49	3	3	425,9	480,2	2100	2800	NUP321EM	9,3	HJ321E	1	133	-	118	130	212	-	2,5	2,5	13		
	225	49	3	3	425,9	480,2	2100	2800	N321EM	8,8	-	-	-	201	118	-	212	203	2,5	2,5	-		
	225	49	3	3	425,9	480,2	2100	2800	NF321EM	8,9	-	-	-	201	118	198	212	203	2,5	2,5	-		
	110	170	28	2	1,1	150,5	207,5	3900	4500	NU1022M	2,25	-	-	-	125	-	116	123	161	-	2	1	-
		170	28	2	1,1	150,5	207,5	3900	4500	NJ1022M	2,33	-	-	-	125	-	116	123	161	-	2	1	-
		170	28	2	1,1	150,5	207,5	3900	4500	NUP1022M	2,43	-	-	-	125	-	116	123	161	-	2	1	-
200		38	2,1	2,1	292,5	364,8	3000	3600	NU222E	4,8	HJ222E	0,6	132,5	-	121	130	189	-	2	2	11		
200		38	2,1	2,1	292,5	364,8	3000	3600	NJ222E	4,9	HJ222E	0,6	132,5	-	121	130	189	-	2	2	11		
200		38	2,1	2,1	292,5	364,8	3000	3600	NUP222E	5	HJ222E	0,6	132,5	-	121	130	189	-	2	2	11		
200		38	2,1	2,1	292,5	364,8	3000	3600	N222E	4,8	-	-	-	180,5	121	-	189	183	2	2	-		
200		38	2,1	2,1	292,5	364,8	3000	3600	NF222E	4,9	-	-	-	180,5	121	177	189	183	2	2	-		
200		38	2,1	2,1	279,5	343,3	3000	3600	NU222EM	5,3	HJ222E	0,6	132,5	-	121	130	189	-	2	2	11		
200		38	2,1	2,1	279,5	343,3	3000	3600	NJ222EM	5,4	HJ222E	0,6	132,5	-	121	130	189	-	2	2	11		
200		38	2,1	2,1	279,5	343,3	3000	3600	NUP222EM	5,5	HJ222E	0,6	132,5	-	121	130	189	-	2	2	11		
200		38	2,1	2,1	279,5	343,3	3000	3600	N222EM	5,3	-	-	-	180,5	121	-	189	183	2	2	-		
200		38	2,1	2,1	279,5	343,3	3000	3600	NF222EM	5,4	-	-	-	180,5	121	177	189	183	2	2	-		
200		38	2,1	2,1	292,5	364,8	3000	3600	NU222EDM	5,3	HJ222E	0,6	132,5	-	121	130	189	-	2	2	11		
200		38	2,1	2,1	292,5	364,8	3000	3600	NJ222EDM	5,4	HJ222E	0,6	132,5	-	121	130	189	-	2	2	11		
200		38	2,1	2,1	292,5	364,8	3000	3600	NUP222EDM	5,5	HJ222E	0,6	132,5	-	121	130	189	-	2	2	11		
200		38	2,1	2,1	292,5	364,8	3000	3600	N222EDM	5,3	-	-	-	180,5	121	-	189	183	2	2	-		
200		38	2,1	2,1	292,5	364,8	3000	3600	NF222EDM	5,4	-	-	-	180,5	121	177	189	183	2	2	-		
200		53	2,1	2,1	358	472	3000	3600	NU222EM	6,7	HJ222E	0,63	132,5	-	121	130	189	-	2	2	11		
200		53	2,1	2,1	358	472	3000	3600	NJ222EM	6,85	HJ222E	0,63	132,5	-	121	130	189	-	2	2	11		
200		53	2,1	2,1	358	472	3000	3600	NUP222EM	7	HJ222E	0,63	132,5	-	121	130	189	-	2	2	11		
200		53	2,1	2,1	358	472	3000	3600	N222EM	6,7	-	-	-	180,5	121	-	189	183	2	2	-		
200		53	2,1	2,1	358	472	3000	3600	NF222EM	6,85	-	-	-	180,5	121	177	189	183	2	2	-		
200		53	2,1	2,1	374,7	501,6	3000	3600	NU222EDM	6,7	HJ222E	0,63	132,5	-	121	130	189	-	2	2	11		
200		53	2,1	2,1	374,7	501,6	3000	3600	NJ222EDM	6,85	HJ222E	0,63	132,5	-	121	130	189	-	2	2	11		
200		53	2,1	2,1	374,7	501,6	3000	3600	NUP222EDM	7	HJ222E	0,63	132,5	-	121	130	189	-	2	2	11		
200		53	2,1	2,1	374,7	501,6	3000	3600	N222EDM	6,7	-	-	-	180,5	121	-	189	183	2	2	-		
200		53	2,1	2,1	374,7	501,6	3000	3600	NF222EDM	6,85	-	-	-	180,5	121	177	189	183	2	2	-		
200		69,85	2,1	2,1	426,6	590,4	3000	3600	NU5222M	9,9	-	-	-	132,95	-	121	130	189	-	2	2	-	
240		50	3	3	451	524,5	2400	2800	NU322E	10,5	HJ322E	1,2	143	-	123	139	227	-	2,5	2,5	14		
240	50	3	3	451	524,5	2400	2800	NJ322E	10,5	HJ322E	1,2	143	-	123	139	227	-	2,5	2,5	14			
240	50	3	3	451	524,5	2400	2800	NUP322E	11,1	HJ322E	1,2	143	-	123	139	227	-	2,5	2,5	14			
240	50	3	3	451	524,5	2400	2800	N322E	10,5	-	-	-	211	123	-	227	215	2,5	2,5	-			
240	50	3	3	451	524,5	2400	2800	NF322E	10,5	-	-	-	211	123	208	227	215	2,5	2,5	-			
240	50	3	3	451	524,5	2400	2800	NU322EM	11,3	HJ322E	1,2	143	-	123	139	227	-	2,5	2,5	14			
240	50	3	3	451	524,5	2400	2800	NJ322EM	11,3	HJ322E	1,2	143	-	123	139	227	-	2,5	2,5	14			
240	50	3	3	451	524,5	2400	2800	NUP322EM	11,8	HJ322E	1,2	143	-	123	139	227	-	2,5	2,5	14			
240	50	3	3	451	524,5	2400	2800	N322EM	11,3	-	-	-	211	123	-	227	215	2,5	2,5	-			
240	50	3	3	451	524,5	2400	2800	NF322EM	11,3	-	-	-	211	123	208	227	215	2,5	2,5	-			
240	80	3	3	618,7	785,6	2400	2800	NU2322M	17	HJ2322E	1,25	143	-	123	139	227	-	2,5	2,5	14			
240	80	3	3	618,7	785,6	2400	2800	NJ2322M	17	HJ2322E	1,25	143	-	123	139	227	-	2,5	2,5	14			
240	80	3	3	618,7	785,6	2400	2800	NUP2322M	17,5	HJ2322E	1,25	143	-	123	139	227	-	2,5	2,5	14			
240	80	3	3	618,7	785,6	2400	2800	N2322M	17	-	-	-	211	123	-	227	215	2,5	2,5	-			
240	80	3	3	618,7	785,6	2400	2800	NF2322M	17	-	-	-	211	123	208	227	215	2,5	2,5	-			
240	80	3	3	618,7	785,6	2400	2800	NU2322E	16,8	HJ2322E	1,25	143	-	123	139	227	-	2,5	2,5	14			
240	80	3	3	618,7	785,6	2400	2800	NJ2322E	16,8	HJ2322E	1,25	143	-	123	139	227	-	2,5	2,5	14			
240	80	3	3	618,7	785,6	2400	2800	NUP2322E	17,3	HJ2322E	1,25	143	-	123	139	227	-	2,5	2,5	14			
240	80	3	3	618,7	785,6	2400	2800	N2322E	16,8	-	-	-	211	123	-	227	215	2,5	2,5	-			

JEDNORADOVÉ VALČEKOVÉ LOŽISKÁ

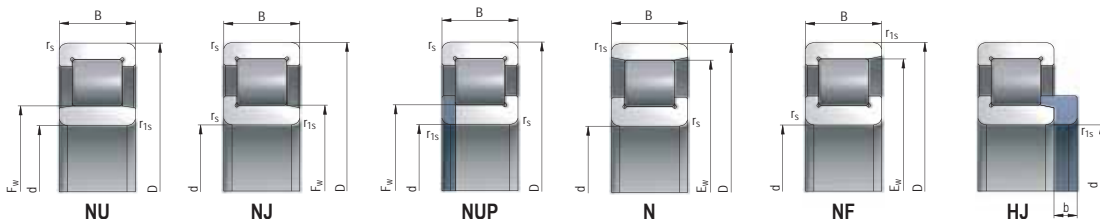

Rozmery mm		Základná únosnosť kN		Medzná frekvencia otáčania pre mazanie min ⁻¹		Označenie ložiska	Hmotnosť kg	Príložený krúžok			Pomocné rozmery mm										
d	D	B	r _{fs} min	r _{fs} max	C	Co		F _w	E _w	d ₀ min	d ₀ max	D ₀ max	D ₂ min	r _{fs} max	r _b max	b					
110	240	80	3	3	618,7	785,6	2400	2800	NF2322E	16,8	-	-	-	211	123	208	227	215	2,5	2,5	-
	280	65	4	4	547,8	621,1	2100	2500	NU422M	19,8	HJ422	2,15	155	-	126	150	264	-	3	3	17
	280	65	4	4	547,8	621,1	2100	2500	NJ422M	21	HJ422	2,15	155	-	126	150	264	-	3	3	17
	280	65	4	4	547,8	621,1	2100	2500	NUP422M	21,9	HJ422	2,15	155	-	126	150	264	-	3	3	17
	280	65	4	4	547,8	621,1	2100	2500	N422M	19,8	-	-	-	235	126	-	264	261	3	3	-
	280	65	4	4	547,8	621,1	2100	2500	NF422M	21	-	-	-	235	126	232	264	261	3	3	-
	180	28	2	1,1	154,1	218,6	3700	4300	NU1024M	2,47	-	-	135	-	126	133	171	-	2	1	-
	180	28	2	1,1	154,1	218,6	3700	4300	NJ1024M	2,53	-	-	135	-	126	133	171	-	2	1	-
	180	28	2	1,1	154,1	218,6	3700	4300	NUP1024M	2,6	-	-	135	-	126	133	171	-	2	1	-
	215	40	2,1	2,1	339,2	428,1	2800	3400	NU224E	5,75	HJ224E	0,69	143,5	-	131	140	204	-	2	2	11
215	40	2,1	2,1	339,2	428,1	2800	3400	NJ224E	5,85	HJ224E	0,69	143,5	-	131	140	204	-	2	2	11	
215	40	2,1	2,1	339,2	428,1	2800	3400	NUP224E	6	HJ224E	0,69	143,5	-	131	140	204	-	2	2	11	
215	40	2,1	2,1	339,2	428,1	2800	3400	N224E	5,75	-	-	-	195,5	131	-	204	199	2	2	-	
215	40	2,1	2,1	339,2	428,1	2800	3400	NF224E	5,85	-	-	-	195,5	131	192	204	199	2	2	-	
215	40	2,1	2,1	339,2	428,1	2800	3400	NU224EDM	6,25	HJ224E	0,69	143,5	-	131	140	204	-	2	2	11	
215	40	2,1	2,1	339,2	428,1	2800	3400	NJ224EDM	6,35	HJ224E	0,69	143,5	-	131	140	204	-	2	2	11	
215	40	2,1	2,1	339,2	428,1	2800	3400	NUP224EDM	6,5	HJ224E	0,69	143,5	-	131	140	204	-	2	2	11	
215	40	2,1	2,1	339,2	428,1	2800	3400	N224EDM	6,25	-	-	-	195,5	131	-	204	199	2	2	-	
215	40	2,1	2,1	339,2	428,1	2800	3400	NF224EDM	6,35	-	-	-	195,5	131	192	204	199	2	2	-	
215	58	2,1	2,1	426,5	573,4	2800	3400	NU2224M	8,3	HJ2224	0,74	143,5	-	131	140	204	-	2	2	11	
215	58	2,1	2,1	426,5	573,4	2800	3400	NJ2224M	8,5	HJ2224	0,74	143,5	-	131	140	204	-	2	2	11	
215	58	2,1	2,1	426,5	573,4	2800	3400	NUP2224M	8,65	HJ2224	0,74	143,5	-	131	140	204	-	2	2	11	
215	58	2,1	2,1	426,5	573,4	2800	3400	N2224M	8,3	-	-	-	195,5	131	-	204	199	2	2	-	
215	58	2,1	2,1	426,5	573,4	2800	3400	NF2224M	8,5	-	-	-	195,5	131	192	204	199	2	2	-	
215	58	2,1	2,1	446,3	609,2	2800	3400	NU2224EDM	8,3	HJ2224E	0,74	143,5	-	131	140	204	-	2	2	11	
215	58	2,1	2,1	446,3	609,2	2800	3400	NJ2224EDM	8,5	HJ2224E	0,74	143,5	-	131	140	204	-	2	2	11	
215	58	2,1	2,1	446,3	609,2	2800	3400	NUP2224EDM	8,65	HJ2224E	0,74	143,5	-	131	140	204	-	2	2	11	
215	58	2,1	2,1	446,3	609,2	2800	3400	N2224EDM	8,3	-	-	-	195,5	131	-	204	199	2	2	-	
215	58	2,1	2,1	446,3	609,2	2800	3400	NF2224EDM	8,5	-	-	-	195,5	131	192	204	199	2	2	-	
215	76,2	2,1	2,1	484,2	710,5	2750	3300	NU5224M	11,79	-	-	-	145,5	-	131	140	204	-	2	2	-
260	55	3	3	528	610,2	2200	2600	NU324EM	14,7	HJ324E	1,4	154	-	133	150	247	-	2,5	2,5	14	
260	55	3	3	528	610,2	2200	2600	NJ324EM	14,7	HJ324E	1,4	154	-	133	150	247	-	2,5	2,5	14	
260	55	3	3	528	610,2	2200	2600	NUP324EM	15,2	HJ324E	1,4	154	-	133	150	247	-	2,5	2,5	14	
260	55	3	3	528	610,2	2200	2600	N324EM	14,7	-	-	-	230	133	-	247	234	2,5	2,5	-	
260	55	3	3	528	610,2	2200	2600	NF324EM	14,7	-	-	-	230	133	226	247	234	2,5	2,5	-	
260	86	3	3	771,5	993,7	2100	2500	NU2324EM	24	HJ324E	1,4	154	-	133	150	247	-	2,5	2,5	14	
260	86	3	3	771,5	993,7	2100	2500	NJ2324EM	24,5	HJ324E	1,4	154	-	133	150	247	-	2,5	2,5	14	
260	86	3	3	771,5	993,7	2100	2500	NUP2324EM	25	HJ324E	1,4	154	-	133	150	247	-	2,5	2,5	14	
260	86	3	3	771,5	993,7	2100	2500	N2324EM	24	-	-	-	230	133	-	247	234	2,5	2,5	-	
260	86	3	3	771,5	993,7	2100	2500	NF2324EM	24,5	-	-	-	230	133	226	247	234	2,5	2,5	-	
310	72	5	5	714,4	834,5	1900	2200	NU424M	28	HJ424	2,6	170	-	140	165	290	-	4	4	17	
310	72	5	5	714,4	834,5	1900	2200	NJ424M	28,5	HJ424	2,6	170	-	140	165	290	-	4	4	17	
310	72	5	5	714,4	834,5	1900	2200	NUP424M	30	HJ424	2,6	170	-	140	165	290	-	4	4	17	
310	72	5	5	714,4	834,5	1900	2200	N424M	28	-	-	-	260	140	-	290	287	4	4	-	
310	72	5	5	714,4	834,5	1900	2200	NF424M	28,5	-	-	-	260	140	256	290	287	4	4	-	
200	33	2	1,1	182,7	257,6	3400	4000	NU1026M	3,77	-	-	-	148	-	136	145	191	-	2	1	-
200	33	2	1,1	182,7	257,6	3400	4000	NJ1026M	3,88	-	-	-	148	-	136	145	191	-	2	1	-
200	33	2	1,1	182,7	257,6	3400	4000	NUP1026M	3,97	-	-	-	148	-	136	145	191	-	2	1	-
230	40	3	3	367,4	460,5	2500	3000	NU226E	6,45	HJ226E	0,75	153,5	-	143	150	217	-	2,5	2,5	11	
230	40	3	3	367,4	460,5	2500	3000	NJ226E	6,6	HJ226E	0,75	153,5	-	143	150	217	-	2,5	2,5	11	
230	40	3	3	367,4	460,5	2500	3000	NUP226E	6,7	HJ226E	0,75	153,5	-	143	150	217	-	2,5	2,5	11	
230	40	3	3	367,4	460,5	2500	3000	N226E	6,45	-	-	-	209,5	143	-	217	213	2,5	2,5	-	
230	40	3	3	367,4	460,5	2500	3000	NF226E	6,6	-	-	-	209,5	143	206	217	213	2,5	2,5	-	
230	40	3	3	351,1	433,5	2500	3000	NU226EM	7,05	HJ226E	0,75	153,5	-	143	150	217	-	2,5	2,5	11	
230	40	3	3	351,1	433,5	2500	3000	NJ226EM	7,2	HJ226E	0,75	153,5	-	143	150	217	-	2,5	2,5	11	

JEDNORADOVÉ VALČEKOVÉ LOŽISKÁ

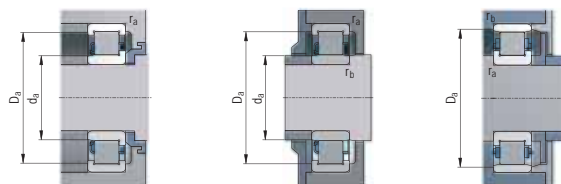

Rozmery mm				Základná únosnosť kN		Medzná frekvencia otáčania pre mazanie min ⁻¹		Označenie ložiska	Hmotnosť kg	Priložený krížok	Pomocné rozmery mm										
d	D	B	r _s min	r _{rs} min	C	Co					F _w	E _w	d ₁ min	d ₃ max	D ₃ max	D ₃ min	r _s max	r _{rs} max	b		
130	230	40	3	3	351,1	433,5	2500	3000	NUP226EM	7,3	HJ226E	0,75	153,5	-	143	150	217	-	2,5	2,5	11
	230	40	3	3	351,1	433,5	2500	3000	N226EM	7,05	-	-	209,5	143	-	217	213	2,5	2,5	-	
	230	40	3	3	351,1	433,5	2500	3000	NF226EM	7,2	-	-	209,5	143	206	217	213	2,5	2,5	-	
	230	64	3	3	490,8	666,8	2500	3000	NUJ226EM	7,05	HJ2226	0,83	153,5	-	143	150	217	-	2,5	2,5	11
	230	64	3	3	490,8	666,8	2500	3000	NJ2226EM	7,2	HJ2226	0,83	153,5	-	143	150	217	-	2,5	2,5	11
	230	64	3	3	490,8	666,8	2500	3000	NUP2226EM	7,3	HJ2226	0,83	153,5	-	143	150	217	-	2,5	2,5	11
	230	64	3	3	490,8	666,8	2500	3000	N2226EM	7,05	-	-	209,5	143	-	217	213	2,5	2,5	-	
	230	64	3	3	490,8	666,8	2500	3000	NF2226EM	7,2	-	-	209,5	143	206	217	213	2,5	2,5	-	
	230	79,38	3	3	561,6	832,7	2500	3000	NU5226EM	14,1	-	-	155,5	-	143	150	217	-	2,5	2,5	-
	280	58	4	4	582,8	683	1900	2400	NU326EM	18,5	HJ326E	1,6	167	-	146	163	264	-	3	3	14
	280	58	4	4	582,8	683	1900	2400	NJ326EM	19	HJ326E	1,6	167	-	146	163	264	-	3	3	14
	280	58	4	4	582,8	683	1900	2400	NUP326EM	19,5	HJ326E	1,6	167	-	146	163	264	-	3	3	14
	280	58	4	4	582,8	683	1900	2400	N326EM	18,5	-	-	247	146	-	264	251	3	3	-	
	280	58	4	4	582,8	683	1900	2400	NF326EM	19	-	-	247	146	243	264	251	3	3	-	
	280	93	4	4	848,9	1107,5	1900	2400	NUJ2326EM	30	HJ2326	1,7	167	-	146	163	264	-	3	3	14
	280	93	4	4	848,9	1107,5	1900	2400	NJ2326EM	30,5	HJ2326	1,7	167	-	146	163	264	-	3	3	14
	280	93	4	4	848,9	1107,5	1900	2400	NUP2326EM	31	HJ2326	1,7	167	-	146	163	264	-	3	3	14
	280	93	4	4	848,9	1107,5	1900	2400	N2326EM	30	-	-	247	146	-	264	251	3	3	-	
	280	93	4	4	848,9	1107,5	1900	2400	NF2326EM	30,5	-	-	247	146	243	264	251	3	3	-	
	140	210	33	2	1,1	184,1	259,3	3300	3800	NU1028M	4	-	-	158	-	146	155	201	-	2	1
210		33	2	1,1	184,1	259,3	3300	3800	NJ1028M	4,12	-	-	158	-	146	155	201	-	2	1	-
210		33	2	1,1	184,1	259,3	3300	3800	NUP1028M	4,22	-	-	158	-	146	155	201	-	2	1	-
250		42	3	3	387,4	503,1	2400	2900	NUJ228E	8,3	HJ228E	0,96	169	-	153	166	237	-	2,5	2,5	11
250		42	3	3	387,4	503,1	2400	2900	NJ228E	8,5	HJ228E	0,96	169	-	153	166	237	-	2,5	2,5	11
250		42	3	3	387,4	503,1	2400	2900	NUP228E	8,65	HJ228E	0,96	169	-	153	166	237	-	2,5	2,5	11
250		42	3	3	387,4	503,1	2400	2900	N228E	8,3	-	-	225	153	-	237	229	2,5	2,5	-	
250		42	3	3	387,4	503,1	2400	2900	NF228E	8,5	-	-	225	153	222	237	229	2,5	2,5	-	
250		42	3	3	387,4	503,1	2400	2900	NUJ228EM	9	HJ228E	0,96	169	-	153	166	237	-	2,5	2,5	11
250		42	3	3	387,4	503,1	2400	2900	NJ228EM	9,15	HJ228E	0,96	169	-	153	166	237	-	2,5	2,5	11
250		42	3	3	387,4	503,1	2400	2900	NUP228EM	9,3	HJ228E	0,96	169	-	153	166	237	-	2,5	2,5	11
250		42	3	3	387,4	503,1	2400	2900	N228EM	9	-	-	225	153	-	237	229	2,5	2,5	-	
250		42	3	3	387,4	503,1	2400	2900	NF228EM	9,15	-	-	225	153	222	237	229	2,5	2,5	-	
250		68	3	3	510,7	718,7	2400	2900	NUJ2228M	13	HJ2228	1,05	169	-	153	166	237	-	2,5	2,5	11
250		68	3	3	510,7	718,7	2400	2900	NJ2228M	13,5	HJ2228	1,05	169	-	153	166	237	-	2,5	2,5	11
250		68	3	3	510,7	718,7	2400	2900	NUP2228M	14	HJ2228	1,05	169	-	153	166	237	-	2,5	2,5	11
250		68	3	3	510,7	718,7	2400	2900	N2228M	13	-	-	225	153	-	237	229	2,5	2,5	-	
250		68	3	3	510,7	718,7	2400	2900	NF2228M	13,5	-	-	225	153	222	237	229	2,5	2,5	-	
250		82,55	3	3	636	951,8	2300	2800	NU5228M	17,05	-	-	169	-	153	166	237	-	2,5	2,5	-
300		62	4	4	629,3	766,1	1800	2300	NUJ328M	22,5	HJ328	2	180	-	156	176	284	-	3	3	15
300	62	4	4	629,3	766,1	1800	2300	NJ328M	23	HJ328	2	180	-	156	176	284	-	3	3	15	
300	62	4	4	629,3	766,1	1800	2300	NUP328M	23,5	HJ328	2	180	-	156	176	284	-	3	3	15	
300	62	4	4	629,3	766,1	1800	2300	N328M	22,5	-	-	260	156	-	284	264	3	3	-		
300	62	4	4	629,3	766,1	1800	2300	NF328M	23	-	-	260	156	256	284	264	3	3	-		
150	225	35	2,1	1,5	223,4	326,5	3000	3600	NU1030M	4,83	-	-	169,5	-	157	167	256	-	2	1,5	-
	225	35	2,1	1,5	223,4	326,5	3000	3600	NJ1030M	4,94	-	-	169,5	-	157	167	256	-	2	1,5	-
	225	35	2,1	1,5	223,4	326,5	3000	3600	NUP1030M	5,1	-	-	169,5	-	157	167	256	-	2	1,5	-
	270	45	3	3	435	571	2200	2700	NUJ230EM	11,2	HJ230E	1,25	182	-	163	178	257	-	2,5	2,5	12
	270	45	3	3	435	571	2200	2700	NJ230EM	11,5	HJ230E	1,25	182	-	163	178	257	-	2,5	2,5	12
	270	45	3	3	435	571	2200	2700	NUP230EM	11,8	HJ230E	1,25	182	-	163	178	257	-	2,5	2,5	12
	270	45	3	3	435	571	2200	2700	N230EM	11,2	-	-	242	163	-	257	246	2,5	2,5	-	
	270	45	3	3	435	571	2200	2700	NF230EM	11,5	-	-	242	163	238	257	246	2,5	2,5	-	
	270	73	3	3	618,2	897,5	2200	2700	NU2230EDM	18,5	HJ2230E	1,35	182	-	163	178	257	-	2,5	2,5	12
	270	73	3	3	618,2	897,5	2200	2700	NJ2230EDM	19	HJ2230E	1,35	182	-	163	178	257	-	2,5	2,5	12
	270	73	3	3	618,2	897,5	2200	2700	NUP2230EDM	19,5	HJ2230E	1,35	182	-	163	178	257	-	2,5	2,5	12
	270	73	3	3	618,2	897,5	2200	2700	N2230EDM	18,5	-	-	242	163	-	257	246	2,5	2,5	-	

JEDNORADOVÉ VALČEKOVÉ LOŽISKÁ

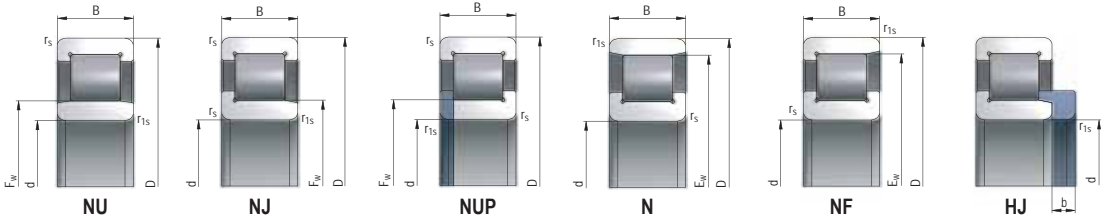

Rozmery mm		Základná únosnosť kN		Medzná frekvencia otáčania pre mazanie min ⁻¹		Označenie ložiska	Hmotnosť kg	Príložený krúžok	Pomocné rozmery mm													
d	D	B	r _{fs} min	r _{fs} max	C	Co			F _w	E _w	d ₀ min	d ₀ max	D ₀ max	D ₂ min	r _{fs} max	r _b max	b					
150	270	73	3	3	618,2	897,5	2200	2700	NF2230EDM	19	-	-	-	242	163	238	257	246	2,5	2,5	-	
	270	88,9	3	3	734,2	1117	2100	2500	NU5230M	22,85	-	-	-	182	-	163	178	257	-	2,5	2,5	-
	320	65	4	4	757,6	921,6	1700	2100	NU330EM	28	HJ330E	2,3	193	-	166	189	304	-	3	3	15	
	320	65	4	4	757,6	921,6	1700	2100	NJ330EM	28,5	HJ330E	2,3	193	-	166	189	304	-	3	3	15	
	320	65	4	4	757,6	921,6	1700	2100	NUP330EM	29	HJ330E	2,3	193	-	166	189	304	-	3	3	15	
	320	65	4	4	757,6	921,6	1700	2100	N330EM	28	-	-	-	283	166	-	304	287	3	3	-	
	320	65	4	4	757,6	921,6	1700	2100	NF330EM	28,5	-	-	-	283	166	279	304	287	3	3	-	
	320	108	4	4	1123	1528,6	1700	2100	NU2330M	45	HJ2330	2,5	193	-	166	189	304	-	3	3	15	
	320	108	4	4	1123	1528,6	1700	2100	NJ2330M	46	HJ2330	2,5	193	-	166	189	304	-	3	3	15	
	320	108	4	4	1123	1528,6	1700	2100	NUP2330M	46,5	HJ2330	2,5	193	-	166	189	304	-	3	3	15	
	320	108	4	4	1123	1528,6	1700	2100	N2330M	45	-	-	-	283	166	-	304	287	3	3	-	
	320	108	4	4	1123	1528,6	1700	2100	NF2330M	46	-	-	-	283	166	279	304	287	3	3	-	
160	240	38	2,1	1,5	247,7	361,2	2800	3300	NU1032M	5,94	-	-	-	180	-	167	177	230	-	2	1,5	-
	240	38	2,1	1,5	247,7	361,2	2800	3300	NJ1032M	6,1	-	-	-	180	-	167	177	230	-	2	1,5	-
	240	38	2,1	1,5	247,7	361,2	2800	3300	NUP1032M	6,25	-	-	-	180	-	167	177	230	-	2	1,5	-
	290	48	3	3	478,8	631,4	2000	2400	NU232EM	14,5	HJ232E	1,45	195	-	173	191	277	-	2,5	2,5	12	
	290	48	3	3	478,8	631,4	2000	2400	NJ232EM	15	HJ232E	1,45	195	-	173	191	277	-	2,5	2,5	12	
	290	48	3	3	478,8	631,4	2000	2400	NUP232EM	15,5	HJ232E	1,45	195	-	173	191	277	-	2,5	2,5	12	
	290	48	3	3	478,8	631,4	2000	2400	N232EM	14,5	-	-	-	259	173	-	277	263	2,5	2,5	-	
	290	48	3	3	478,8	631,4	2000	2400	NF232EM	15	-	-	-	259	173	255	277	263	2,5	2,5	-	
	290	80	3	3	751,7	1081,1	2000	2400	NU2232M	24	HJ2232	1,55	195	-	173	191	277	-	2,5	2,5	12	
	290	80	3	3	751,7	1081,1	2000	2400	NJ2232M	24,5	HJ2232	1,55	195	-	173	191	277	-	2,5	2,5	12	
	290	80	3	3	751,7	1081,1	2000	2400	NUP2232M	25	HJ2232	1,55	195	-	173	191	277	-	2,5	2,5	12	
	290	80	3	3	751,7	1081,1	2000	2400	N2232M	24	-	-	-	259	173	-	277	263	2,5	2,5	-	
	290	80	3	3	751,7	1081,1	2000	2400	NF2232M	24,5	-	-	-	259	173	255	277	263	2,5	2,5	-	
	340	68	4	4	811,5	978	1500	1800	NU332M	32,5	HJ322	2,55	204	-	176	200	324	-	3	3	15	
	340	68	4	4	811,5	978	1500	1800	NJ332M	33	HJ322	2,55	204	-	176	200	324	-	3	3	15	
	340	68	4	4	811,5	978	1500	1800	NUP332M	33,5	HJ322	2,55	204	-	176	200	324	-	3	3	15	
	340	68	4	4	811,5	978	1500	1800	N332M	32,5	-	-	-	300	176	-	324	305	3	3	-	
	340	68	4	4	811,5	978	1500	1800	NF332M	33	-	-	-	300	176	295	324	305	3	3	-	
170	260	42	2,1	2,1	308,4	458,8	2400	2900	NU1034M	7,92	-	-	-	193	-	180	190	250	-	2	2	-
	260	42	2,1	2,1	308,4	458,8	2400	2900	NJ1034M	8,1	-	-	-	193	-	180	190	250	-	2	2	-
	260	42	2,1	2,1	308,4	458,8	2400	2900	NUP1034M	8,33	-	-	-	193	-	180	190	250	-	2	2	-
	310	52	4	4	577,9	757	1800	2200	NU234EM	19	HJ234E	1,65	207	-	186	203	294	-	3	3	12	
	310	52	4	4	577,9	757	1800	2200	NJ234EM	19,5	HJ234E	1,65	207	-	186	203	294	-	3	3	12	
	310	52	4	4	577,9	757	1800	2200	NUP234EM	20	HJ234E	1,65	207	-	186	203	294	-	3	3	12	
	310	52	4	4	577,9	757	1800	2200	N234EM	19	-	-	-	279	186	-	294	283	3	3	-	
	310	52	4	4	577,9	757	1800	2200	NF234EM	19,5	-	-	-	279	186	275	294	283	3	3	-	
	360	72	4	4	927,9	1152,5	1400	1700	NU334EM	38	HJ334E	3,3	218	-	186	214	344	-	3	3	16	
	360	72	4	4	927,9	1152,5	1400	1700	NJ334EM	38,5	HJ334E	3,3	218	-	186	214	344	-	3	3	16	
	360	72	4	4	927,9	1152,5	1400	1700	NUP334EM	39	HJ334E	3,3	218	-	186	214	344	-	3	3	16	
	360	72	4	4	927,9	1152,5	1400	1700	N334EM	38	-	-	-	318	186	-	344	323	3	3	-	
	360	72	4	4	927,9	1152,5	1400	1700	NF334EM	38,5	-	-	-	318	186	314	344	323	3	3	-	
	360	120	4	4	1366	1846	1400	1700	NU2334M	63	HJ2334	3,85	218	-	186	214	344	-	3	3	16	
	360	120	4	4	1366	1846	1400	1700	NJ2334M	63,5	HJ2334	3,85	218	-	186	214	344	-	3	3	16	
	360	120	4	4	1366	1846	1400	1700	NUP2334M	64	HJ2334	3,85	218	-	186	214	344	-	3	3	16	
	360	120	4	4	1366	1846	1400	1700	N2334M	63	-	-	-	318	186	-	344	323	3	3	-	
	360	120	4	4	1366	1846	1400	1700	NF2334M	63,5	-	-	-	318	186	314	344	323	3	3	-	
180	280	46	2,1	2,1	358,2	518,7	2300	2700	NU1036M	10,55	-	-	-	205	-	190	202	270	-	2	2	-
	280	46	2,1	2,1	358,2	518,7	2300	2700	NJ1036M	10,8	-	-	-	205	-	190	202	270	-	2	2	-
	280	46	2,1	2,1	358,2	518,7	2300	2700	NUP1036M	11,05	-	-	-	205	-	190	202	270	-	2	2	-
	320	52	4	4	601,2	807	1700	2000	NU236EM	19,5	HJ236E	1,7	217	-	196	213	304	-	3	3	12	
	320	52	4	4	601,2	807	1700	2000	NJ236EM	20	HJ236E	1,7	217	-	196	213	304	-	3	3	12	
	320	52	4	4	601,2	807	1700	2000	NUP236EM	21	HJ236E	1,7	217	-	196	213	304	-	3	3	12	
320	52	4	4	601,2	807	1700	2000	N236EM	19,5	-	-	-	289	196	-	304	294	3	3	-		

JEDNORADOVÉ VALČEKOVÉ LOŽISKÁ

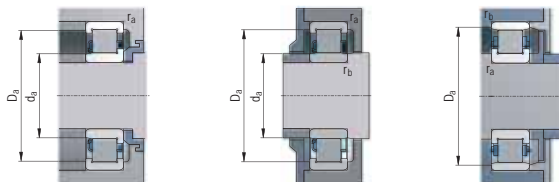

Rozmery mm				Základná únosnosť kN		Medzná frekvencia otáčania pre mazanie min ⁻¹		Označenie ložiska	Hmotnosť kg	Priložený krížok			Pomocné rozmery mm									
d	D	B	r _a min	r _a max	C	Co				F _w	E _w	d ₂ min	d ₂ max	D ₂ max	D ₂ min	r ₂ max	r ₂ max	b				
180	320	52	4	4	601,2	807	1700	2000	NF236EM	20	-	-	-	289	196	284	304	294	3	3	-	
	380	75	4	4	984,1	1228,9	1300	1600	NU336M	40,5	HJ336	3,95	231	-	195	225	364	-	3	3	17	
	380	75	4	4	984,1	1228,9	1300	1600	NJ336M	41,5	HJ336	3,95	231	-	195	225	364	-	3	3	17	
	380	75	4	4	984,1	1228,9	1300	1600	NUP336M	42,5	HJ336	3,95	231	-	195	225	364	-	3	3	17	
	380	75	4	4	984,1	1228,9	1300	1600	N336M	40,5	-	-	-	335	195	-	364	340	3	3	-	
	380	75	4	4	984,1	1228,9	1300	1600	NF336M	41,5	-	-	-	335	195	330	364	340	3	3	-	
190	290	46	2,1	2,1	367,2	544	2200	2600	NU1038M	10,9	-	-	-	215	-	200	212	280	-	2	2	-
	290	46	2,1	2,1	367,2	544	2200	2600	NJ1038M	11,2	-	-	-	215	-	200	212	280	-	2	2	-
	290	46	2,1	2,1	367,2	544	2200	2600	NUP1038M	11,46	-	-	-	215	-	200	212	280	-	2	2	-
200	310	51	2,1	2,1	394,8	591,8	2100	2400	NU1040M	13,4	-	-	-	229	-							
	310	51	2,1	2,1	394,8	591,8	2100	2400	NJ1040M	14,39	-	-	-	229	-							
	310	51	2,1	2,1	394,8	591,8	2100	2400	NUP1040M	14,76	-	-	-	229	-							
	310	51	2,1	2,1	394,8	591,8	2100	2400	N1040M	13,3	-	-	-	281	-							
220	340	56	3	3	522,7	792	1900	2200	NU1044M	18,35	-	-	-	250	-							
	320	52	4	4	601,2	807	1700	2000	NJ1044M	18,83	-	-	-	250	-							
	320	52	4	4	601,2	807	1700	2000	NUP1044M	19,32	-	-	-	250	-							
	320	52	4	4	601,2	807	1700	2000	N1044M	18,3	-	-	-	310	-							
	400	65	4	4	905,5	1251,2	1500	1800	NU244EM	37,5	HJ244E	3,65	268	-	234	261	384	-	3	3	15	
	400	65	4	4	905,5	1251,2	1500	1800	NJ244EM	38,5	HJ244E	3,65	268	-	234	261	384	-	3	3	15	
	400	65	4	4	905,5	1251,2	1500	1800	NUP244EM	39,5	HJ244E	3,65	268	-	234	261	384	-	3	3	15	
	400	65	4	4	905,5	1251,2	1500	1800	N244EM	37,5	-	-	-	358	234	-	384	364	3	3	-	
400	65	4	4	905,5	1251,2	1500	1800	NF244EM	38,5	-	-	-	358	234	353	384	364	3	3	-		

JEDNORADOVÉ VALČEKOVÉ LOŽISKÁ SO ŠIRŠÍM VNÚTORNÝM KRÚŽKOM

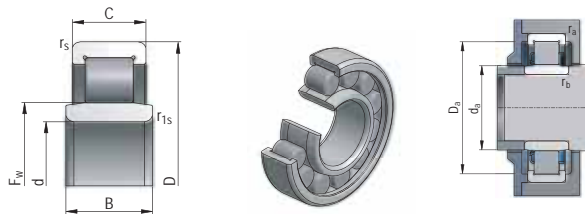

Rozmery mm						Základná únosnosť kN		Medzná frekvencia otáčania pre mazanie min ⁻¹		Označenie ložiska	Hmotnosť kg	Pomocné rozmery mm							
d	D	B	C	r _s min	r _{1s} min							F _w	d _a min	d _a max	D _a max	D _a min	r _a max	r _b max	b
20	47	18	14	1,1	0,6	23,1	19,7	14000	17000	NUB204M	0,14	26,5	24	25	42	-	1	0,6	-
	47	18	14	1,1	0,6	26,9	24,1	14000	17000	NUB204EDM	0,15	26,5	24	25	42	-	1	0,6	-
25	52	18	15	1,1	0,6	28,9	27,2	12500	15000	NUB205E	0,16	31,5	29	30	47	-	1	0,6	-
	52	18	15	1,1	0,6	28,9	27,2	12500	15000	NUB205EDM	0,16	31,5	29	30	47	-	1	0,6	-
30	62	20	16	1,1	0,6	40,8	39,4	10000	12000	NUB206E	0,2	37,5	34	36	57	-	1	0,6	-
	62	20	16	1,1	0,6	40,8	39,4	10000	12000	NUB206EDM	0,25	37,5	34	36	57	-	1	0,6	-
35	72	17	23	1,1	0,6	47,5	46,6	8600	10000	NUB207E	0,31	44	39	42	65,5	-	1	0,6	-
	72	17	23	1,1	0,6	47,5	46,6	8600	10000	NUB207EDM	0,45	44	39	42	65,5	-	1	0,6	-
40	80	23	18	1,1	1,1	55,7	55,4	7500	9200	NUB208E	0,39	49,5	46,5	48	73,5	-	1	1	-
	80	23	18	1,1	1,1	55,7	55,4	7500	9200	NUB208EDM	0,53	49,5	46,5	48	73,5	-	1	1	-
45	85	23	19	1,1	1,1	56,6	57,6	7500	8800	NUB209M	0,48	54,5	51,5	53	78,5	-	1	1	-
	85	23	19	1,1	1,1	63,1	66,5	7500	8800	NUB209E	0,46	54,5	51,5	53	78,5	-	1	1	-
	85	23	19	1,1	1,1	63,1	66,5	7500	8800	NUB209EDM	0,58	54,5	51,5	53	78,5	-	1	1	-
50	90	23	20	1,1	1,1	59,7	62,9	6400	7600	NUB210M	0,53	59,5	56,5	57	83,5	-	1	1	-
	90	23	20	1,1	1,1	66	71,9	6400	7600	NUB210E	0,51	59,5	56,5	57	83,5	-	1	1	-
55	100	25	21	1,5	1,1	82,5	92,9	6300	7200	NUB211E	0,69	66	61,5	64	92	-	1,5	1	-
	100	25	21	1,5	1,1	82,5	92,9	6300	7200	NUB211EDM	0,82	66	61,5	64	92	-	1,5	1	-
60	110	28	22	1,5	1,5	97,5	107,3	5500	6600	NUB212E	0,83	72	68	70	102	-	1,5	1,5	-
	110	28	22	1,5	1,5	97,5	107,3	5500	6600	NUB212EDM	0,86	72	68	70	102	-	1,5	1,5	-
65	120	31	23	1,5	1,5	111,2	124	5200	6100	NUB213E	1,1	78,5	73	76	112	-	1,5	1,5	-
	120	31	23	1,5	1,5	111,2	124	5200	6100	NUB213EDM	1,6	78,5	73	76	112	-	1,5	1,5	-
70	125	31	24	1,5	1,5	111,5	125,9	4900	6000	NUB214M	1,5	83,5	78	81	117	-	1,5	1,5	-
	125	31	24	1,5	1,5	122,5	142,3	4900	6000	NUB214E	1,2	83,5	78	81	117	-	1,5	1,5	-
	125	31	24	1,5	1,5	122,5	142,3	4900	6000	NUB214EDM	1,6	83,5	78	81	117	-	1,5	1,5	-
75	130	31	25	1,5	1,5	122,6	144,5	4500	5200	NUB215M	1,5	88,5	83	86	122	-	1,5	1,5	-
	130	31	25	1,5	1,5	133,9	162,5	4500	5200	NUB215E	1,3	88,5	83	86	122	-	1,5	1,5	-
80	140	33	26	2,1	2,1	143,4	173,6	4400	5300	NUB216E	1,6	95,3	89	93	131	-	2	2	-
	140	33	26	2,1	2,1	143,4	173,6	4400	5300	NUB216EDM	1,8	95,3	89	93	131	-	2	2	-
85	150	36	28	2,1	2,1	164	193,5	4200	5000	NUB217E	1,9	100,5	94	98	141	-	2	2	-
	150	36	28	2,1	2,1	171,3	205,5	4200	5000	NUB217EM	2,2	100,5	94	98	141	-	2	2	-
	150	36	28	2,1	2,1	171,3	205,5	4200	5000	NUB217EDM	2,2	100,5	94	98	141	-	2	2	-
90	160	40	30	2,1	2,1	181,2	215,8	3900	4600	NUB218M	2,7	107	99	104	151	-	2	2	-
	160	40	30	2,1	2,1	189,6	229,3	3900	4600	NUB218E	2,45	107	99	104	151	-	2	2	-
	160	40	30	2,1	2,1	189,6	229,3	3900	4600	NUB218EDM	2,7	107	99	104	151	-	2	2	-
95	170	43	32	2,1	2,1	220,2	264,7	3600	4400	NUB219E	3	22,1	19	21	36	-	0,6	0,3	3
	170	43	32	2,1	2,1	220,2	264,7	3600	4400	NUB219EM	4,1	22,1	19	21	36	-	0,6	0,3	3
100	180	46	34	2,1	2,1	238,1	287,6	3400	4100	NUB220E	3,6	119	111	116	169	-	2	2	-
	180	46	34	2,1	2,1	249,2	305,5	3400	4100	NUB220EM	3,9	119	111	116	169	-	2	2	-
	180	46	34	2,1	2,1	249,2	305,5	3400	4100	NUB220EDM	3,9	119	111	116	169	-	2	2	-



VALČEKOVÉ LOŽISKÁ S PLNÝM POČTOM VALČEKOV

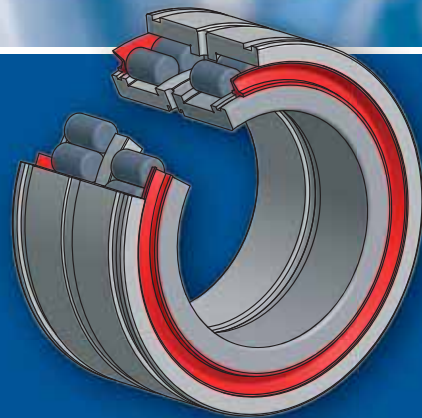

VALČEKOVÉ LOŽISKÁ S PLNÝM POČTOM VALČEKOV

Valčkové ložiská s plným počtom valčkov svojou konštrukciou – malá stavebná výška v porovnaní so šírkou – zabezpečujú dosiahnutie vysokej únosnosti pri malých zástavbových rozmeroch.

Použitie maximálneho počtu valčkov na úkor vodiacej kľetky spôsobilo odlišné kinematické pomery pri prenose síl, čo ložiskám znemožňuje pracovať v takých vysokých obrátkach ako klasické valčkové ložiská.

V katalógu je uvedený ponúkaný sortiment jednoradových, dvojradových a dvojradových utesnených ložísk.

Valčkové ložiská s plným počtom valčkov si nájdu uplatnenie v uloženiach, kde sú kladené vysoké nároky na prenos zaťažujúcich síl v spojení s nižšími otáčkami.



KONŠTRUKČNÉ ÚDAJE

HLAVNÉ ROZMERY

Hlavné rozmery valčkových ložísk sú uvedené v rozmerových tabuľkách a zodpovedajú medzinárodnej norme ISO 15 s výnimkou rady NNF 50, kde je šírka vonkajšieho krúžku o 1 mm užšia. Ostatné rozmery sú však zhodné.

KONŠTRUKCIA

Valčkové ložiská s plným počtom valčkov sa skladajú z troch základných častí – vnútorný krúžok opatrený vodiacimi prírubami, valčeky a vonkajší krúžok. Ložisko je potom doplnené poistnými krúžkami, príložným krúžkom, alebo tesneniami v závislosti od prevedenia.



NAJROZŠÍRENEJŠIE PREVEDENIA SÚ NASLEDOVNÉ

NCF

Jedná sa o najrozšírenejšie ložiská s plným počtom valčkov. Na vnútornom krúžku sú dve vodiace príruby, jedna vodiaca príruha je na vonkajšom krúžku a z druhej strany je poistný krúžok, ktorý udržiava ložisko v zmontovanom stave. Ložiská NCF môžu prenášať axiálne zaťaženie z jednej strany a môžu vyrovnávať určité malé axiálne posunutie hriadeľa. Prípustné hodnoty tohto posunutia sú uvedené v rozmerových tabuľkách.

DVOJRADOVÉ LOŽISKÁ

Dvojradové ložiská s plným počtom valčkov sa všetky dodávajú s domazávacou drážkou a otvormi na vonkajšom krúžku, čo umožňuje dokonalý prístup maziva do valivého priestoru každej valčekovej rady. Prevedenia NNC, NNCL, NNCF majú na vnútornom krúžku tri vodiace príruby, ktoré zaisťujú presné vedenie valčkov. Odlišujú sa počtom vodiacich prírub a poistných krúžkov na vonkajšom krúžku. Tieto zabraňujú vypadnutiu valivých telies.

NNC

Ložiská môžu prenášať obojsmerné axiálne zaťaženie. Vonkajší krúžok je tvorený z dvoch identických dielov. Pohromade sú pridržiavané poistnými prvkami. Majú vyhotovenú jednu vodiacu prírubu a teda ložisko môže prenášať obojsmerné axiálne zaťaženie.

NNCL

Tieto ložiská nemajú vonkajší krúžok s vodiacimi prírubami, preto je možné určité axiálne posunutie krúžkov voči sebe. Ložisko je udržiavané pohromade poistným krúžkom umiestneným vo vonkajšom krúžku medzi radami valčkov.

NNCF

Sú opatrené jednou prírubou a jedným poistným krúžkom na vonkajšom ložiskovom krúžku. Umožňujú prenos axiálnych

síl v jednom smere a takisto je možné určité posunutie hriadeľa oproti telesu.

NNF

Ložiská sú vyrábané s vodiacimi prírubami na dvojdielnom vnútornom krúžku, ktorý je spojený pomocou pružného krúžku. Vonkajší krúžok je opatrený vodiacou prírubou. Takisto môžu prenášať axiálne sily v oboch smeroch. Vzhľadom na väčšiu vzdialenosť medzi jednotlivými radami valčekov môžu tieto ložiská prenášať aj klopné momenty. Vonkajší krúžok ložísk NNF je o 1 mm užší než vnútorný a je opatrený dvomi drážkami pre poistné krúžky. Ložiská sa štandardne dodávajú s tesneniami na oboch stranách a vnútorný priestor je naplnený mazivom, ktoré zabezpečuje činnosť ložísk v normálnych pracovných podmienkach do 110°C.

PRESNOSŤ

Ložiská sa bežne vyrábajú v základnom stupni presnosti P0. Výrobu ložísk s vyššou presnosťou je nutné prerokovať s výrobcom. Tolerancie rozmerov zodpovedajú medzinárodným štandardom, pričom ich číselné vyjadrenie je možné zistiť v norme ISO 492. Výnimkou sú ložiská radu NNC, kde kolísanie šírky vonkajšieho krúžku môže byť až dvojnásobkom normálnej tolerancie.

RADIÁLNA VÔĽA

Ložiská s plným počtom valčekov sú bežne vyrábané a dodávané s normálnou radiálnou vôľou prípadne radiálnou vôľou C3. Na požiadanie môžu byť takisto vyhotovené s radiálnou vôľou C2 (menšia ako normálna) príp. C4, C5 (väčšia ako normálna a C3). Hodnoty radiálnej vôľe zodpovedajú ISO 5753. Tieto hodnoty platia pre vyrobené a nenamontované ložisko.

STABILIZÁCIA PRE PREVÁDZKU VO VYŠŠEJ TEPLOTE

Pre uloženia s vyššou prevádzkovou teplotou ako 120°C sa dodávajú ložiská so zvlášť tepelne spracovanými súčastami, ktoré zabezpečujú rozmerovú a tvarovú stabilitu aj pri dlhodobom pôsobení vyššej teploty od 150°C do 400°C (S0, S1, S2, S3, S4). Dodávku takýchto ložísk je nutné prerokovať vopred.

NAKLOPITELNOSŤ

Vyhotovenie vnútornej konštrukcie v oblasti valivého styku umožňuje prevádzku valčekových ložísk aj pri určitom vzájomnom naklopení krúžkov. Bežné hodnoty sú:

3' – pre ložiská radu 18

2' – pre ložiská radu 22, 23, 29 a 30

DYNAMICKÉ EKVIVALENTNÉ ZAŤAŽENIE VALČEKOVÝCH LOŽÍSK

V prípade použitia valčekových ložísk výlučne s radiálnym zaťažením bez axiálnych síl sa dynamické zaťaženie vypočíta zo vzťahu

$$P_r = F_r$$

Pokiaľ sa ložiská používajú aj na prenos axiálnych síl, dynamické zaťaženie sa vypočíta zo vzťahu

$$P_r = F_r \quad \text{pre } F_a/F_r \leq e$$

$$P_r = 0,92 \cdot F_r + Y \cdot F_a \quad \text{pre } F_a/F_r > e$$

kde:

e = výpočtový súčiniteľ

e = 0,15 pre dvojradové ložiská

e = 0,2 pre ložiská radu 18

e = 0,3 pre ostatné ložiská

Y = súčiniteľ axiálneho zaťaženia

Y = 0,6 pre ložiská radu 18

Y = 0,4 pre ostatné ložiská

Pre spoľahlivú prácu valčekových ložísk, ktoré prenášajú axiálne zaťaženie je nutné zabezpečiť súčasné zaťaženie radiálnou silou, pričom pomer F_a/F_r by nemal prekročiť hodnotu 0,5

STATICKE EKVIVALENTNE ZAŤAŽENIE LOŽÍSK

Pre staticky zaťažené valčekové ložiská platí:

$$P_{or} = F_r$$

MINIMÁLNE ZAŤAŽENIE LOŽISK

Na ložiská pri ich prevádzke by malo pôsobiť určité minimálne zaťaženie, aby bol zabezpečený ich spoľahlivý chod. Požadované zaťaženie je možné určiť zo vzťahu:

$$F_m = k_r \left(6 + \frac{4n}{n_r} \right) \left(\frac{d_m}{100} \right)^2$$

kde:

- F_m – minimálne zaťaženie
- k_r – súčiniteľ minimálneho zaťaženia
- k_r = 0,1 pre ložiská radu 18
- = 0,2 pre ložiská radu 29 a 48
- = 0,25 pre ložiská radu 49
- = 0,3 pre ložiská radu 22, 30
- = 0,35 pre ložiská radu 23
- = 0,4 pre ložiská radu NNF 50
- n – prevádzkové otáčky
- n_r – prípustné otáčky pre mazanie olejom
- d_m – stredný priemer ložiska

Pokiaľ minimálne zaťaženie nie je spôsobené v dostatočnej miere hmotnosťou úložných celkov, je nutné vyvodit' dodatočné zaťaženie vhodným spôsobom – napnutím klinového remeňa a pod.

MEDZNÁ FREKVENCIA OTÁČANIA

Medzná frekvencia otáčania uvádzaná v katalógu je maximálny počet otáčok, pri ktorých ložisko pracuje s určitou mierou bezpečnosti bez poruchy.

DYNAMICKÁ AXIÁLNA ÚNOSNOSŤ

Ložiská môžu takisto prenášať axiálne sily. V tomto prípade je únosnosť určená únosnosťou stykových plôch valivého telesa a vodiacej príruby.

S dostatočnou presnosťou sa môže určiť zo vzťahu:

$$F_{ap} = \frac{k_1 \cdot C_0 \cdot 10^4}{n (d + D)} - k_2 \cdot F_r$$

kde:

- F_{ap} = maximálne prípustné axiálne zaťaženie
- C_0 = statická únosnosť
- F_r = skutočné radiálne zaťaženie
- N = prevádzkové otáčky
- d = priemer otvoru ložiska
- D = vonkajší priemer ložiska
- k_1 = 1 pre jednoradové ložiská mazané olejom
- = 0,5 pre jednoradové ložiská mazané tukom
- k_2 = 0,3 pre jednoradové ložiská mazané olejom
- = 0,15 pre jednoradové ložiská mazané tukom
- k_1 = 0,35 pre dvojradové ložiská mazané olejom
- = 0,2 pre dvojradové ložiská mazané tukom
- k_2 = 0,1 pre dvojradové ložiská mazané olejom
- = 0,06 pre dvojradové ložiská mazané tukom

Uvedený výpočet platí pre pôsobenie nepretržitej axiálnej sily.

Za krátkodobého pôsobenia môže byť hodnota až dvojnásobná, pri rázovom zaťažení až trojnásobná.

Maximálna sila by nemala prekročiť nasledovné hodnoty:

1,2 D^2 pri nepretržitom zaťažení

3,0 D^2 pri občasnom zaťažení

VALČKOVÉ LOŽISKÁ S PLNÝM POČTOM VALČEKOV

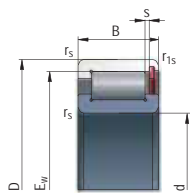

NCF



NCF

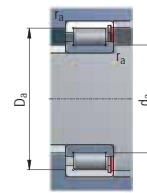

NCF

Rozmery mm					Základná únosnosť kN		Medzná frekvencia otáčania pre mazanie min ⁻¹		Označenie ložiska	Hmotnosť kg	Pomocné rozmery mm						
d	D	B	r _s min	r _{1s} min	C	Co				E _w	s	d _a min	D _a max	D _b max	r _a max	r _b max	
20	37	11	0,3	0,3	16	17	3 500	8 500	NCF2904V	0,05	32,2	0,5	23	34	35	0,3	0,3
	42	16	0,6	0,3	28	28	3 500	8 500	NCF3004V	0,11	37,8	1,5	24	38	40	0,5	0,3
	47	18	1,1	0,6	30	39	3 300	8 600	NCF2204V	0,16	31,5	1,0	26	41	43	0,5	0,5
25	42	11	0,3	0,3	17	21	3 800	7 000	NCF2905V	0,06	37,3	0,5	27	40	41	0,3	0,3
	47	16	0,6	0,3	31	33	3 800	7 000	NCF3005V	0,12	31,95	1,5	29	43	45	0,5	0,3
	52	18	1,1	0,6	35	37	3 600	6 600	NCF2205V	0,18	36,6	1,0	30	47	48	0,5	0,5
30	47	11	0,3	0,3	19	25	3 200	6 000	NCF2906V	0,07	32,4	0,5	32	45	46	0,3	0,3
	55	19	1,1	0,6	30	35	3 200	6 000	NCF3006V	0,2	39,6	2,0	35	50	51	0,5	0,5
	62	20	1,1	0,6	61	66	3 000	5 500	NCF2206V	0,30	55,2	1,0	35	57	58	0,5	0,5
35	55	13	0,6	0,3	30	39	2 800	5 300	NCF2907V	0,12	39,8	0,5	39	51	53	0,5	0,3
	62	20	1,1	0,6	39	57	2 800	5 300	NCF3007V	0,26	55,55	2,0	40	57	58	0,5	0,5
	72	23	1,1	0,6	76	81	2 300	3 800	NCF2207V	0,33	63,0	1,0	40	67	68	0,5	0,5
40	62	13	0,6	0,3	33	35	2 300	3 800	NCF2908V	0,15	56,5	0,5	44	58	60	0,5	0,3
	68	21	1,1	0,6	58	70	2 300	3 800	NCF3008V	0,31	61,8	2,0	45	63	34	0,5	0,5
	80	23	1,1	0,6	83	93	2 000	3 500	NCF2208V	0,55	71,0	1,0	45	75	76	0,5	0,5
45	68	13	0,6	0,3	36	50	2 000	3 300	NCF2909V	0,18	61,8	0,5	49	64	66	0,5	0,3
	75	23	1,1	0,6	72	92	2 000	3 300	NCF3009V	0,3	68,35	2,0	50	70	71	0,5	0,5
	85	23	1,1	0,6	87	101	1 900	3 000	NCF2209V	0,59	73,5	1,0	50	80	81	0,5	0,5
50	72	13	0,6	0,3	38	56	1 900	3 000	NCF2910V	0,19	67,0	0,5	54	68	70	0,5	0,3
	80	23	1,1	0,6	76	102	1 900	3 000	NCF3010V	0,33	73,85	2,0	55	75	76	0,5	0,5
	90	23	1,1	0,6	93	113	1 700	3 600	NCF2210V	0,63	81,5	1,0	55	85	86	0,5	0,5
55	80	16	1,1	0,6	50	77	1 600	3 300	NCF2911V	0,27	73,1	0,5	60	75	76	0,5	0,5
	90	26	1,1	0,6	98	131	1 600	3 300	NCF3011V	0,63	83,7	2,0	60	85	86	0,5	0,5
	100	25	1,5	1,1	119	150	1 300	3 100	NCF2211V	0,87	89,0	1,0	63	92	95	1,1	0,5
60	85	16	1,1	0,6	55	83	1 600	3 300	NCF2912V	0,29	79,2	1,0	65	80	81	0,5	0,5
	95	26	1,1	0,6	101	138	1 600	3 300	NCF3012V	0,69	86,9	2,0	65	90	91	0,5	0,5
	110	28	1,5	1,1	138	183	1 300	3 100	NCF2212V	1,2	99,3	1,5	68	102	105	1,1	0,5
65	90	16	1,1	0,6	57	89	1 300	3 000	NCF2913V	0,31	83,3	1,0	70	85	86	0,5	0,5
	100	26	1,1	0,6	107	151	1 300	3 000	NCF3013V	0,73	93,3	2,0	70	95	96	0,5	0,5
	120	31	1,5	1,1	172	218	1 200	2 700	NCF2213V	1,6	106,6	1,5	73	112	115	1,1	0,5
70	100	19	1,1	0,6	77	118	1 300	3 000	NCF2913V	0,39	92,4	1,0	75	95	96	0,5	0,5
	110	30	1,1	0,6	133	179	1 300	3 000	NCF3013V	1,02	102,2	3,0	75	105	106	0,5	0,5
	125	31	1,5	1,1	179	232	1 100	2 600	NCF2213V	1,7	111,4	1,5	78	117	120	1,1	0,5
75	105	19	1,1	0,6	80	126	1 200	2 600	NCF2915V	0,52	97,4	1,0	80	100	101	0,5	0,5
	115	30	1,1	0,6	137	188	1 200	2 600	NCF3015V	1,06	106,1	3,0	80	110	111	0,5	0,5
	130	31	1,5	1,1	185	236	900	2 200	NCF2215V	1,8	116,2	1,5	83	122	125	1,1	0,5
80	110	19	1,1	0,6	83	133	1 200	2 600	NCF2916V	0,55	102,6	1,0	85	105	106	0,5	0,5
	125	33	1,1	0,6	168	230	1 100	2 300	NCF3016V	1,33	117,2	3,0	85	120	121	0,5	0,5
	130	33	2,1	1,5	218	286	900	2 200	NCF2216V	2,1	126,3	1,5	91	119	122	1,5	1,1
85	120	22	1,1	0,6	103	169	1 100	2 300	NCF2917V	0,81	112,5	1,0	90	115	116	0,5	0,5
	130	33	1,1	0,6	173	232	1 100	2 300	NCF3017V	1,51	121,6	3,0	90	125	126	0,5	0,5
	150	36	2,1	1,5	237	329	900	2 200	NCF2217V	2,7	133,7	1,5	96	139	142	1,5	1,1

VALČKOVÉ LOŽISKÁ S PLNÝM POČTOM VALČEKOV

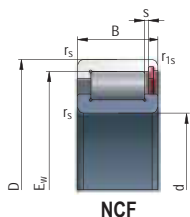

NCF



NCF

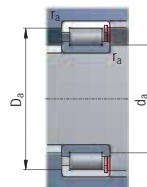

NCF

Rozmery mm				Základná únosnosť kN		Medzná frekvencia otáčania pre mazanie min ⁻¹		Označenie ložiska	Hmotnosť kg	Pomocné rozmery mm							
d	D	B	r _s min	r _{1s} min	C	Co			E _w	s	d _a min	D _a max	D _b max	r _a max	r _b max		
90	125	22	1,1	0,6	105	173	1 100	2 300	NCF2918V	0,83	115,4	1,0	95	120	121	0,5	0,5
	140	37	1,5	1,1	202	287	1 000	2 200	NCF3018V	1,97	130,3	3,0	98	132	135	1,1	0,5
	160	30	2,1	1,5	279	376	900	2 200	NCF2218V	3,5	131,2	2,5	101	149	152	1,5	1,1
100	130	23	1,1	0,6	125	209	1 000	2 200	NCF2920V	1,13	128,2	1,5	105	125	126	0,5	0,5
	150	37	1,5	0,6	212	313	950	2 000	NCF3020V	2,15	139,9	3,0	108	142	146	1,1	0,5
	180	36	2,1	1,5	380	530	850	1 800	NCF2220V	5,1	163,3	2,5	111	169	172	1,5	1,1
110	150	23	1,1	0,6	132	233	900	1 900	NCF2922V	1,23	130,9	1,5	115	145	146	0,5	0,5
	170	35	2,1	1,5	280	307	850	1 800	NCF3022V	3,5	156,3	5,5	121	159	162	1,5	1,1
	200	53	2,1	1,5	337	613	700	1 500	NCF2222V	7,2	178,2	3,0	121	189	192	1,5	1,1
120	165	27	1,1	0,6	177	303	850	1 800	NCF2923V	1,73	153,8	1,5	125	160	161	0,5	0,5
	180	36	2,1	1,5	293	336	800	1 700	NCF3023V	3,8	167,9	5,5	131	169	172	1,5	1,1
	215	58	2,1	1,5	519	732	700	1 500	NCF2223V	9,0	192,9	3,0	131	204	207	1,5	1,1
130	180	30	1,5	1,1	208	363	750	1 600	NCF2926V	2,33	166,6	2,0	138	172	175	1,1	0,5
	200	52	2,1	1,5	318	623	700	1 500	NCF3026V	5,8	183,2	5,5	141	189	192	1,5	1,1
	230	63	3	2,1	603	873	650	1 300	NCF2226V	11,2	207,8	5,0	143	217	219	2,1	1,5
140	190	30	1,5	1,1	225	392	700	1 500	NCF2928V	2,32	179,4	2,0	148	182	185	1,1	0,5
	210	53	2,1	1,5	331	686	670	1 300	NCF3028V	6,1	198,2	5,5	151	199	202	1,5	1,1
	250	68	3	2,1	697	1020	550	1 200	NCF2228V	13,3	222,6	5,0	153	237	239	2,1	1,5
150	190	20	1,1	0,6	108	197	700	1 500	NCF1830V	1,3	179,5	1,5	155	185	186	0,5	0,5
	210	36	2,1	1,5	293	512	670	1 300	NCF2930V	3,77	193,9	2,5	161	199	202	1,5	1,1
	225	56	2,1	1,5	363	717	630	1 300	NCF3030V	7,5	207,2	7,0	161	214	217	1,5	1,1
160	270	73	3	2,1	797	1180	550	1 200	NCF2230V	18,3	237,3	6,0	163	257	269	2,1	1,5
	200	20	1,1	0,6	112	209	670	1 300	NCF1832V	1,3	189,0	1,5	165	195	196	0,5	0,5
	220	36	2,1	1,5	302	533	630	1 300	NCF2932V	3	205,1	2,5	171	209	212	1,5	1,1
170	230	60	2,1	1,5	530	628	600	1 200	NCF3032V	9,1	225,2	7,0	171	219	222	1,5	1,1
	290	80	3	2,1	988	1390	550	1 200	NCF2232V	23,0	267,1	6,0	173	277	279	2,1	1,5
	215	22	1,1	0,6	139	272	630	1 300	NCF1834V	1,8	203,8	1,5	175	210	211	0,5	0,5
180	230	36	2,1	1,5	311	576	600	1 200	NCF2934V	3,3	215,3	2,5	181	219	222	1,5	1,1
	260	67	2,1	1,5	681	1080	560	1 100	NCF3034V	12,5	233,3	7,0	181	249	252	1,5	1,1
	310	86	4	4	1090	1680	500	1 000	NCF2234V	28,7	281,9	7,0	176	294	194	3	3
190	225	22	1,1	0,6	153	290	600	1 200	NCF1836V	1,9	215,2	1,5	185	220	221	0,5	0,5
	250	32	2,1	1,5	397	709	560	1 100	NCF2936V	6,2	231,3	2,5	191	239	242	1,5	1,1
	280	73	2,1	2,1	788	1270	560	1 100	NCF3036V	16,5	260,7	7,0	191	269	269	1,5	1,5
200	320	86	4	4	1130	1780	500	1 000	NCF2236V	29,8	293,0	7,0	196	304	304	3	3
	230	23	1,5	1,1	176	330	560	1 100	NCF1838V	2,3	229,0	1,8	198	222	225	1,1	0,5
	260	32	2,1	1,5	310	753	560	1 100	NCF2938V	6,5	233,5	2,5	201	249	252	1,5	1,1
220	290	75	2,1	2,1	809	1330	530	1 000	NCF3038V	17	270,2	9,0	201	279	279	1,5	1,5
	340	92	4	4	1230	1970	370	950	NCF2238V	35,7	309,5	7,0	206	324	324	3	3
	250	23	1,5	1,1	179	333	560	1 100	NCF1840V	2,6	237,5	1,8	208	242	245	1,1	0,5
200	280	38	2,1	1,5	398	923	530	1 000	NCF2940V	9,1	262,4	3,0	211	269	272	1,5	1,1
	310	82	2,1	2,1	925	1530	500	950	NCF3040V	22,5	288,2	9,0	211	299	299	1,5	1,5
	360	98	4	4	1390	2230	370	900	NCF2240V	33,1	325,0	7,0	216	344	344	3	3
220	270	23	1,5	1,1	188	377	530	1 000	NCF1844V	2,8	258,0	1,8	228	262	265	1,1	0,5
	300	38	2,1	1,5	522	1010	380	900	NCF2944V	9,9	282,5	3,0	231	289	292	1,5	1,1
	330	90	3	3	1110	1830	350	850	NCF3044V	29,5	312,7	9,0	233	317	317	2,1	2,1
	400	108	4	4	1720	2730	300	800	NCF2244V	58,0	356,2	8,0	236	384	384	3	3

VALČKOVÉ LOŽISKÁ S PLNÝM POČTOM VALČEKOV

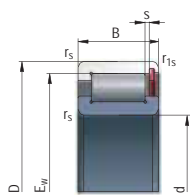

NCF

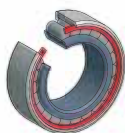

NCF

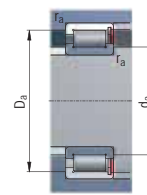

NCF

Rozmery mm					Základná únosnosť kN		Medzná frekvencia otáčania pre mazanie min ⁻¹		Označenie ložiska	Hmotnosť kg	Pomocné rozmery mm						
d	D	B	r _s min	r _{fs} min	C	Co				E _w	s	d _a min	D _a max	D _b max	r _a max	r _b max	
240	300	28	2,1	1,5	263	520	380	900	NCF1848V	3,3	287,0	1,8	241	289	292	1,5	1,1
	320	38	2,1	1,5	533	1090	350	850	NCF2948V	10,6	302,6	3,0	241	309	312	1,5	1,1
	360	92	3	3	1170	2010	330	800	NCF3048V	32	335,6	11,0	243	347	347	2,1	2,1
260	320	28	2,1	1,5	275	561	330	800	NCF1852V	3,7	307,2	1,8	271	309	312	1,5	1,1
	360	60	2,1	1,5	763	1390	300	750	NCF2952V	18,5	333,2	3,5	271	349	352	1,5	1,1
	400	103	3	3	1590	2630	380	700	NCF3052V	36,5	376,3	11,0	273	387	387	2,1	2,1
280	350	33	2,1	1,5	335	682	300	750	NCF1856V	7,1	333,0	2,5	291	339	342	1,5	1,1
	380	60	2,1	1,5	887	1750	380	700	NCF2956V	19,7	358,9	3,5	291	369	372	1,5	1,1
	420	106	3	3	1630	2770	360	670	NCF3056V	50	390,8	11,0	293	407	407	2,1	2,1
300	380	38	2,1	1,5	328	858	360	670	NCF1860V	10,0	363,0	3,0	311	369	372	1,5	1,1
	420	72	3	3	1130	2230	330	630	NCF2960V	31,2	389,7	5,0	313	407	407	2,1	2,1
	460	118	3	3	2000	3560	320	600	NCF3060V	69	332	13,0	313	447	447	2,1	2,1
320	400	38	2,1	1,5	332	912	330	630	NCF1864V	10,5	383,0	3,0	331	389	392	1,5	1,1
	440	72	3	3	1170	2380	320	600	NCF2964V	32,9	310,1	5,0	333	427	427	2,1	2,1
	480	121	3	3	2050	3720	300	560	NCF3064V	73,5	337,3	13,0	333	457	457	2,1	2,1
330	420	38	2,1	1,5	355	966	320	600	NCF1868V	11,0	303,0	3,0	341	409	412	1,5	1,1
	460	72	3	3	1210	2520	300	560	NCF2968V	35	330,4	5,0	343	447	447	2,1	2,1
	520	133	5	5	2310	3570	280	530	NCF3068V	100	381,8	13,0	350	500	500	4	4
360	440	38	2,1	1,5	368	1010	300	560	NCF1872V	11,5	323,0	3,5	371	429	432	1,5	1,1
	480	72	3	3	1230	2660	280	530	NCF2972V	36,5	350,9	5,0	373	467	467	2,1	2,1
	530	133	5	5	2330	3360	260	500	NCF3072V	105	503,2	13,0	380	460	460	4	4
380	480	46	2,1	1,5	650	1360	280	530	NCF1876V	19,5	357,5	3,5	391	469	472	1,5	1,1
	520	82	4	4	1390	3160	260	500	NCF2976V	52,5	383,3	5,0	396	504	504	2,1	2,1
	560	135	5	5	2500	3650	230	380	NCF3076V	110	520,3	13,0	400	540	540	4	4
400	500	46	2,1	1,5	663	1320	260	500	NCF1880V	20,5	373,0	3,5	411	489	492	1,5	1,1
	530	82	4	4	1530	3330	230	380	NCF2980V	53,5	507,2	5,0	416	524	524	3	3
	600	138	5	5	2980	5520	220	350	NCF3080V	135	559	13,0	420	580	580	4	4
420	520	46	2,1	1,5	683	1500	230	380	NCF1883V	21,0	399,0	3,5	431	509	512	1,5	1,1
	560	82	4	4	1570	3510	220	350	NCF2983V	57	530,2	5,0	436	544	544	3	3
	620	150	5	5	3050	5760	200	320	NCF3083V	150	578,1	15,0	440	600	600	4	4
440	540	46	2,1	1,5	697	1560	220	350	NCF1888V	22,0	515,6	3,5	451	529	532	1,5	1,1
	600	95	4	4	2030	3380	200	330	NCF2988V	80,5	565,0	6,0	456	584	584	2,1	2,1
	650	157	6	6	3300	6380	180	380	NCF3088V	175	616,6	16,0	466	624	624	5	5
460	580	56	3	2,1	935	2020	200	330	NCF1892V	33,0	553,0	5,0	473	567	569	2,1	1,5
	620	95	4	4	2070	3600	190	300	NCF2992V	83,5	578,4	6,0	476	604	604	3	3
	680	163	6	6	3680	6910	180	380	NCF3092V	195	633,5	16,0	486	654	654	5	5
480	600	56	3	2,1	965	2100	190	300	NCF1896V	35,5	573,5	5,0	493	587	589	2,1	1,5
	650	100	5	5	2310	5110	180	380	NCF2996V	98	605,4	7,0	500	630	630	4	4
	700	165	6	6	3770	7210	170	360	NCF3096V	205	655,2	16,0	496	674	674	5	5
500	620	56	3	2,1	985	2190	180	380	NCF18500V	36,5	593,0	5,0	513	607	609	2,1	1,5
	670	100	5	5	2380	5300	170	360	NCF29500V	100	633,0	7,0	520	650	650	4	4
	720	167	6	6	3850	7510	160	330	NCF30500V	215	676,8	16,0	526	694	694	5	5

VALČEKOVÉ LOŽISKÁ S PLNÝM POČTOM VALČEKOV

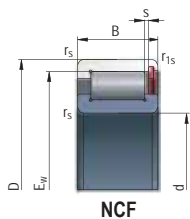

NCF



NCF

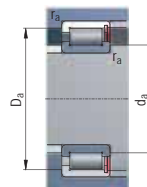

NCF

Rozmery mm					Základná únosnosť kN	Medzná frekvencia otáčania pre mazanie min ⁻¹		Označenie ložiska	Hmotnosť kg	Pomocné rozmery mm							
d	D	B	r _s min	r _{1s} min	C	Co			E _w	s	d _a min	D _a max	D _b max	r _a max	r _s max		
530	650	56	3	2,1	1010	2310	170	360	NCF18/530V	38,5	623,5	5,0	543	637	639	2,1	1,5
	710	106	5	5	2730	6080	160	330	NCF29/530V	120	672,6	7,0	550	690	690	4	4
560	680	56	3	2,1	1030	2330	160	330	NCF18/560V	30,5	655,0	5,0	573	667	669	2,1	1,5
	750	112	5	5	3070	6790	150	320	NCF29/560V	130	709,2	7,0	580	730	730	4	4
600	730	60	3	2,1	1070	2610	150	320	NCF18/600V	51,5	696,0	7,0	613	717	719	2,1	1,5
	800	118	5	5	3390	7690	130	300	NCF29/600V	170	753,3	7,0	620	780	780	4	4
630	780	69	3	3	1290	3080	130	300	NCF18/630V	72,5	737,0	8,0	643	767	767	2,1	2,1
	850	128	6	6	3790	8650	120	280	NCF29/630V	205	807,1	8,0	656	824	824	5	5
670	820	69	3	3	1330	3290	130	280	NCF18/670V	76,5	783,0	8,0	683	807	807	2,1	2,1
	900	136	6	6	3150	9690	110	260	NCF29/670V	235	853,8	10,0	696	874	874	5	5
710	870	73	3	3	1590	3890	120	260	NCF18/710V	92,5	831,5	8,0	723	857	857	2,1	2,1
750	920	78	5	5	1790	3370	110	230	NCF18/750V	110,0	880,0	8,0	770	900	900	4	4
800	980	82	5	5	1970	3890	100	220	NCF18/800V	130,0	935,5	9,0	820	960	960	4	4
850	1030	82	5	5	2090	5290	90	210	NCF18/850V	135,0	985,7	9,0	870	1010	1010	4	4
900	1090	85	5	5	2280	5880	80	200	NCF18/900V	160,0	1033,0	9,0	920	1070	1070	4	4
950	1150	90	5	5	2390	6500	70	190	NCF18/950V	185,0	1103,5	10,0	970	1130	1130	4	4
1000	1220	100	6	6	2980	7680	60	180	NCF18/1000V	230,0	1165,0	12,0	1026	1094	1094	5	5



VALČKOVÉ LOŽISKÁ S PLNÝM POČTOM VALČEKOV

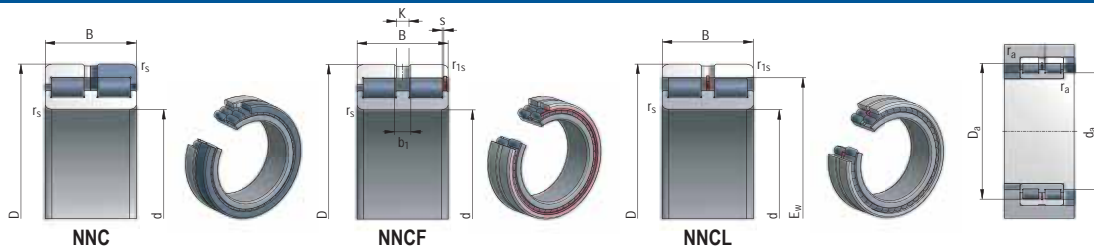

Rozmery mm		Základná únosnosť kN		Medzná frekvencia otáčania pre mazanie min ⁻¹		Označenie ložiska	Hmotnosť kg	Pomocné rozmery mm									
d	D	B	rs min.	rfs min.	C	Co		Ew	s	K	b ₁	D _d min	D _a max	r _a max			
20	42	30	0,6	0,6	49	56	5 300	7 000	NNCF5004V	0,2	37,9	1,0	3,0	4,5	24	38	0,5
25	47	30	0,6	0,6	54	65	4 600	6 300	NNCF5005V	0,23	42,0	1,0	3,0	4,5	29	43	0,5
30	55	34	1	1	69	90	4 100	5 800	NNCF5006V	0,35	49,7	1,5	3,0	4,5	35	50	0,9
35	62	36	1	1	84	114	3 600	5 300	NNCF5007V	0,46	55,6	1,5	3,0	4,5	40	57	0,9
40	68	38	1	1	98	138	3 100	4 800	NNCF5008V	0,56	61,8	1,5	3,0	4,5	45	63	0,9
45	75	40	1	1	123	184	2 800	4 500	NNCF5009V	0,71	68,4	1,5	3,0	4,5	50	70	0,9
50	80	40	1	1	130	203	2 300	4 000	NNCF5010V	0,76	73,8	1,5	3,0	4,5	55	75	0,9
55	90	46	1,1	1,1	169	262	1 800	3 600	NNCF5011V	1,16	83,6	1,5	3,5	4,5	60	85	1
60	85	25	1	1	75	133	1 600	3 400	NNCF4912V	0,49	79	3,5	4,5	1,0	65	80	0,9
	85	25	1	1	75	133	1 600	3 400	NNC4912V	0,49	79	3,5	4,5	-	65	80	0,9
	85	25	1	1	75	133	1 600	3 400	NNCL4912V	0,49	79	3,5	4,5	1,0	65	80	0,9
	95	46	1,1	1,1	174	276	1 600	3 400	NNCF5012V	1,24	86,8	1,5	3,5	4,5	65	90	1
65	100	46	1,1	1,1	183	302	1 300	3 000	NNCF5013V	1,32	93,2	1,5	3,5	4,5	71,5	93,5	1
70	100	30	1	1	107	198	1 300	3 000	NNCF4914V	0,78	92,2	3,5	4,5	1,0	75	95	0,9
	100	30	1	1	107	198	1 300	3 000	NNC4914V	0,78	92,2	3,5	4,5	-	75	95	0,9
	100	30	1	1	107	198	1 300	3 000	NNCL4914V	0,78	92,2	3,5	4,5	1,0	75	95	0,9
	110	54	1,1	1,1	226	357	1 200	2 800	NNCF5014V	1,85	100,4	3,0	3,5	5,0	76,5	103,5	1
75	115	54	1,1	1,1	239	393	1 150	2 600	NNCF5015V	1,93	108,0	3,0	3,5	5,0	81,5	108,5	1
80	110	30	1	1	113	220	1 150	2 600	NNCF4916V	0,88	101,1	3,5	5,0	1,0	85	105	0,9
	110	30	1	1	113	220	1 150	2 600	NNC4916V	0,88	101,1	3,5	5,0	-	85	105	0,9
	110	30	1	1	113	220	1 150	2 600	NNCL4916V	0,88	101,1	3,5	5,0	1,0	85	105	0,9
	125	60	1,1	1,1	289	460	1 150	2 500	NNCF5016V	2,59	117,1	3,5	3,5	5,0	86,5	118,5	1
85	130	60	1,1	1,1	297	484	1 100	2 400	NNCF5017V	2,72	121,5	3,5	3,5	5,0	91,5	123,5	1
90	125	35	1,1	1,1	152	307	1 100	2 400	NNCF4918V	1,4	115,5	3,5	5,0	1,5	96,5	118,5	1
	125	35	1,1	1,1	152	307	1 100	2 400	NNC4918V	1,4	115,5	3,5	5,0	-	96,5	118,5	1
	125	35	1,1	1,1	152	307	1 100	2 400	NNCL4918V	1,4	115,5	3,5	5,0	1,5	96,5	118,5	1
	140	67	1,5	1,5	346	573	1 000	2 100	NNCF5018V	3,62	130,2	4,0	3,5	5,0	98	132	1,4
100	140	40	1,1	1,1	194	400	950	2 000	NNCF4920V	2	130	3,5	5,0	2,0	106,5	133,5	1
	140	40	1,1	1,1	194	400	950	2 000	NNC4920V	2	130	3,5	5,0	-	106,5	133,5	1
	140	40	1,1	1,1	194	400	950	2 000	NNCL4920V	2	130	3,5	5,0	2,0	106,5	133,5	1
	150	67	1,5	1,5	364	628	950	2 000	NNCF5020V	3,94	139,7	4,0	3,5	6,0	108	142	1,4
110	150	40	1,1	1,1	202	431	950	2 000	NNCF4922V	2,2	138,6	3,5	6,0	2,0	116,5	143,5	1
	150	40	1,1	1,1	202	431	950	2 000	NNC4922V	2,2	138,6	3,5	6,0	-	116,5	143,5	1
	150	40	1,1	1,1	202	431	950	2 000	NNCL4922V	2,2	138,6	3,5	6,0	2,0	116,5	143,5	1
	170	80	2	2	479	814	950	2 000	NNCF5022V	6,32	156,2	5,0	3,5	6,0	119	161	1,5
120	165	45	1,1	1,1	226	479	800	1 700	NNCF4924V	3	154	3,5	6,0	3,0	126,5	158,5	1
	165	45	1,1	1,1	226	479	800	1 700	NNC4924V	3	154	3,5	6,0	-	126,5	158,5	1
	165	45	1,1	1,1	226	479	800	1 700	NNCL4924V	3	154	3,5	6,0	3,0	126,5	158,5	1
	180	80	2	2	505	891	800	1 700	NNCF5024V	6,77	167,7	5,0	3,5	6,0	129	171	1,5

VALČEKOVÉ LOŽISKÁ S PLNÝM POČTOM VALČEKOV

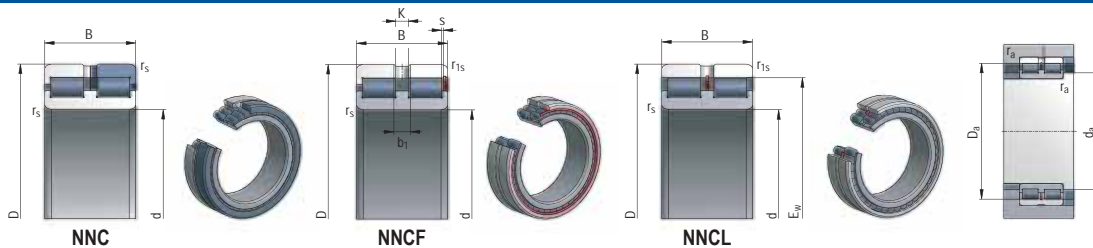

Rozmery mm				Základná únosnosť kN	Medzná frekvencia otáčania pre mazanie min ⁻¹		Označenie ložiska	Hmotnosť kg	Pomocné rozmery mm								
d	D	B	r _s min		r _{1s} min	C			Co	E _w	s	K	b ₁	d _{min}	D _{max}	r _a max	
130	180	50	1,5	1,5	262	554	750	1 600	NNCF4926V	4	165,9	3,5	6,0	4,0	138	172	1,4
	180	50	1,5	1,5	262	554	750	1 600	NNC4926V	4	165,9	3,5	6,0	-	138	172	1,4
	180	50	1,5	1,5	262	554	750	1 600	NNCL4926V	4	165,9	3,5	6,0	4,0	138	172	1,4
	200	95	2	2	717	1250	750	1 600	NNCF5026V	10,2	184,0	5,0	4,0	7,0	139	191	1,5
140	190	50	1,5	1,5	272	595	700	1 500	NNCF4928V	4,2	176,4	3,5	6,0	4,0	148	182	1,4
	190	50	1,5	1,5	272	595	700	1 500	NNC4928V	4,2	176,4	3,5	6,0	-	148	182	1,4
	190	50	1,5	1,5	272	595	700	1 500	NNCL4928V	4,2	176,4	3,5	6,0	4,0	148	182	1,4
	210	95	2	2	756	1370	700	1 500	NNCF5028V	11,1	197,9	5,0	4,0	7,0	149	201	1,5
150	190	40	1,1	1,1	234	575	700	1 500	NNCF4830V	2,9	178,6	4,0	7,0	2,0	156,5	183,5	1
	190	40	1,1	1,1	234	575	700	1 500	NNC4830V	2,9	178,6	4,0	7,0	-	156,5	183,5	1
	190	40	1,1	1,1	234	575	700	1 500	NNCL4830V	2,9	178,6	4,0	7,0	2,0	156,5	183,5	1
	210	60	2	2	389	858	670	1 400	NNCF4930V	6,7	191,9	4,0	7,0	4,0	159	201	1,5
	210	60	2	2	389	858	670	1 400	NNC4930V	6,7	191,9	4,0	7,0	-	159	201	1,5
	210	60	2	2	389	858	670	1 400	NNCL4930V	6,7	191,9	4,0	7,0	4,0	159	201	1,5
160	225	100	2	2	793	1430	670	1 400	NNCF5030V	13,3	206,9	6,0	4,0	7,0	159	216	1,5
	200	40	1,1	1,1	243	616	670	1 400	NNCF4832V	3,1	190,1	4,0	7,0	2,0	166,5	193,5	1
	200	40	1,1	1,1	243	616	670	1 400	NNC4832V	3,1	190,1	4,0	7,0	-	166,5	193,5	1
	200	40	1,1	1,1	243	616	670	1 400	NNCL4832V	3,1	190,1	4,0	7,0	2,0	166,5	193,5	1
	220	60	2	2	404	922	630	1 300	NNCF4932V	7	204,3	4,0	7,0	4,0	169	211	1,5
	220	60	2	2	404	922	630	1 300	NNC4932V	7	204,3	4,0	7,0	-	169	211	1,5
170	220	60	2	2	404	922	630	1 300	NNCL4932V	7	204,3	4,0	7,0	4,0	169	211	1,5
	240	109	2,1	2,1	909	1660	630	1 300	NNCF5032V	16,2	224,9	6,0	4,0	7,0	171	229	1,5
	215	45	1,1	1,1	265	651	630	1 300	NNCF4834V	4,1	201,7	4,0	7,0	3,0	176,5	208,5	1
	215	45	1,1	1,1	265	651	630	1 300	NNC4834V	4,1	201,7	4,0	7,0	-	176,5	208,5	1
	215	45	1,1	1,1	265	651	630	1 300	NNCL4834V	4,1	201,7	4,0	7,0	3,0	176,5	208,5	1
	230	60	2	2	414	965	600	1 150	NNCF4934V	7,4	212,6	4,0	7,0	4,0	179	221	1,5
180	230	60	2	2	414	965	600	1 150	NNC4934V	7,4	212,6	4,0	7,0	-	179	221	1,5
	230	60	2	2	414	965	600	1 150	NNCL4934V	7,4	212,6	4,0	7,0	4,0	179	221	1,5
	260	122	2,1	2,1	1170	2160	600	1 150	NNCF5034V	23	243,0	6,0	4,0	7,0	181	249	1,5
	225	45	1,1	1,1	272	685	600	1 150	NNCF4836V	4,3	211,3	4,0	7,0	3,0	186,5	218,5	1
	225	45	1,1	1,1	272	685	600	1 150	NNC4836V	4,3	211,3	4,0	7,0	-	186,5	218,5	1
	225	45	1,1	1,1	272	685	600	1 150	NNCL4836V	4,3	211,3	4,0	7,0	3,0	186,5	218,5	1
190	250	69	2	2	557	1240	550	1 100	NNCF4936V	10,8	231	4,0	7,0	4,0	189	241	1,5
	250	69	2	2	557	1240	550	1 100	NNC4936V	10,8	231	4,0	7,0	-	189	241	1,5
	250	69	2	2	557	1240	550	1 100	NNCL4936V	10,8	231	4,0	7,0	4,0	189	241	1,5
	280	136	2,1	2,1	1350	2540	550	1 100	NNCF5036V	30,5	260,4	8,0	4,0	8,0	191	269	1,5
	240	50	1,5	1,5	314	784	550	1 100	NNCF4838V	5,7	225,4	4,0	7,0	4,0	198	232	1,4
	240	50	1,5	1,5	314	784	550	1 100	NNC4838V	5,7	225,4	4,0	7,0	-	198	232	1,4
200	240	50	1,5	1,5	314	784	550	1 100	NNCL4838V	5,7	225,4	4,0	7,0	4,0	198	232	1,4
	260	69	2	2	572	1310	550	1 100	NNCF4938V	11,2	241,2	4,0	7,0	4,0	199	251	1,5
	260	69	2	2	572	1310	550	1 100	NNC4938V	11,2	241,2	4,0	7,0	-	199	251	1,5
	260	69	2	2	572	1310	550	1 100	NNCL4938V	11,2	241,2	4,0	7,0	4,0	199	251	1,5
	290	136	2,1	2,1	1390	2660	550	1 100	NNCF5038V	31,5	269,9	8,0	4,0	8,0	201	279	1,5
	250	50	1,5	1,5	322	825	550	1 100	NNCF4840V	5,9	236	4,0	7,0	4,0	208	242	1,4
250	50	1,5	1,5	322	825	550	1 100	NNC4840V	5,9	236	4,0	7,0	-	208	242	1,4	
250	50	1,5	1,5	322	825	550	1 100	NNCL4840V	5,9	236	4,0	7,0	4,0	208	242	1,4	
280	80	2,1	2,1	671	1510	530	1 000	NNCF4940V	15,8	259,9	4,0	8,0	5,0	211	269	2	
280	80	2,1	2,1	671	1510	530	1 000	NNC4940V	15,8	259,9	4,0	8,0	-	211	269	2	
280	80	2,1	2,1	671	1510	530	1 000	NNCL4940V	15,8	259,9	4,0	8,0	5,0	211	269	2	
310	150	2,1	2,1	1590	3080	530	1 000	NNCF5040V	41	287,9	9,0	4,0	8,0	211	299	2	

VALČKOVÉ LOŽISKÁ S PLNÝM POČTOM VALČEKOV

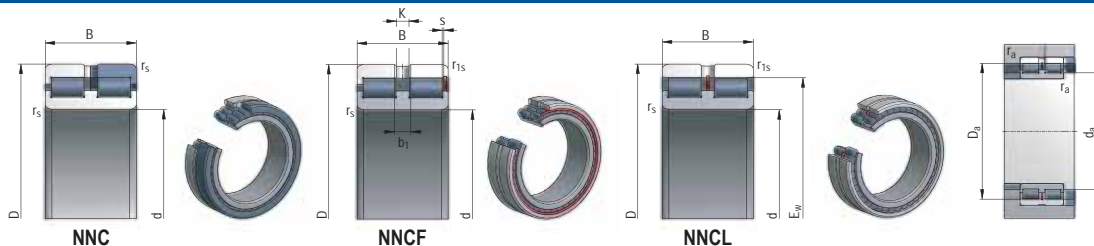

Rozmery mm		Základná únosnosť kN		Medzná frekvencia otáčania pre mazanie min ⁻¹		Označenie ložiska	Hmotnosť kg	Pomocné rozmery mm									
d	D	B	r _{fs} min	r _{fs} min	C	Co		E _w	s	K	b ₁	d _d min	D _a max	r _a max			
220	270	50	1,5	1,5	338	906	530	1 000	NNCF4844V	6,4	257	4,0	7,0	4,0	228	262	1,4
	270	50	1,5	1,5	338	906	530	1 000	NNC4844V	6,4	257	4,0	7,0	-	228	262	1,4
	270	50	1,5	1,5	338	906	530	1 000	NNCL4844V	6,4	257	4,0	7,0	4,0	228	262	1,4
	300	80	2,1	2,1	697	1630	500	950	NNCF4944V	17,2	277,1	4,0	8,0	5,0	231	289	2
	300	80	2,1	2,1	697	1630	500	950	NNC4944V	17,2	277,1	4,0	8,0	-	231	289	2
	300	80	2,1	2,1	697	1630	500	950	NNCL4944V	17,2	277,1	4,0	8,0	5,0	231	289	2
340	160	3	3	1900	3680	500	950	NNCF5044V	52,5	312,4	9,0	4,0	8,0	233	327	2,5	
240	300	60	2	2	506	1310	500	950	NNCF4848V	10	282,4	4,0	8,0	4,0	249	291	1,5
	300	60	2	2	506	1310	500	950	NNC4848V	10	282,4	4,0	8,0	-	249	291	1,5
	300	60	2	2	506	1310	500	950	NNCL4848V	10	282,4	4,0	8,0	4,0	249	291	1,5
	320	80	2,1	2,1	731	1780	450	850	NNCF4948V	18,5	300	4,0	8,0	5,0	251	309	2
	320	80	2,1	2,1	731	1780	450	850	NNC4948V	18,5	300	4,0	8,0	-	251	309	2
	320	80	2,1	2,1	731	1780	450	850	NNCL4948V	18,5	300	4,0	8,0	5,0	251	309	2
360	160	3	3	2000	4030	450	850	NNCF5048V	56	335,3	9,0	5,0	9,4	253	347	2,5	
260	320	60	2	2	529	1430	430	820	NNCF4852V	11	304,7	4,0	8,0	4,0	269	311	1,5
	320	60	2	2	529	1430	430	820	NNC4852V	11	304,7	4,0	8,0	-	269	311	1,5
	320	60	2	2	529	1430	430	820	NNCL4852V	11	304,7	4,0	8,0	4,0	269	311	1,5
	360	100	2,1	2,1	1080	2540	400	750	NNCF4952V	32	331,9	5,0	9,4	6,0	271	349	2
	360	100	2,1	2,1	1080	2540	400	750	NNC4952V	32	331,9	5,0	9,4	-	271	349	2
	360	100	2,1	2,1	1080	2540	400	750	NNCL4952V	32	331,9	5,0	9,4	6,0	271	349	2
400	190	4	4	2720	5270	400	750	NNCF5052V	85,5	376,2	9,0	5,0	9,4	276	384	3,5	
280	350	69	2	2	691	1890	400	750	NNCF4856V	16	332,9	4,0	8,0	4,0	289	341	1,5
	350	69	2	2	691	1890	400	750	NNC4856V	16	332,9	4,0	8,0	-	289	341	1,5
	350	69	2	2	691	1890	400	750	NNCL4856V	16	332,9	4,0	8,0	4,0	289	341	1,5
	380	100	2,1	2,1	1120	2740	380	700	NNCF4956V	34	353,9	5,0	9,4	6,0	291	369	2
	380	100	2,1	2,1	1120	2740	380	700	NNC4956V	34	353,9	5,0	9,4	-	291	369	2
	380	100	2,1	2,1	1120	2740	380	700	NNCL4956V	34	353,9	5,0	9,4	6,0	291	369	2
420	190	4	4	2800	5540	370	690	NNCF5056V	90,5	390,5	9,0	5,0	9,4	296	404	3,5	
300	380	80	2,1	2,1	810	2170	380	700	NNCF4860V	23	357,3	5,0	9,4	6,0	311	369	2
	380	80	2,1	2,1	810	2170	380	700	NNC4860V	23	357,3	5,0	9,4	-	311	369	2
	380	80	2,1	2,1	810	2170	380	700	NNCL4860V	23	357,3	5,0	9,4	6,0	311	369	2
	420	118	3	3	1560	3660	340	630	NNCF4960V	53	390,6	5,0	9,4	6,0	313	407	2,5
	420	118	3	3	1560	3660	340	630	NNC4960V	53	390,6	5,0	9,4	-	313	407	2,5
	420	118	3	3	1560	3660	340	630	NNCL4960V	53	390,6	5,0	9,4	6,0	313	407	2,5
460	218	4	4	3430	7110	340	630	NNCF5060V	130	431,8	9,0	5,0	9,4	316	444	3,5	
320	400	80	2,1	2,1	840	2330	340	630	NNCF4864V	24	380,2	5,0	9,4	6,0	331	389	2
	400	80	2,1	2,1	840	2330	340	630	NNC4864V	24	380,2	5,0	9,4	-	331	389	2
	400	80	2,1	2,1	840	2330	340	630	NNCL4864V	24	380,2	5,0	9,4	6,0	331	389	2
	440	118	3	3	1610	3860	320	600	NNCF4964V	56	409,1	5,0	9,4	6,0	333	427	2,5
	440	118	3	3	1610	3860	320	600	NNC4964V	56	409,1	5,0	9,4	-	333	427	2,5
	440	118	3	3	1610	3860	320	600	NNCL4964V	56	409,1	5,0	9,4	6,0	333	427	2,5
480	218	4	4	3510	7440	320	600	NNCF5064V	135	447,1	9,0	5,0	9,4	336	464	3,5	
340	420	80	2,1	2,1	861	2450	320	600	NNCF4868V	25,5	397,4	5,0	9,4	6,0	351	409	2
	420	80	2,1	2,1	861	2450	320	600	NNC4868V	25,5	397,4	5,0	9,4	-	351	409	2
	420	80	2,1	2,1	861	2450	320	600	NNCL4868V	25,5	397,4	5,0	9,4	6,0	351	409	2
	460	118	3	3	1650	4070	300	560	NNCF4968V	59	427,6	5,0	9,4	6,0	353	447	2,5
	460	118	3	3	1650	4070	300	560	NNC4968V	59	427,6	5,0	9,4	-	353	447	2,5
	460	118	3	3	1650	4070	300	560	NNCL4968V	59	427,6	5,0	9,4	6,0	353	447	2,5
520	243	5	5	4140	9140	300	560	NNCF5068V	185	481,6	11,0	5,0	9,4	360	500	4,5	

VALČKOVÉ LOŽISKÁ S PLNÝM POČTOM VALČEKOV

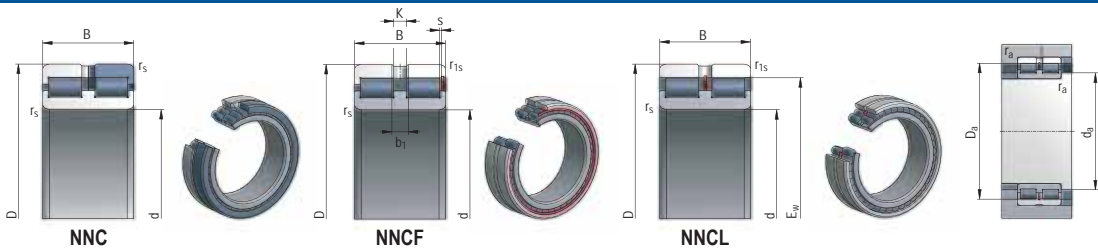

Rozmery mm				Základná únosnosť kN		Medzná frekvencia otáčania pre mazanie min ⁻¹		Označenie ložiska	Hmotnosť kg	Pomocné rozmery mm							
d	D	B	r _s min	r _{1s} min	C	Co				E _w	s	K	b ₁	d ₂₁ min	D ₂ max	r _a max	
360	440	80	2,1	2,1	889	2600	300	560	NNCF4872V	27	420,4	5,0	9,4	6,0	371	429	2
	440	80	2,1	2,1	889	2600	300	560	NNC4872V	27	420,4	5,0	9,4	-	371	429	2
	440	80	2,1	2,1	889	2600	300	560	NNCL4872V	27	420,4	5,0	9,4	6,0	371	429	2
	480	118	3	3	1700	4270	300	560	NNCF4972V	62	446,1	5,0	9,4	6,0	373	467	2,5
	480	118	3	3	1700	4270	300	560	NNC4972V	62	446,1	5,0	9,4	-	373	467	2,5
	480	118	3	3	1700	4270	300	560	NNCL4972V	62	446,1	5,0	9,4	6,0	373	467	2,5
	540	243	5	5	4390	9460	300	560	NNCF5072V	195	503,0	11,0	5,0	9,4	380	520	4,5
380	480	100	2,1	2,1	1300	3660	280	530	NNCF4876V	46	456,4	5,0	9,4	6,0	391	469	2
	480	100	2,1	2,1	1300	3660	280	530	NNC4876V	46	456,4	5,0	9,4	-	391	469	2
	480	100	2,1	2,1	1300	3660	280	530	NNCL4876V	46	456,4	5,0	9,4	6,0	391	469	2
	520	140	4	4	2210	5750	260	500	NNCF4976V	92,5	482	5,0	9,4	7,0	396	504	3,5
	520	140	4	4	2210	5750	260	500	NNC4976V	92,5	482	5,0	9,4	-	396	504	3,5
	520	140	4	4	2210	5750	260	500	NNCL4976V	92,5	482	5,0	9,4	7,0	396	504	3,5
	560	243	5	5	4490	9870	260	500	NNCF5076V	200	520,2	11,0	5,0	9,4	400	540	4,5
400	500	100	2,1	2,1	1330	3790	260	500	NNCF4880V	48	471,1	5,0	9,4	6,0	411	489	2
	500	100	2,1	2,1	1330	3790	260	500	NNC4880V	48	471,1	5,0	9,4	-	411	489	2
	500	100	2,1	2,1	1330	3790	260	500	NNCL4880V	48	471,1	5,0	9,4	6,0	411	489	2
	540	140	4	4	2270	6030	240	480	NNCF4980V	96,5	502,4	5,0	9,4	7,0	416	524	3,5
	540	140	4	4	2270	6030	240	480	NNC4980V	96,5	502,4	5,0	9,4	-	416	524	3,5
	540	140	4	4	2270	6030	240	480	NNCL4980V	96,5	502,4	5,0	9,4	7,0	416	524	3,5
	600	272	5	5	5320	11640	240	480	NNCF5080V	270	558,9	11,0	5,0	9,4	420	580	4,5
420	520	100	2,1	2,1	1360	3990	240	480	NNCF4884V	50	493,1	5,0	9,4	6,0	431	509	2
	520	100	2,1	2,1	1360	3990	240	480	NNC4884V	50	493,1	5,0	9,4	-	431	509	2
	520	100	2,1	2,1	1360	3990	240	480	NNCL4884V	50	493,1	5,0	9,4	6,0	431	509	2
	560	140	4	4	2330	6310	220	450	NNCF4984V	99,5	522,8	5,0	9,4	7,0	436	544	3,5
	560	140	4	4	2330	6310	220	450	NNC4984V	99,5	522,8	5,0	9,4	-	436	544	3,5
	560	140	4	4	2330	6310	220	450	NNCL4984V	99,5	522,8	5,0	9,4	7,0	436	544	3,5
	440	540	100	2,1	2,1	1400	4180	220	450	NNCF4888V	52	515,1	5,0	9,4	6,0	451	529
540		100	2,1	2,1	1400	4180	220	450	NNC4888V	52	515,1	5,0	9,4	-	451	529	2
540		100	2,1	2,1	1400	4180	220	450	NNCL4888V	52	515,1	5,0	9,4	6,0	451	529	2
600		160	4	4	2980	7540	200	430	NNCF4988V	137	564,1	5,0	9,4	7,0	456	584	3,5
600		160	4	4	2980	7540	200	430	NNC4988V	137	564,1	5,0	9,4	-	456	584	3,5
600		160	4	4	2980	7540	200	430	NNCL4988V	137	564,1	5,0	9,4	7,0	456	584	3,5
460		580	118	3	3	1570	4680	200	430	NNCF4892V	76	543,9	5,0	9,4	7,0	473	567
	580	118	3	3	1570	4680	200	430	NNC4892V	76	543,9	5,0	9,4	-	473	567	2,5
	580	118	3	3	1570	4680	200	430	NNCL4892V	76	543,9	5,0	9,4	7,0	473	567	2,5
	620	160	4	4	3020	7740	190	400	NNCF4992V	140	576,9	5,0	9,4	7,0	476	604	3,5
	620	160	4	4	3020	7740	190	400	NNC4992V	140	576,9	5,0	9,4	-	476	604	3,5
	620	160	4	4	3020	7740	190	400	NNCL4992V	140	576,9	5,0	9,4	7,0	476	604	3,5
	480	600	118	3	3	1610	4900	190	400	NNCF4896V	79	567,8	5,0	9,4	7,0	493	587
600		118	3	3	1610	4900	190	400	NNC4896V	79	567,8	5,0	9,4	-	493	587	2,5
600		118	3	3	1610	4900	190	400	NNCL4896V	79	567,8	5,0	9,4	7,0	493	587	2,5
650		170	5	5	3310	8560	180	380	NNCF4996V	165	605,8	5,0	9,4	8,0	500	630	4,5
650		170	5	5	3310	8560	180	380	NNC4996V	165	605,8	5,0	9,4	-	500	630	4,5
650		170	5	5	3310	8560	180	380	NNCL4996V	165	605,8	5,0	9,4	8,0	500	630	4,5

VALČEKOVÉ LOŽISKÁ S PLNÝM POČTOM VALČEKOV

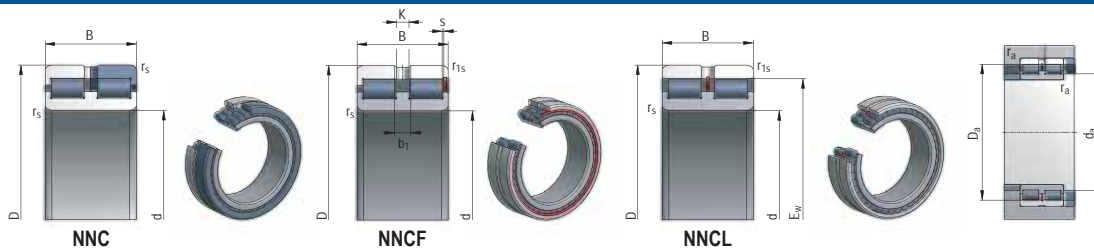

Rozmery mm		Základná únosnosť kN		Medzná frekvencia otáčania pre mazanie min ⁻¹		Označenie ložiska	Hmotnosť kg	Pomocné rozmery mm									
d	D	B	r _{fs} min	r _{fs} min	C	Co		E _w	s	K	b ₁	D _d min	D _a max	r _a max			
500	620	118	3	3	1640	5060	180	380	NNCF48/500V	82	583,8	5,0	9,4	7,0	513	607	2,5
	620	118	3	3	1640	5060	180	380	NNCF48/500V	82	583,8	5,0	9,4	-	513	607	2,5
	620	118	3	3	1640	5060	180	380	NNCL48/500V	82	583,8	5,0	9,4	7,0	513	607	2,5
	670	170	5	5	3400	9000	170	360	NNCF49/500V	175	632,6	5,0	9,4	8,0	520	650	4,5
	670	170	5	5	3400	9000	170	360	NNCF49/500V	175	632,6	5,0	9,4	-	520	650	4,5
	670	170	5	5	3400	9000	170	360	NNCL49/500V	175	632,6	5,0	9,4	8,0	520	650	4,5
530	650	118	3	3	1690	5360	170	360	NNCF48/530V	86	615,7	5,0	9,4	7,0	543	637	2,5
	650	118	3	3	1690	5360	170	360	NNCF48/530V	86	615,7	5,0	9,4	-	543	637	2,5
	650	118	3	3	1690	5360	170	360	NNCL48/530V	86	615,7	5,0	9,4	7,0	543	637	2,5
	710	180	5	5	3820	9910	160	350	NNCF49/530V	200	663,5	5,0	9,4	8,0	550	630	4,5
	710	180	5	5	3820	9910	160	350	NNCF49/530V	200	663,5	5,0	9,4	-	550	630	4,5
	710	180	5	5	3820	9910	160	350	NNCL49/530V	200	663,5	5,0	9,4	8,0	550	630	4,9



VALČEKOVÉ LOŽISKÁ S PLNÝM POČTOM VALČEKOV

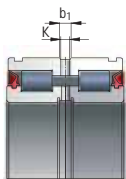

NNF

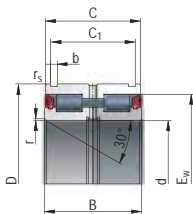

NNF

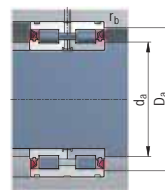
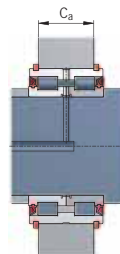

NNF

Rozmery mm					Základná únosnosť kN	Medzná frekv. otáčania pre mazanie min ⁻¹	Označenie ložiska	Hmotnosť kg	Pomocné rozmery mm												Zodpovedajúci poisťny krúžok
d	D	B	C	rs min					Ew	b	C1 +0,2	C2 -0,2	K	b1	r	d2 min	D2 max	rs max	rb max	Označenie podľa DIN 471	
20	42	30	29	0,3	40	50	3600	NNF5004-PP	0,21	35,5	1,8	24,7	21,0	3,0	4,5	0,5	24,0	38,0	0,3	0,3	42x1,75
25	47	30	29	0,3	44	60	3000	NNF5005-PP	0,23	40,2	1,8	24,7	21,0	3,0	4,5	0,5	29,0	45,0	0,3	0,3	47x1,75
30	55	34	33	0,3	52	73	2600	NNF5006-PP	0,35	47,8	2,1	28,2	24,0	3,0	4,5	0,5	34,0	53,0	0,3	0,3	55x2
35	62	36	35	0,6	66	93	2200	NNF5007-PP	0,45	54,4	2,1	30,2	26,0	3,0	4,5	0,5	39,0	60,0	0,3	0,3	62x2
40	68	38	37	0,6	81	118	2000	NNF5008-PP	0,53	60,8	2,7	32,2	27,0	3,0	4,5	0,8	44,0	63,0	0,4	0,6	68x2,5
45	75	40	39	0,6	97	147	1800	NNF5009-PP	0,68	67,5	2,7	34,2	29,0	3,0	4,5	0,8	49,0	70,0	0,4	0,6	75x2,5
50	80	40	39	0,6	102	161	1700	NNF5010-PP	0,73	72,3	2,7	34,2	29,0	3,0	4,5	0,8	54,0	75,0	0,4	0,6	80x2,5
55	90	46	45	0,6	120	196	1500	NNF5011-PP	1,1	79,6	3,2	40,2	34,0	3,5	4,5	1,0	60,0	85,0	0,6	0,6	90x3
60	95	46	45	0,6	125	212	1400	NNF5012-PP	1,2	84,7	3,2	40,2	34,0	3,5	4,5	1,0	65,0	90,0	0,6	0,6	95x3
65	100	46	45	0,6	130	228	1300	NNF5013-PP	1,3	89,8	3,2	40,2	34,0	3,5	4,5	1,0	70,0	95,0	0,6	0,6	100x3
70	110	54	53	0,6	171	285	1200	NNF5014-PP	1,9	99,5	4,2	48,2	40,0	3,5	5,0	1,0	75,0	105,0	0,6	0,6	110x4
75	115	54	53	0,6	178	308	1100	NNF5015-PP	2	105,9	4,2	48,2	40,0	3,5	5,0	1,0	80,0	110,0	0,6	0,6	115x4
80	125	60	59	0,6	239	426	1000	NNF5016-PP	2,7	113,0	4,2	54,2	46,0	3,5	5,0	1,5	86,0	120,0	1	0,6	125x4
85	130	60	59	0,6	256	447	1000	NNF5017-PP	2,8	119,4	4,2	54,2	46,0	3,5	5,0	1,5	91,0	125,0	1	0,6	130x4
90	140	67	66	0,6	292	539	900	NNF5018-PP	3,8	127,1	4,2	59,2	51,0	3,5	5,0	1,5	96,0	135,0	1	0,6	140x4
95	145	67	66	0,6	297	559	900	NNF5019-PP	4	130,9	4,2	59,2	51,0	3,5	6,0	1,5	101,0	140,0	1	0,6	145x4
100	150	67	66	0,6	315	578	850	NNF5020-PP	4,1	137,7	4,2	59,2	51,0	3,5	6,0	1,5	106,0	145,0	1	0,6	150x4
110	170	80	79	0,6	389	711	750	NNF5022-PP	6,5	154,1	4,2	70,2	62,0	3,5	6,0	1,8	117,0	168,0	1	0,6	170x4
120	180	80	79	0,6	406	765	700	NNF5024-PP	6,9	163,6	4,2	71,2	62,0	3,5	6,0	1,8	127,0	175,0	1	0,6	180x4
130	190	80	79	0,6	421	820	670	NNF130-PP	7,5	173,202	1,8	71,2	63,0	3,5	6,0	1,8	137	185	1	0,6	190x4
	200	95	94	0,6	582	1062	630	NNF5026-PP	10,5	183,0	4,2	83,2	75,0	4,0	7,0	1,8	137,0	195,0	1	0,6	200x4
140	200	80	79	0,6	436	875	630	NNF140-PP	8	182,752	1,8	71,2	63,0	4,0	7,0	1,8	147	195	1	0,6	200x4
	210	95	94	0,6	608	1150	600	NNF5028-PP	11	195,1	5,2	83,2	73,0	4,0	7,0	1,8	147,0	205,0	1	0,6	210x5
150	210	80	79	0,6	457	957	600	NNF150-PP	8,4	197,088	2,1	71,2	61,0	4,0	7,0	1,8	157	205	1	0,6	210x5
	225	100	99	0,6	697	1300	560	NNF5030-PP	13,5	209,0	5,2	87,2	77,0	4,0	7,0	2,0	157,0	220,0	1	0,6	225x5
160	220	80	79	0,6	471	1010	530	NNF160-PP	8,8	206,641	2,1	71,2	61,0	4,0	7,0	1,8	167	215	1	0,6	220x5
	240	109	108	0,6	727	1410	500	NNF5032-PP	16,5	222,4	5,2	95,2	85,0	4,0	7,0	2,0	167,0	235,0	1	0,6	240x5
170	230	80	79	0,6	484	1060	500	NNF170-PP	9,3	216,202	2,7	71,2	61,0	4,0	7,0	1,8	177	225	1	0,6	230x5
	260	122	121	0,6	934	1800	480	NNF5034-PP	22,5	238,8	5,2	107,2	97,0	4,0	7,0	2,0	177,0	255,0	1	0,6	260x5

VALČEKOVÉ LOŽISKÁ S PLNÝM POČTOM VALČEKOV

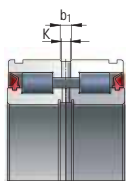

NNF

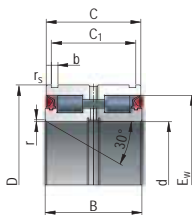

NNF

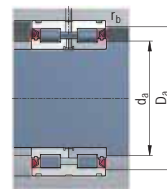
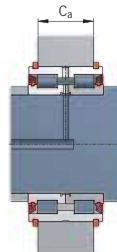

NNF

Rozmery mm				Základná únosnosť kN	Medzná frekv. otáčania pre mazanie min ⁻¹	Označenie ložiska	Hmotnosť kg	Pomocné rozmery mm										Zodpovedajúci poistný krúžok			
d	D	B	C					r _s min	E _w	b	C ₁ +0,2	C ₂ -0,2	K	b ₁	r	d _a min	D _a max		r _a max	r _b max	Označenie podľa DIN 471
180	240	80	79	0,6	497	1120	480	NNF180-PP	9,8	225,757	2,7	71,2	61,0	4,0	7,0	1,8	187	235	1	0,6	240x5
	280	136	135	0,6	1110	2180	450	NNF5036-PP	30	258,7	5,2	118,2	108,0	4,0	8,0	2,0	187,0	275,0	1	0,6	280x5
190	260	80	79	0,6	516	1200	450	NNF190-PP	12,7	240,099	2,7	73,2	63,0	4,0	7,0	1,8	197	255	1	0,6	260x5
	290	136	135	0,6	1130	2270	430	NNF5038-PP	31,5	267,0	5,2	118,2	108,0	4,0	8,0	2,0	197,0	285,0	1	0,6	290x5
200	270	80	79	0,6	528	1260	430	NNF200-PP	13,2	249,656	3,2	73,2	63,0	4,0	7,0	1,8	207	265	1	0,6	270x5
	310	150	149	0,6	1290	2740	400	NNF5040-PP	42	283,6	6,3	128,2	116,0	4,0	8,0	2,0	207,0	305,0	1	0,6	310x6
220	300	95	94	1	698	1630	400	NNF220-PP	19,5	276,635	3,2	83,2	73,0	6,0	8,0	2,0	227	294	1	0,6	300x5
	340	160	159	1	1520	3140	360	NNF5044-PP	53,5	308,1	6,3	138,2	126,0	6,0	8,0	2,0	227,0	334,0	1	1	340x6
240	320	95	94	1	732	1780	400	NNF240-PP	21	299,572	3,2	83,2	71,0	6,0	8,0	2,0	247	314	1	0,6	320x6
	360	160	159	1	1580	3380	340	NNF5048-PP	57,5	327,2	6,3	138,2	126,0	6,0	9,4	2,0	247,0	354,0	1	1	360x6
260	340	95	94	1	833	1080	360	NNF260-PP	22,5	322,271	4,2	83,2	71,0	6,0	8,0	3,0	289	334	1	0,6	340x6
	400	190	189	1,1	2200	4720	300	NNF5052-PP	84,5	369,7	6,3	162,2	150,0	6,0	9,4	3,0	269,0	393,0	2	2	400x6
280	420	190	189	1,1	2290	5080	270	NNF5056-PP	90	392,6	7,3	163,2	149,0	6,0	9,4	3,0	289,0	413,0	2	2	420x7
300	380	95	94	1	887	2350	320	NNF300-PP	25,5	358,596	4,2	83,2	71,0	6,0	8,0	3,0	309	374	1	0,6	380x6
	460	218	216	1,1	2880	6210	240	NNF5060-PP	126	417,9	7,3	185,2	171,0	6,0	9,4	3,0	309,0	453,0	2	2	460x7

Poznámka:

¹⁾ Hodnoty v stĺpci C₁ platia len pre montáž s krúžkami podľa DIN 471.

²⁾ Poistné krúžky nie sú súčasťou dodávky.





DVOJRADOVÉ SÚDKOVÉ LOŽISKÁ

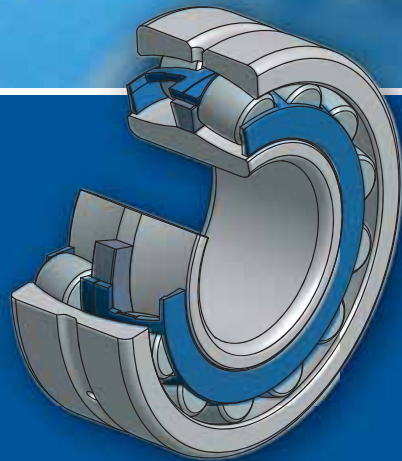

DVOJRADOVÉ SÚDKOVÉ LOŽISKÁ S VALCOVOU A KUŽELOVOU DIEROU

Guľový tvar obežnej dráhy vonkajšieho krúžku umožňuje v prevádzke vzájomné naklopenie krúžkov, čím je zabezpečené rovnomerné rozloženie zaťaženia na valivé telesá aj pri menších výkyvoch hriadeľa, prípadne pri nedodržaní súososti úložných plôch ložísk.

Tieto jedinečné parametre umožňujú súdkovým ložiskám dosiahnuť:

- nižšiu prevádzkovú teplotu a vyššie otáčky
- prenášať vyššie axiálne zaťaženie
- prenášať vyššie kombinované zaťaženie
- dlhšiu trvanlivosť



KONŠTRUKČNÉ ÚDAJE

HLAVNÉ ROZMERY

Hlavné rozmery súdkových ložísk uvedené v rozmerových tabuľkách odpovedajú medzinárodným normám ISO 15 (STN 02 4629).

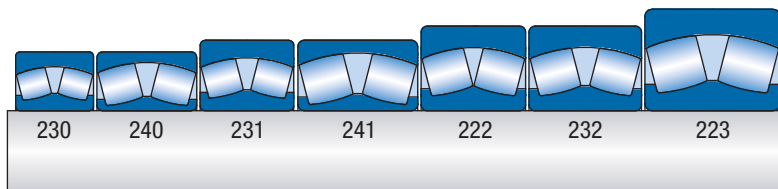

KONŠTRUKCIA

Vnútrorná konštrukcia dvojradových súdkových ložísk používa symetrické súdky a v závislosti od druhu kľetky má niekoľko modifikácií. Prevedenie s lisovanou dvojdielnou oceľovou kľetkou, plávajúcim stredným nákrúžkom vnútorného krúžku označujeme „E...J“. Ložiská s jednodielnou hrebeňovou kľetkou z mosadze, vedenou na vnútornom krúžku označujeme „M“ a dvojdielnou kľetkou označujeme „MB“.

PRESNOSŤ

Dvojradové súdkové a axiálne súdkové ložiská sa bežne vyrábajú v základnom stupni presnosti P0. Výrobu ložísk vo vyššom stupni presnosti je potrebné prerokovať s výrobcom. Hodnoty medznych odchýliek presnosti rozmerov a chodu sú uvedené v ISO 492.

RADIÁLNA VÔĽA

Bežne vyrábané dvojradové súdkové ložiská majú normálnu radiálnu vôľu, ktorá sa v označení ložiska neuvádza. Pre zvláštne prípady je možné ložiská vyrobiť s radiálnou vôľou C2 (menšia než normálna) alebo radiálnou vôľou C3, C4, C5 (väčšia než normálna).

DRÁŽKA A MAZACIE OTVORY NA VONKAJŠOM KRÚŽKU

Pre dosiahnutie lepšieho mazania a vyššej prevádzkovej spoľahlivosti dvojradové súdkové ložiská majú na vonkajšom krúžku po obvode drážku a tri mazacie otvory (W33).

DIERA VNÚTORNEHO KRÚŽKU

Dvojradové súdkové ložiská sa vyrábajú s valcovou alebo kuželovou dierou s kuželovitosťou 1:12 (K) alebo 1:30 (K30). Ložiská s kuželovou dierou sa upevňujú priamo na kuželový čap alebo na valcový čap pomocou upínacích alebo sťahovacích púzdiel v súlade s ISO 113 a ISO 2982-1,2.

STABILIZÁCIA PRE PREVÁDZKU PRI VYŠŠEJ TEPLOTE

Pre uloženia s vyššou prevádzkovou teplotou ako 120°C sa dodávajú zvlášť tepelne spracované stabilizované dvojradové súdkové ložiská, u ktorých je zabezpečená ich tvarová stabilita pri prevádzkovej teplote od 150°C do 400°C (S0, S1, S2, S3, S4, S5). Dodávky stabilizovaných ložísk je potrebné vopred prerokovať.

NAKLOPITEĽNOSŤ

Dvojradové súdkové ložiská sa môžu vyklápať zo strednej polohy o hodnoty uvedené v tabuľke bez toho, aby došlo k narušeniu ich správnej funkcie:



EW33J

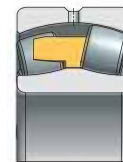

W33M



MB

Dovolené naklonenie	Typ ložiska
1°30'	222XX, 230XX, 231XX, 233XX, 239XX
2°	223XX, 240XX
2°30'	232XX, 241XX

AXIÁLNA ÚNOSNOSŤ DVOJRADOVÝCH SÚDKOVÝCH LOŽÍSK MONTOVANÝCH NA UPÍNACÍCH PÚZDRACH

Pri montáži dvojradoých súdkových ložísk na hladké hriadele pomocou upínacích púzdiel závisí veľkosť axiálneho zaťaženia na trení medzi hriadeľom a púzdom. Ak sú ložiská správne namontované, môžeme prípustné axiálne zaťaženie vypočítať zo vzťahu:

$$F_{ap} = 3 \cdot B \cdot d$$

- F_{ap} - maximálne prípustné axiálne zaťaženie (N)
 B - šírka ložiska (mm)
 d - priemer diery ložiska (mm).

RADIÁLNE EKVIVALENTNÉ DYNAMICKÉ ZAŤAŽENIE DVOJRADOVÝCH SÚDKOVÝCH LOŽÍSK

Radiálne ekvivalentné zaťaženie je vypočítaná hodnota, ktorá sa pri kombinovanom zaťažení (t.j. pri súčasnom radiálnom a axiálnom zaťažení) vypočíta z rovníc:

$$P_r = F_r + Y_1 \cdot F_a \quad \text{pre } F_a/F_r \leq e$$

$$P_r = 0,67 \cdot F_r + Y_2 \cdot F_a \quad \text{pre } F_a/F_r > e$$

- P_r - radiálne dynamické ekvivalentné zaťaženie (N)
 F_r - radiálne zaťaženie (N)
 F_a - axiálne zaťaženie (N)
 e, Y_1, Y_2 - pozrieť tabuľkovú časť.

RADIÁLNE EKVIVALENTNÉ STATICKÉ ZAŤAŽENIE DVOJRADOVÝCH SÚDKOVÝCH LOŽÍSK

Radiálne ekvivalentné statické zaťaženie sa vypočíta nasledovne:

$$P_{or} = F_r + Y_3 \cdot F_a$$

- P_{or} - radiálne statické ekvivalentné zaťaženie (N)
 F_r - radiálne zaťaženie ložiska (N)
 F_a - axiálne zaťaženie ložiska (N)
 Y_3 - pozrieť tabuľkovú časť.

MEDZNÁ FREKVENCIA OTÁČANIA

Medzná frekvencia otáčania uvedená v tabuľkovej časti katalógu je maximálny počet otáčok, pri ktorých ložisko pracuje s určitou mierou bezpečnosti bez poruchy za týchto prevádzkových podmienok:

- zaťaženie ložiska zodpovedá trvanlivosti $L_{10h} \approx 100\,000$ hodín,
- veľkosť axiálnej zložky síl F_a zaťažujúcich radiálne súdkové ložisko dosahuje maximálne 25 % veľkosti radiálnej zložky F_r ,
- ložiská sú vyrobené v normálnom stupni presnosti s normálnou radiálnou vôľou,
- medzná frekvencia otáčania pre mazanie olejom platí pre mazanie v olejovom kúpeli.

OZNAČOVANIE

Označovanie ložísk v základnom vyhotovení je uvedené v rozmerových tabuľkách. Modifikácia od základného vyhotovenia sa označuje prídavnými znakmi podľa STN 02 4608. Význam najčastejšie používaných znakov pre dvojradové súdkové ložiská je v tabuľke.

Znak	Příklad označenia	Význam na ložisku
K	22208EKW33J	Kuželová diera, kuželovitost' 1:12
W33	22311EW33J	Drážka a mazacie otvory na obvodě vonkajšieho krúžku
J	22215EW33J	Klietka lisovaná z oceleového plechu, vedená na valivých telesách
M	22218W33M	Masívna klietka z mosadze, vedená na valivých telesách
E	22319EW33J	Ložisko s vyššou základnou únosnosťou a vyššími úžitkovými vlastnosťami
P6	22214EW33J P6	Vyšší stupeň presnosti ako normálny
C2	22309EW33J C2	Radiálna vôľa menšia ako normálna, (normálna radiálna vôľa sa neoznačuje)
C4	22326KW33M C4	Radiálna vôľa väčšia ako C3
S2	22308W33M C5S2	Stabilizácia obidvoch krúžkov pre prevádzku pri teplote do 250°C

DVOJRADOVÉ SÚDKOVÉ LOŽISKÁ S VALCOVOU A KUŽELOVOU DIEROU

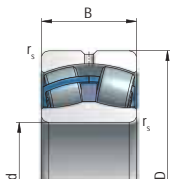

EW33J

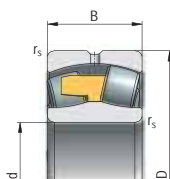

W33M

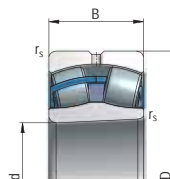

EKW33J

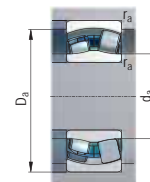

Rozmery mm		Základná únosnosť kN	Medzná frekvencia otáčania pre mazanie min ⁻¹	Označenie ložiska		Hmotnosť kg	Príslušné			Prípojovacie rozmery mm			Koefficienty							
d	D	B	r _s min	C	Co		s valcovou dierou	s kužeľovou dierou (1:12)	K	Upínacie púzdro	S'ahovacie púzdro	S'ahovacia matica	d ₂ min	D ₂ max	r _a max	e	Y ₁	Y ₂	Y ₃	
25	52	18	1	43	44	8500	22205EW33J	22205EKW33J	0,18	0,18	H305	AH305	KM6	31	46	1	0,34	1,8	2,9	1,8
30	62	20	1	56,9	61,8	7500	22206EW33J	22206EKW33J	0,28	0,28	H306	AH306	KM7	35,6	56,4	1	0,31	2,1	3,3	2,1
35	72	23	1,1	71	78	6300	22207EW33J	22207EKW33J	0,45	0,44	H307	AH307	KM8	42	65	1	0,31	2,1	3,3	2,1
40	80	23	1,1	93,1	105	6000	22208EW33J	22208EKW33J	0,51	0,5	H308	AH308	KM9	47	73	1	0,27	2,5	3,7	2,4
	80	23	1,1	82,8	93,1	6000	22208W33M	22208KW33M	0,51	0,5	H308	AH308	KM9	47	73	1	0,26	2,8	3,6	2,3
	80	23	1,1	82,8	93,1	6000	22208W33MB	22208KW33MB	0,51	0,5	H308	AH308	KM9	47	73	1	0,26	2,8	3,6	2,3
	90	33	1,5	133	149	4100	22308EW33J	22308EKW33J	1,07	1,05	H2308	AH2308	KM9	49	81	1	0,42	1,6	2,4	1,6
45	85	23	1,1	97,3	112,8	5300	22209EW33J	22209EKW33J	0,55	0,53	H309	AH309	KM10	52	78	1	0,26	2,6	3,9	2,6
	85	23	1,1	86,6	100,8	5300	22209W33M	22209W33M	0,55	0,53	H309	AH309	KM10	52	78	1	0,25	2,7	3,8	2,5
	85	23	1,1	86,6	100,8	5300	22209W33MB	22209W33MB	0,55	0,53	H309	AH309	KM10	52	78	1	0,25	2,7	3,8	2,5
	100	36	1,5	159	182	3700	22309EW33J	22309EKW33J	1,43	1,4	H2309	AH2309	KM10	54	91	1	0,42	1,6	2,4	1,6
	100	36	1,5	153,4	178,5	3700	22309W33M	22309KW33M	1,43	1,4	H2309	AH2309	KM10	54	91	1	0,41	1,5	2,4	1,5
50	110	40	2	186,4	220	3300	22310W33MB	22310KW33MB	1,92	1,88	H2310	AH2310X	KM11	60	100	1,5	0,35	2,1	3	1,9
	110	40	2	186,4	220	3300	22310W33M	22310KW33M	1,92	1,88	H2310	AH2310X	KM11	60	100	1,5	0,35	2,1	3	1,9
	110	40	2	186,4	220	3300	22310W33MB	22310KW33MB	1,92	1,88	H2310	AH2310X	KM11	60	100	1,5	0,35	2,1	3	1,9
55	100	25	1,5	124	148	4500	22211EW33J	22211EKW33J	0,78	0,76	H311	AH311X	KM12	64	91	1	0,23	2,9	4,4	2,9
	100	25	1,5	114,6	138,5	4500	22211W33M	22211KW33M	1,78	0,77	H311	AH311X	KM12	64	91	1	0,21	3	4,4	2,9
	100	25	1,5	114,6	138,5	4500	22211W33MB	22211KW33MB	1,78	0,77	H311	AH311X	KM12	64	91	1	0,21	3	4,4	2,9
	120	43	2/4,5	230	279	3000	22311EW33J	22311EKW33J	2,4	2,3	H2311	AH2311X	KM12	65	110	2	0,42	1,6	2,4	1,6
60	110	28	1,5	143	175	40000	22212EW33J	22212EKW33J	1,07	1,05	H312	AH312X	KM13	69	101	1	0,24	2,8	4,2	2,8
	110	28	1,5	130,2	158,2	40000	22212W33M	22212KW33M	1,07	1,05	H312	AH312X	KM13	69	101	1	0,23	2,8	4,2	2,8
	110	28	1,5	130,2	158,2	40000	22212W33MB	22212KW33MB	1,07	1,05	H312	AH312X	KM13	69	101	1	0,23	2,8	4,2	2,8
	130	46	2/14,5	273	315	2800	22312EW33J	22312EKW33J	2,9	2,8	H2312	AH2312X	KM13	72	118	1,5	0,39	1,8	2,8	1,7
65	120	31	1,5	177	216	2600	22213EW33J	22213EKW33J	1,45	1,42	H313	AH313	KM15	74	111	1	0,24	2,89	4,2	2,8
	120	31	1,5	158,8	199,2	2600	22213W33M	22213KW33M	1,45	1,42	H313	AH313	KM15	74	111	1	0,23	2,7	4,3	2,8
	120	31	1,5	158,8	199,2	2600	22213W33MB	22213KW33MB	1,45	1,42	H313	AH313	KM15	74	111	1	0,23	2,7	4,3	2,8
	140	48	2,1	304	351	2600	22313EW33J	22313EKW33J	3,5	3,4	H2313	AH2313	KM15	77	128	1,5	0,24	2,8	4,1	2,7
	140	48	2,1	253	300	2700	22313W33M	22313KW33M	3,6	3,5	H2313	AH2313	KM15	77	128	1,5	0,38	1,8	2,5	1,7
70	125	31	1,5	189	239	3600	22214EW33J	22214EKW33J	1,61	1,57	H314	AH314	KM16	79	116	1	0,24	2,8	4,2	2,8
	125	31	1,5	158,1	201	3600	22214W33M	22214KW33M	1,61	1,57	H314	AH314	KM16	79	116	1	0,22	2,9	4,1	2,7
	125	31	1,5	158,1	201	3600	22214W33MB	22214KW33MB	1,61	1,57	H314	AH314	KM16	79	116	1	0,22	2,9	4,1	2,7
	150	51	2,1	344	402	2400	22314EW33J	22314EKW33J	4,2	4,1	H2314	AH2314X	KM16	82	138	1,5	0,31	2,5	3,2	2,4
	150	51	2,1	319,8	391,4	2400	22314W33M	22314KW33M	4,2	4,1	H2314	AH2314X	KM16	82	138	1,5	0,37	1,8	2,7	1,8
	150	51	2,1	319,8	391,4	2400	22314W33MB	22314KW33MB	4,2	4,1	H2314	AH2314X	KM16	82	138	1,5	0,37	1,8	2,7	1,8
75	130	31	1,5	196	255	3400	22215EW33J	22215EKW33J	1,7	1,66	H315	AH315	KM17	84	121	1	0,24	2,8	4,2	2,8
	130	31	1,5	164,2	208,8	3400	22215W33M	22215KW33M	1,7	1,66	H315	AH315	KM17	84	121	1	0,23	3	4,4	2,9
	130	31	1,5	164,2	208,8	3400	22215W33MB	22215KW33MB	1,7	1,66	H315	AH315	KM17	84	121	1	0,23	3	4,4	2,9
	160	55	2,1	396	489	2300	22315EW33J	22315EKW33J	5,3	5,2	H2315	AH2315X	KM17	87	148	1,5	0,31	2,5	3,2	2,4
	160	55	2,1	365,4	451,8	2300	22315W33M	22315KW33M	5,3	5,2	H2315	AH2315X	KM17	87	148	1,5	0,38	1,8	2,6	1,7
	160	55	2,1	365,4	451,8	2300	22315W33MB	22315KW33MB	5,3	5,2	H2315	AH2315X	KM17	87	148	1,5	0,38	1,8	2,6	1,7

DVOJRADOVÉ SÚDKOVÉ LOŽISKÁ S VALCOVOU A KUŽELOVOU DIEROU

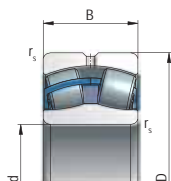

EW33J

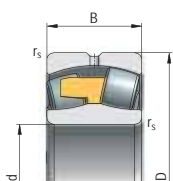

W33M

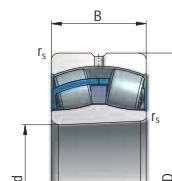

EKW33J

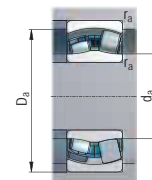

Rozmery mm		Základná únosnosť kN		Medzná frekvencia otáčania pre mazanie min ⁻¹		Označenie ložiska		Hmotnosť kg		Príslušné			Pripojovacie rozmery mm			Koefficienty						
d	D	B	r _s min	C	Co			s valcovou dierou	s kužeľovou dierou (1:12)	K	Upínacie púzdro	Sťahovacie púzdro	Sťahovacia matica	d _a min	D _a max	r _a max	e	Y ₁	Y ₂	Y ₃		
80	140	33	2	224	295	3200	4000	22216EW33J	22216EKW33J	2,11	2,07	H316	AH316	KM18	90	130	1,5	0,26	2,6	3,9	2,6	
	140	33	2	189,5	250,4	3200	4000	22216W33M	22216KW33M	2,11	2,07	H316	AH316	KM18	90	130	1,5	0,24	3,1	4	2,9	
	140	33	2	189,5	250,4	3200	4000	22216W33MB	22216KW33MB	2,11	2,07	H316	AH316	KM18	90	130	1,5	0,24	3,1	4	2,9	
	170	58	2,1	443	551	2200	2800	22316EW33J	22316EKW33J	6,3	6,1	H2316	AH2316X	KM18	92	158	1,5	0,31	2,5	3,2	2,4	
	170	58	2,1	397,3	496,8	2200	2800	22316W33M	22316KW33M	6,3	6,1	H2316	AH2316X	KM18	92	158	1,5	0,37	1,8	2,7	1,8	
	170	58	2,1	397,3	496,8	2200	2800	22316W33MB	22316KW33MB	6,3	6,1	H2316	AH2316X	KM18	92	158	1,5	0,37	1,8	2,7	1,8	
85	150	36	2	260	337	3000	3800	22217EW33J	22217EKW33J	2,61	2,6	H317	AH317X	KM19	95	140	1,5	0,26	2,6	3,9	2,6	
	150	36	2	252,1	343,7	3000	3800	22217W33M	22217KW33M	2,61	2,6	H317	AH317X	KM19	95	140	1,5	0,24	2,8	4	2,7	
	150	36	2	252,1	343,7	3000	3800	22217W33MB	22217KW33MB	2,61	2,6	H317	AH317X	KM19	95	140	1,5	0,24	2,8	4	2,7	
	180	60	3	482	603	2000	2600	22317EW33J	22317EKW33J	7,2	7	H2317	AH2317X	KM19	99	166	2,5	0,31	2,5	3,2	2,4	
	180	60	3	430,5	543,8	2000	2600	22317W33M	22317KW33M	7,2	7	H2317	AH2317X	KM19	99	166	2,5	0,37	1,9	2,8	1,8	
	180	60	3	430,5	543,8	2000	2600	22317W33MB	22317KW33MB	7,2	7	H2317	AH2317X	KM19	99	166	2,5	0,37	1,9	2,8	1,8	
90	160	40	2	308	406	2600	3400	22218EW33J	22218EKW33J	3,4	3,4	H318	AH318X	KM20	100	150	1,5	0,26	2,6	3,8	2,5	
	160	40	2	215	289	2600	3400	22218W33M	22218KW33M	3,6	3,4	H318	AH318X	KM20	100	150	1,5	0,24	2,8	3,9	2,5	
	160	40	2	215	289	2600	3400	22218W33MB	22218KW33MB	3,6	3,4	H318	AH318X	KM20	100	150	1,5	0,24	2,8	3,9	2,5	
	160	52,4	2	316	453	1900	2400	23218EW33J	23218EKW33J	4,7	4,6	H2318	AH3218X	KM20	100	150	1,5	0,3	2,6	3,4	2,5	
	160	52,4	2	316	453	1900	2400	23218W33M	23218KW33M	4,7	4,6	H2318	AH3218X	KM20	100	150	1,5	0,33	2	3	1,9	
	190	64	3	536	673	1900	2400	22318EW33J	22318EKW33J	8,5	8,3	H2318	AH2318X	KM20	104	176	2,5	0,31	2,5	3,2	2,4	
	190	64	3	489,4	635,2	1900	2400	22318W33M	22318KW33M	8,5	8,3	H2318	AH2318X	KM20	104	176	2,5	0,37	1,8	2,7	1,8	
	190	64	3	489,4	635,2	1900	2400	22318W33MB	22318KW33MB	8,5	8,3	H2318	AH2318X	KM20	104	176	2,5	0,37	1,8	2,7	1,8	
	95	170	43	2,1	346	464	2400	3200	22219EW33J	22219EKW33J	4,17	4,1	H319	AH319X	KM21	107	158	1,5	0,27	2,5	3,7	2,5
		170	43	2,1	319,2	431,8	2400	3200	22219W33M	22219KW33M	4,17	4,1	H319	AH319X	KM21	107	158	1,5	0,25	2,8	3,9	2,7
170		43	2,1	319,2	431,8	2400	3200	22219W33MB	22219KW33MB	4,17	4,1	H319	AH319X	KM21	107	158	1,5	0,25	2,8	3,9	2,7	
200		67	3	587	744	1800	2300	22319EW33J	22319EKW33J	9,8	9,6	H2319	AH2319	KM21	109	186	2,5	0,31	2,5	3,2	2,4	
200		67	3	531,2	695,6	1800	2300	22319W33M	22319KW33M	9,8	9,6	H2320	AH2320	KM22	109	186	2,5	0,37	1,8	2,7	1,8	
200		67	3	531,2	695,6	1800	2300	22319W33MB	22319KW33MB	9,8	9,6	H2320	AH2320	KM22	109	186	2,5	0,37	1,8	2,7	1,8	
100	165	52	2	322	490	2000	2800	23120EW33J	23120EKW33J	4,4	4,2	H320	AH3120	KM22	111	154	2	0,3	2,3	3,4	2,2	
	180	46	2,1	379	510	2200	3000	22220EW33J	22220EKW33J	5	4,9	H320	AH320X	KM22	112	168	1,5	0,27	2,5	3,7	2,4	
	180	46	2,1	311	415	2200	3000	22220W33M	22220KW33M	5,3	5,2	H320	AH320X	KM22	112	168	1,5	0,26	2,7	3,9	2,7	
	180	46	2,1	311	415	2200	3000	22220W33MB	22220KW33MB	5,3	5,2	H320	AH320X	KM22	112	168	1,5	0,26	2,7	3,9	2,7	
	180	60,3	2,1	443,2	648,2	1700	2400	23220EW33J	23220EKW33J	6,9	6,7	H2320	AH3220X	KM22	112	168	1,5	0,27	2,1	3	2	
	180	60,3	2,1	400	570	1700	2000	23220W33M	23220KW33M	6,9	6,7	H2320	AH3220X	KM22	112	168	1,5	0,34	2	2,8	1,9	
	215	73	3	682	842	1700	2200	22320EW33J	22320EKW33J	12,3	12,1	H2320	AH2320X	KM22	114	201	2,5	0,31	2,5	3,2	2,4	
	215	73	3	546	815	1700	2000	22320W33M	22320KW33M	13	12,7	H2320	AH2320X	KM22	114	201	2,5	0,37	1,8	2,6	1,7	
	215	73	3	546	815	1700	2000	22320W33MB	22320KW33MB	13	12,7	H2320	AH2320X	KM22	114	201	2,5	0,37	1,8	2,6	1,7	
	110	170	45	2	308,4	496,5	2200	3000	23022EW33J	23022EKW33J	3,75	3,72	H3022	AH3022	KM24	120	160	1,5	0,23	2,9	4,3	2,8
170		60	2	387,5	666,9	1800	2200	24022EW33J	24022EKW33J	5,05	4,96	-	-	-	120	160	1,5	0,32	2,1	3,2	2,1	
180		56	3	374	588	1900	2600	23122EW33J	23122EKW33J	6	5,3	H3122	AH122X	KM24	120	170	2	0,28	2,1	3,3	2	
180		56	3	407	644,1	1900	2600	23122W33M	23122KW33M	6	5,3	H3122	AH122X	KM24	120	170	2	0,3	2,3	3,4	2,2	
180		69	2	469,5	769,2	1000	1400	24122EW33J	24122EKW33J	6,94	6,83	-	AH24122	KM23	120	170	2	0,35	1,9	2,8	1,9	
200		53	2,1	488	652	2000	2800	22222EW33J	22222EKW33J	7,2	6,94	H322	AH3122X	KM24	122	188	2	0,28	2,4	3,6	2,4	
200		53	2,1	426,5	593,1	2000	2800	22222W33M	22222KW33M	7,2	6,94	H322	AH3122X	KM24	122	188	2	0,28	2,4	3,6	2,4	
200		53	2,1	426,5	593,1	2000	2800	22222W33MB	22222KW33MB	7,2	6,94	H322	AH3122X	KM24	122	188	2	0,28	2,4	3,6	2,4	
200		69,8	2,1	551	830,7	1500	1800	23222EW33J	23222EKW33J	9,65	9,4	H2322	AH3222X	KM25	122	188	2	0,27	2,1	3	2	
200		69,8	2,1	528	786	1500	1800	23222W33M	23222KW33M	9,9	9,6	H2322	AH3222X	KM25	122	188	2	0,36	1,9	2,7	1,8	
200		69,8	2,1	528	786	1500	1800	23222W33MB	23222KW33MB	9,9	9,6	H2322	AH3222X	KM25	122	188	2	0,36	1,9	2,7	1,8	
240		80	3	805	1000	1500	1900	23232EW33J	23232EKW33J	17,2	16,8	H2322	AH2322X	KM25	124	226	2,5	0,37	1,8	2,7	1,8	
240		80	3	653	955	1500	1800	22322W33M	22322KW33M	18,2	17,9	H2322	AH2322X	KM25	124	226	2,5	0,36	1,8	2,6	1,7	
240		80	3	653	955	1500	1800	22322W33MB	22322KW33MB	18,2	17,9	H2322	AH2322X	KM25	124	226	2,5	0,36	1,8	2,6	1,7	

DVOJRADOVÉ SÚDKOVÉ LOŽISKÁ S VALCOVOU A KUŽELOVOU DIEROU

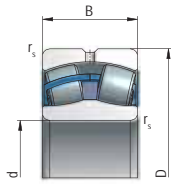

EW33J

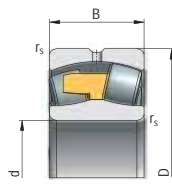

W33M

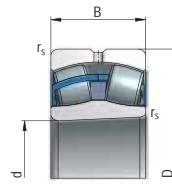

EKW33J

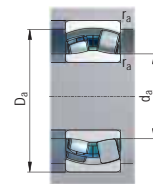

Rozmery mm		Základná únosnosť kN	Medzná frekvencia otáčania pre mazanie min ⁻¹		Označenie ložiska		Hmotnosť kg	Prislušné			Prípojovacie rozmery mm		Koeficienty								
d	D	B	r _s min	C	Co			K	Upínacie púzdro	S'ahovacia púzdro	S'ahovacia matica	d _a min	D _a max	r _a max	e	Y ₁	Y ₂	Y ₃			
120	180	46	2	301	500	1600	1900	23024EW33J	23024EKW33J	3,9	3,8	H3024	AH3024X	KM26	130	170	2	0,24	2,7	3,9	2,6
	180	46	2	320,1	532,7	1600	1900	23024W33M	23024KW33M	4	3,9	H3024	AH3024X	KM26	130	170	2	0,25	2,8	4	2,6
	180	60	2	395,4	700,1	1600	2000	24024EW33J	24024EKW33J	5,35	5,26	-	AH24024	KM25	130	170	2	0,3	2,3	3,4	2,2
	200	62	2	487,7	762,8	1800	2400	23124EW33J	23124EKW33J	7,89	7,8	H3124	AH3124X	KM26	130	190	2	0,28	2,8	3,3	2,5
	200	62	2	431	646	1500	1800	23124W33M	23124KW33M	8,2	8	H3124	AH3124X	KM26	130	190	2	0,31	2,1	3,1	2
	200	80	2	604,2	1008,1	950	1300	24124EW33J	24124EKW33J	10,1	9,9	-	AH24124	KM26	130	190	2	0,37	1,8	2,7	1,8
	215	58	2,1	525	749	1900	2600	22224EW33J	22224EKW33J	9	8,8	H3124	AH3124X	KM26	132	203	2	0,25	2,7	3,9	2,5
	215	58	2,1	516,2	733	1900	2600	22224W33M	22224KW33M	9,4	9,2	H3124	AH3124X	KM26	132	203	2	0,25	2,7	3,9	2,5
	215	58	2,1	516,2	733	1900	2600	22224W33MB	22224KW33MB	9,4	9,2	H3124	AH3124X	KM26	132	203	2	0,25	2,7	3,9	2,5
	215	76	2,1	641,1	987,8	1500	1900	23224EW33J	23224EKW33J	11,7	11,4	H2324	AH3224X	KM27	132	203	2	0,33	2	3	2
	215	76	2,1	621,2	958,9	1500	1900	23224W33M	23224KW33M	12,1	11,9	H2324	AH3224X	KM27	132	203	2	0,27	2,1	3	2
	215	76	2,1	621,2	958,9	1500	1900	23224W33MB	23224KW33MB	12,1	11,9	H2324	AH3224X	KM27	132	203	2	0,27	2,1	3	2
	260	86	3	922	1165	1400	1800	22324EW33J	22324EKW33J	21,5	21,1	H2324	AH2324X	KM27	134	246	2,5	0,33	2,1	3,1	2
	260	86	3	766	1100	1400	1700	22324W33M	22324KW33M	22,1	21,6	H2324	AH2324X	KM27	134	246	2,5	0,36	1,9	2,7	1,8
260	86	3	766	1100	1400	1700	22324W33MB	22324KW33MB	22,1	21,6	H2324	AH2324X	KM27	134	246	2,5	0,36	1,9	2,7	1,8	
130	200	52	2	361	571	1500	1800	23026EW33J	23026EKW33J	5,7	5,6	H3026	AH3026X	KM28	140	190	2	0,26	2,6	3,8	2,5
	200	52	2	412,4	682,3	1500	1800	23026W33M	23026KW33M	5,7	5,6	H3027	AH3026X	KM29	140	190	2	0,24	2,8	3,9	2,7
	200	52	2	412,4	682,3	1500	1800	23026W33MB	23026KW33MB	5,7	5,6	H3027	AH3026X	KM29	140	190	2	0,24	2,8	3,9	2,7
	200	69	2	488,9	850,3	1500	1900	24026EW33J	24026EKW33J	7,95	7,81	-	AH24026	KM27	140	190	2	0,31	2,2	3,2	2,1
	210	64	2	517	839,3	1700	2200	23126EW33J	23126EKW33J	9,1	8,8	H3126	AH24026	KM27	140	200	2	0,28	2,6	3,3	2,5
	210	64	2	474	752	1400	1700	23126W33M	23126KW33M	8	7,9	H3126	AH24026	KM27	140	200	2	0,31	2,2	3,1	2
	210	64	2	474	752	1400	1700	23126W33MB	23126KW33MB	8	7,9	H3126	AH24026	KM27	140	200	2	0,31	2,2	3,1	2
	210	80	2	649,6	1130,5	900	1200	24126EW33J	24126EKW33J	10,8	10,6	H3126	AH24026	KM27	140	200	2	0,31	2,2	3,1	2
	230	64	3	709	1040	1800	2400	22226EW33J	22226EKW33J	11,2	11,1	H3126	AH3126X	KM28	144	216	2,5	0,26	2,6	3,8	2,5
	230	64	3	546	800	1500	1800	22226W33M	22226KW33M	11,8	11,7	H3126	AH3126X	KM28	144	216	2,5	0,29	2,3	3,3	2,2
	230	64	3	546	800	1500	1800	22226W33MB	22226KW33MB	11,8	11,7	H3126	AH3126X	KM28	144	216	2,5	0,29	2,3	3,3	2,2
	280	93	4	1091	1379	1300	1700	23226EW33J	23226EKW33J	13,95	13,6	H2326	AH2326X	KM29	144	216	2,5	0,33	2,1	3,1	2
	280	93	4	648,9	982,4	1300	1700	23226W33M	23226KW33M	15,2	14,9	H2326	AH2326X	KM29	144	216	2,5	0,27	2,1	3	2
	280	93	4	648,9	982,4	1300	1700	23226W33MB	23226KW33MB	15,2	14,9	H2326	AH2326X	KM29	144	216	2,5	0,27	2,1	3	2
280	93	4	1124	1518	1300	1700	22326EW33J	22326EKW33J	26,8	26,2	H2326	AH2326X	KM29	148	262	3	0,33	2,1	3,1	2	
280	93	4	978	1320	1300	1600	22326W33M	22326KW33M	28,6	28	H2326	AH2326X	KM29	148	262	3	0,36	1,8	2,7	1,8	
280	93	4	978	1320	1300	1600	22326W33MB	22326KW33MB	28,6	28	H2326	AH2326X	KM29	148	262	3	0,36	1,8	2,7	1,8	
140	210	53	2	380	634	1400	1700	23028EW33J	23028EKW33J	6,9	6,7	H3028	AH3028X	KM30	150	200	2	0,24	2,7	3,9	2,6
	210	53	2	421	714,3	1400	1700	23028W33M	23028KW33M	6,9	6,7	H3028	AH3028X	KM30	150	200	2	0,26	2,9	3,9	2,8
	210	53	2	421	714,3	1400	1700	23028W33MB	23028KW33MB	6,9	6,7	H3028	AH3028X	KM30	150	200	2	0,26	2,9	3,9	2,8
	210	69	2	534,2	973,3	1400	1800	24028EW33J	24028EKW33J	8,52	8,4	-	AH24028	KM29	150	200	2	0,29	2,3	3,4	2,3
	210	69	2	458,2	847,9	1400	1800	24028W33M	24028KW33M	8,7	8,6	-	AH24028	KM29	150	200	2	0,29	2,3	3,4	2,3
	225	68	2,1	592,6	957,1	1300	1600	23128EW33J	23128EKW33J	10,6	10,4	H3128	AH3128X	KM30	152	213	2	0,3	2,2	3,2	2,1
	225	68	2,1	540	866	1300	1600	23128W33M	23128KW33M	10,8	10,5	H3128	AH3128X	KM30	152	213	2	0,32	2,1	2,9	2,1
	225	68	2,1	540	866	1300	1600	23128W33MB	23128KW33MB	10,8	10,5	H3128	AH3128X	KM30	152	213	2	0,32	2,1	2,9	2,1
	225	85	2,1	706	1240,2	850	1100	24128EW33J	24128EKW33J	13,1	12,9	-	AH24128	KM30	152	213	2	0,35	1,9	2,9	1,9
	225	85	2,1	619,7	1087,8	850	1100	24128W33M	24128KW33M	13,4	13,2	-	AH24128	KM30	152	213	2	0,35	1,9	2,9	1,9
	250	68	3	793	1170	1700	2200	22228EW33J	22228EKW33J	14,1	13,8	H3128	AH3128X	KM30	154	236	2,5	0,25	2,7	3,9	2,5
	250	68	3	610	900	1400	1700	22228W33M	22228KW33M	15	14,6	H3128	AH3128X	KM30	154	236	2,5	0,28	2,4	3,4	2,2
	250	68	3	610	900	1400	1700	22228W33MB	22228KW33MB	15	14,6	H3128	AH3128X	KM30	154	236	2,5	0,28	2,4	3,4	2,2
	250	88	3	856,3	1347,5	1200	1500	23228EW33J	23228EKW33J	18,9	18,3	H2328	AH3228X	KM31	154	236	2,5	0,36	1,9	2,7	1,8
250	88	3	910	1365	1200	1500	23228W33M	23228KW33M	19,2	18,6	H2328	AH3228X	KM31	154	236	2,5	0,27	2,1	3	2	
250	88	3	910	1365	1200	1500	23228W33MB	23228KW33MB	19,2	18,6	H2328	AH3228X	KM31	154	236	2,5	0,27	2,1	3	2	

DVOJRADOVÉ SÚDKOVÉ LOŽISKÁ S VALCOVOU A KUŽELOVOU DIEROU

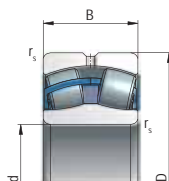

EW33J

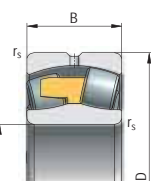

W33M

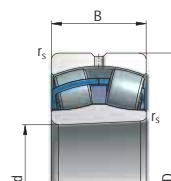

EKW33J

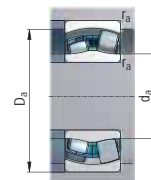

Rozmery mm			Základná únosnosť kN	Medzná frekvencia otáčania pre mazanie min ⁻¹		Označenie ložiska		Hmotnosť kg		Príslušné			Pripojovacie rozmery mm			Koefficienty					
d	D	B		r _s min	C	Co	s valcovou dierou	s kužeľovou dierou (1:12)	K	Upínacie púzdro	Stáho-vacie púzdro	Stáho-vacia matica	d _a min	D _a max	r _a max	e	Y ₁	Y ₂	Y ₃		
140	300	102	4	1127,9	1571,3	1200	1500	22328EW33J	22328EKW33J	33,4	32,7	H2328	AH2328X	KM31	158	282	3	0,33	2,1	3,1	2
	300	102	4	1210	1950	1200	1500	22328W33M	22328KW33M	35,6	34,8	H2328	AH2328X	KM31	158	282	3	0,38	1,8	2,5	1,7
	300	102	4	1210	1950	1200	1500	22328W33MB	22328KW33MB	35,6	34,8	H2328	AH2328X	KM31	158	282	3	0,38	1,8	2,5	1,7
150	225	56	2,1	463,4	794,1	1300	1600	23030EW33J	23030EKW33J	7,8	7,55	H3030	AH3030X	KM32	162	213	2	0,24	2,7	3,9	2,6
	225	56	2,1	435	855	1300	1600	23030W33M	23030KW33M	8,3	8	H3030	AH3030X	KM32	162	213	2	0,28	2,6	4	2,6
	225	56	2,1	435	855	1300	1600	23030W33MB	23030KW33MB	8,3	8	H3030	AH3030X	KM32	162	213	2	0,28	2,6	4	2,6
	225	75	2,1	605,7	1124,1	1300	1700	24030EW33J	24030EKW33J	10,7	10,5	-	AH24030	KM31	162	213	2	0,3	2,3	3,4	2,2
	225	75	2,1	597,8	1105,4	1300	1700	24030W33M	24030KW33M	11,2	10,9	-	AH24030	KM31	162	213	2	0,3	2,3	3,4	2,2
	225	75	2,1	597,8	1105,4	1300	1700	24030W33MB	24030KW33MB	11,2	10,9	-	AH24030	KM31	162	213	2	0,3	2,3	3,4	2,2
	250	80	2,1	764,6	1285,8	1200	1500	23130EW33J	23130EKW33J	16,75	16,2	H3130	AH3130X	KM33	162	238	2	0,3	2,3	3,1	2,1
	250	80	2,1	711	1129	1200	1500	23130W33M	23130KW33M	16,6	16,1	H3130	AH3130X	KM33	162	238	2	0,32	2,1	3	2
	250	80	2,1	711	1129	1200	1500	23130W33MB	23130KW33MB	16,6	16,1	H3130	AH3130X	KM33	162	238	2	0,32	2,1	3	2
	250	100	2,1	975	1670	800	1000	24130EW33J	24130EKW33J	19,9	19,6	-	AH24130	KM32	162	238	2	0,37	1,8	2,7	1,8
	250	100	2,1	767,8	1260,2	800	1000	24130W33M	24130KW33M	20,2	19,9	-	AH24130	KM32	162	238	2	0,37	1,8	2,7	1,8
	250	100	2,1	767,8	1260,2	800	1000	24130W33MB	24130KW33MB	20,2	19,9	-	AH24130	KM32	162	238	2	0,37	1,8	2,7	1,8
	270	73	3	956	1404	1600	2000	22230EW33J	22230EKW33J	17,9	17,5	H3130	AH3130X	KM33	164	256	2,5	0,25	2,7	3,9	2,5
	270	73	3	736	1080	1300	1600	22230W33M	22230KW33M	18,6	18,2	H3130	AH3130X	KM33	164	256	2,5	0,28	2,3	3,4	2,2
	270	73	3	736	1080	1300	1600	22230W33MB	22230KW33MB	18,6	18,2	H3130	AH3130X	KM33	164	256	2,5	0,28	2,3	3,4	2,2
	270	96	3	973,6	1528,7	1100	1400	23230EW33J	23230EKW33J	23,3	22,6	H2330	AH3230X	KM33	164	256	2,5	0,36	1,8	2,7	1,8
	270	96	3	993,7	1591	1100	1400	23230W33M	23230KW33M	24,6	24	H2330	AH3230X	KM33	164	256	2,5	0,36	1,8	2,7	1,8
	270	96	3	993,7	1591	1100	1400	23230W33MB	23230KW33MB	24,6	24	H2330	AH3230X	KM33	164	256	2,5	0,36	1,8	2,7	1,8
320	109	4	1867,1	1320,4	1100	1400	22330EW33J	22330EKW33J	41,2	40,7	H2330	AH2330X	KM33	168	302	3	0,33	2,1	3,1	2	
320	108	4	1150	1850	1100	1400	22330W33M	22330KW33M	42,5	41,7	H2330	AH2330X	KM33	168	302	3	0,38	1,8	2,6	1,7	
320	108	4	1150	1850	1100	1400	22330W33MB	22330KW33MB	42,5	41,7	H2330	AH2330X	KM33	168	302	3	0,38	1,8	2,6	1,7	
160	240	60	2,1	541,7	938,8	1200	1500	23032EW33J	23032EKW33J	9,5	9,2	H3032	AH3032	KM34	172	228	2	0,24	2,8	4	2,6
	240	60	2,1	486	940	1200	1500	23032W33M	23032KW33M	10,3	10	H3032	AH3032	KM34	172	228	2	0,33	2,3	3,8	2,3
	240	60	2,1	486	940	1200	1500	23032W33MB	23032KW33MB	10,3	10	H3032	AH3032	KM34	172	228	2	0,33	2,3	3,8	2,3
	240	80	2,1	683,6	1270,1	1100	1500	24032EW33J	24032EKW33J	12,9	12,7	-	AH24032	KM34	172	228	2	0,3	2,3	3,4	2,2
	240	80	2,1	683,6	1270,1	1100	1500	24032W33M	24032KW33M	13,1	12,9	-	AH24032	KM34	172	228	2	0,3	2,3	3,4	2,2
	240	80	2,1	683,6	1270,1	1100	1500	24032W33MB	24032KW33MB	13,1	12,9	-	AH24032	KM34	172	228	2	0,3	2,3	3,4	2,2
	270	86	2,1	893	1482,4	1100	1400	23132EW33J	23132EKW33J	20,8	20,2	H3132	AH3132	KM36	172	258	2	0,28	2,8	3,2	2,5
	270	86	2,1	785	1241	1100	1400	23132W33M	23132KW33M	21,3	20,7	H3132	AH3132	KM36	172	258	2	0,32	2,1	3	2
	270	86	2,1	785	1241	1100	1400	23132W33MB	23132KW33MB	21,3	20,7	H3132	AH3132	KM36	172	258	2	0,32	2,1	3	2
	270	109	2,1	1098,6	1865,6	1600	1900	24132EW33J	24132EKW33J	25,7	25,3	-	AH24132	KM34	172	258	2	0,38	1,8	2,7	1,8
	270	109	2,1	998,5	1670,5	1600	1900	24132W33M	24132KW33M	16,3	15,9	-	AH24132	KM34	172	258	2	0,38	1,8	2,7	1,8
	270	109	2,1	998,5	1670,5	1600	1900	24132W33MB	24132KW33MB	16,3	15,9	-	AH24132	KM34	172	258	2	0,38	1,8	2,7	1,8
	290	80	3	1000	1365	1500	1900	22232EW33J	22232EKW33J	22,7	22,2	H3132	AH3132	KM36	174	276	2,5	0,26	2,6	3,8	2,5
	290	80	3	863	1290	1200	1500	22232W33M	22232KW33M	24,4	23,9	H3132	AH3132	KM36	174	276	2,5	0,29	2,3	3,3	2,2
	290	80	3	863	1290	1200	1500	22232W33MB	22232KW33MB	24,4	23,9	H3132	AH3132	KM36	174	276	2,5	0,29	2,3	3,3	2,2
	290	104	3	1163,6	1905,4	1000	1400	23232EW33J	23232EKW33J	30,3	29,4	H2332	AH3232	KM36	174	276	2,5	0,36	1,9	2,8	1,8
	290	104	3	1151,2	1856,7	1000	1400	23232W33M	23232KW33M	31,5	30,6	H2332	AH3232	KM36	174	276	2,5	0,36	1,9	2,8	1,8
	290	104	3	1151,2	1856,7	1000	1400	23232W33MB	23232KW33MB	31,5	30,6	H2332	AH3232	KM36	174	276	2,5	0,36	1,9	2,8	1,8
340	114	4	1476,1	2090,3	1000	1300	22332EW33J	22332EKW33J	49,5	48,5	H2332	AH2332	KM36	178	322	3	0,33	2,1	3,1	2	
340	114	4	1250	1680	1000	1300	22332W33M	22332KW33M	51,9	50,7	H2332	AH2332	KM36	178	322	3	0,37	1,8	2,6	1,7	
340	114	4	1250	1680	1000	1300	22332W33MB	22332KW33MB	51,9	50,7	H2332	AH2332	KM36	178	322	3	0,37	1,8	2,6	1,7	

DVOJRADOVÉ SÚDKOVÉ LOŽISKÁ S VALCOVOU A KUŽELOVOU DIEROU

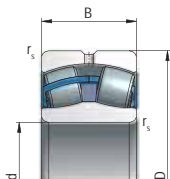

EW33J

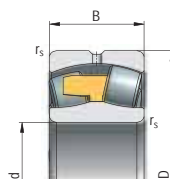

W33M

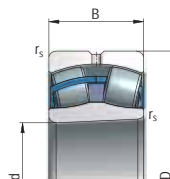

EKW33J

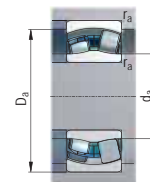

Rozmery mm		Základná únosnosť kN	Medzná frekvencia otáčania pre mazanie min ⁻¹		Označenie ložiska		Hmotnosť kg	Prislúšné			Prípojovacie rozmery mm			Koeficienty							
d	D	B	r _s min	C	Co			K	Upínacie púzdro	S'ňahovacia púzdro	S'ňahovacia matica	d _a min	D _a max	r _a max	e	Y ₁	Y ₂	Y ₃			
				s valcovou dierou	s kužeľovou dierou (1:12)																
170	260	67	2,1	707,9	1229,7	1100	1400	23034EW33J	23034EKW33J	12,6	12,3	H3034	AH3034	KM36	182	248	2	0,25	2,7	3,9	2,6
	260	67	2,1	621	1060	1100	1400	23034W33M	23034KW33M	13,8	13,4	H3034	AH3034	KM36	182	248	2	0,28	2,5	3,7	2,4
	260	67	2,1	621	1060	1100	1400	23034W33MB	23034KW33MB	13,8	13,4	H3034	AH3034	KM36	182	248	2	0,28	2,5	3,7	2,4
	260	90	2,1	784,9	1451	1000	1400	24034EW33J	24034EKW33J	17,3	17,1	-	AH24034	KM36	182	248	2	0,31	2,2	3,2	2,1
	260	90	2,1	784,9	1451	1000	1400	24034W33M	24034KW33M	18	17,8	-	AH24034	KM36	182	248	2	0,31	2,2	3,2	2,1
	260	90	2,1	784,9	1451	1000	1400	24034W33MB	24034KW33MB	18	17,8	-	AH24034	KM36	182	248	2	0,31	2,2	3,2	2,1
	280	88	2,1	930,4	1582,1	1000	1300	23134EW33J	23134EKW33J	21,9	21,3	H3134	AH3134	KM38	182	268	2	0,28	2,7	4	2,6
	280	88	2,1	826	1351	1000	1300	23134W33M	23134KW33M	22,8	22,2	H3134	AH3134	KM38	182	268	2	0,31	2,1	3,1	2
	280	88	2,1	826	1351	1000	1300	23134W33MB	23134KW33MB	22,8	22,2	H3134	AH3134	KM38	182	268	2	0,31	2,1	3,1	2
	280	109	2,1	1118,1	1984,7	670	850	24134EW33J	24134EKW33J	27	26,6	-	AH24134	KM36	182	268	2	0,36	1,9	2,8	1,8
	280	109	2,1	1061,2	1881,7	670	850	24134W33M	24134KW33M	28,2	27,8	-	AH24134	KM36	182	268	2	0,36	1,9	2,8	1,8
	280	109	2,1	1061,2	1881,7	670	850	24134W33MB	24134KW33MB	28,2	27,8	-	AH24134	KM36	182	268	2	0,36	1,9	2,8	1,8
	310	86	4	1045,9	1588,1	1100	1400	22234EW33J	22234EKW33J	29,1	28,5	H3134	AH3134	KM38	188	292	3	0,29	2,3	3,3	2,1
	310	86	4	921	1311	1100	1400	22234W33M	22234KW33M	30	29,4	H3134	AH3134	KM38	188	292	3	0,29	2,3	3,3	2,1
	310	86	4	921	1311	1100	1400	22234W33MB	22234KW33MB	30	29,4	H3134	AH3134	KM38	188	292	3	0,29	2,3	3,3	2,1
	310	110	4	1262,9	2066,9	950	1300	23234EW33J	23234EKW33J	35,3	34,3	H2334	AH2334	KM38	188	292	3	0,34	2	3	2
	310	110	4	1230,9	1939,1	950	1300	23234W33M	23234KW33M	37,7	36,7	H2334	AH2334	KM38	188	292	3	0,34	2	3	2
310	110	4	1230,9	1939,1	950	1300	23234W33MB	23234KW33MB	37,7	36,7	H2334	AH2334	KM38	188	292	3	0,34	2	3	2	
360	120	4	1621,8	2298,2	940	1200	22334EW33J	22334EKW33J	57,9	57	H2334	AH2334	KM38	188	342	3	0,33	2,1	3,1	2	
360	120	4	1400	1970	940	1200	22334W33M	22334KW33M	59,2	58,2	H2334	AH2334	KM38	188	342	3	0,37	1,8	2,6	1,7	
360	120	4	1400	1970	940	1200	22334W33MB	22334KW33MB	59,2	58,2	H2334	AH2334	KM38	188	342	3	0,37	1,8	2,6	1,7	
180	280	74	2,1	763,4	1363,6	1000	1300	23036EW33J	23036EKW33J	16,8	16,3	H3036	AH3036	KM38	192	268	2	0,26	2,6	3,7	2,5
	280	74	2,1	725	1250	1000	1300	23036W33M	23036KW33M	17,6	17,1	H3036	AH3036	KM38	192	268	2	0,26	2,7	3,7	2,5
	280	74	2,1	725	1250	1000	1300	23036W33MB	23036KW33MB	17,6	17,1	H3036	AH3036	KM38	192	268	2	0,26	2,7	3,7	2,5
	280	100	2,1	1006,8	1860,8	950	1300	24036EW33J	24036EKW33J	22,9	22,6	-	AH24036	KM38	192	268	2	0,32	2,1	3,1	2
	280	100	2,1	1000,8	1849,3	950	1300	24036W33M	24036KW33M	23,4	22,8	-	AH24036	KM38	192	268	2	0,32	2,1	3,1	2
	280	100	2,1	1000,8	1849,3	950	1300	24036W33MB	24036KW33MB	23,4	22,8	-	AH24036	KM38	192	268	2	0,32	2,1	3,1	2
	300	96	3	1104,5	1895,3	940	1200	23136EW33J	23136EKW33J	27,6	26,7	H3136	AH3136	KM40	194	286	2,5	0,3	2,3	3,2	2,1
	300	96	3	957	1540	940	1200	23136W33M	23136KW33M	28,9	28	H3136	AH3136	KM40	194	286	2,5	0,32	2,1	3	2
	300	96	3	957	1540	940	1200	23136W33MB	23136KW33MB	28,9	28	H3136	AH3136	KM40	194	286	2,5	0,32	2,1	3	2
	300	118	3	1280,1	2268,3	630	800	24136EW33J	24136EKW33J	32,9	32,4	-	AH24136	KM38	194	286	2,5	0,37	1,8	2,7	1,8
	300	118	3	1214,1	2115,3	630	800	24136W33M	24136KW33M	34	33,5	-	AH24136	KM38	194	286	2,5	0,37	1,8	2,7	1,8
	300	118	3	1214,1	2115,3	630	800	24136W33MB	24136KW33MB	34	33,5	-	AH24136	KM38	194	286	2,5	0,37	1,8	2,7	1,8
	320	86	4	1094	1697	1100	1400	22236EW33J	22236EKW33J	30,4	29,7	H3136	AH2236	KM40	198	302	3	0,27	2,5	3,6	2,4
	320	86	4	938	1640	1100	1400	22236W33M	22236KW33M	31,5	30,8	H3136	AH2236	KM40	198	302	3	0,28	2,4	3,4	2,3
	320	86	4	938	1640	1100	1400	22236W33MB	22236KW33MB	31,5	30,8	H3136	AH2236	KM40	198	302	3	0,28	2,4	3,4	2,3
	320	112	4	1280,5	2106,2	900	1200	23236EW33J	23236EKW33J	37,8	36,6	H3136	AH2236	KM40	198	302	3	0,28	2,4	3,4	2,3
	320	112	4	1277,6	2060,3	900	1200	23236W33M	23236KW33M	39,8	38,6	H3136	AH2236	KM40	198	302	3	0,28	2,4	3,4	2,3
320	112	4	1277,6	2060,3	900	1200	23236W33MB	23236KW33MB	39,8	38,6	H3136	AH2236	KM40	198	302	3	0,28	2,4	3,4	2,3	
380	126	4	1709,1	2434,8	890	1100	22336EW33J	22336EKW33J	70,6	68,9	H2336	AH2336	KM40	198	362	3	0,33	2,2	3,2	2	
380	126	4	1540	2130	890	1100	22336W33M	22336KW33M	73,2	71,7	H2336	AH2336	KM40	198	362	3	0,37	1,8	2,6	1,7	
380	126	4	1540	2130	890	1100	22336W33MB	22336KW33MB	73,2	71,7	H2336	AH2336	KM40	198	362	3	0,37	1,8	2,6	1,7	
190	260	52	2	500	953,1	1700	2200	23938EW33J	23938EKW33J	8,05	7,79	H3938	-	-	200	250	2	0,17	3,9	5,8	3,8
	290	75	2,1	809,3	1446,7	1300	1700	23038EW33J	23038EKW33J	17,4	16,9	H3038	AH3038	HML41T	202	278	2	0,25	2,7	3,8	2,5
	290	75	2,1	753	1340	940	1200	23038W33M	23038KW33M	18,8	18,3	H3038	AH3038	HML41T	202	278	2	0,24	2,7	3,9	2,5
	290	75	2,1	753	1340	940	1200	23038W33MB	23038KW33MB	18,8	18,3	H3038	AH3038	HML41T	202	278	2	0,24	2,7	3,9	2,5
	290	100	2,1	1069,4	2076,4	920	1250	24038EW33J	24038EKW33J	23,7	23,3	-	AH24038	KM40	202	278	2	0,31	2,2	3,2	2,1
	320	104	3	1283,3	2215,1	890	1100	23138EW33J	23138EKW33J	35,8	34,7	H3138	AH3138	HM42T	204	306	2,5	0,25	2,7	3,9	2,6
320	104	3	1130	1840	890	1100	23138W33M	23138KW33M	36,1	35	H3138	AH3138	HM42T	204	306	2,5	0,32	2,1	3	2	

DVOJRADOVÉ SÚDKOVÉ LOŽISKÁ S VALCOVOU A KUŽELOVOU DIEROU

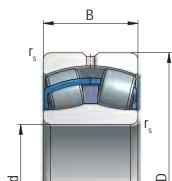

EW33J

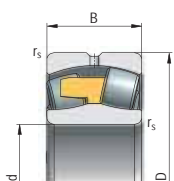

W33M

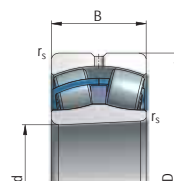

EKW33J

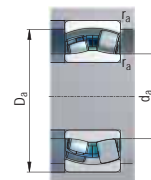

Rozmery mm		Základná únosnosť kN		Medzná frekvencia otáčania pre mazanie min ⁻¹		Označenie ložiska		Hmotnosť kg		Príslušné			Pripojovacie rozmery mm			Koeficienty					
d	D	B	r _s min	C	Co	s valcovou dierou		K		Upínacie púzdro	Stahovacie púzdro	Stahovacia matica	d ₂ min	D ₂ max	r ₂ max	e	Y ₁	Y ₂	Y ₃		
190	320	104	3	1130	1840	890	1100	23138W33MB	23138KW33MB	36,1	35	H3138	AH3138	HM42T	204	306	2,5	0,32	2,1	3	2
	340	92	4	1216,4	1868,2	940	1200	22238EW33J	22238EKW33J	36,2	35,5	H3138	AH2238	HM42T	208	322	3	0,29	2,3	3,4	2,2
	340	92	4	1040	1551	940	1200	22238W33M	22238KW33M	38,4	37,7	H3138	AH2238	HM42T	208	322	3	0,29	2,3	3,4	2,2
	340	92	4	1040	1551	940	1200	22238W33MB	22238KW33MB	38,4	37,7	H3138	AH2238	HM42T	208	322	3	0,29	2,3	3,4	2,2
	340	120	4	1480,7	2461,8	850	1100	23238EW33J	23238EKW33J	47,7	47,1	H2338	AH3238	HM42T	208	322	3	0,36	1,9	2,8	1,9
	340	120	4	1503,6	2490,3	850	1100	23238W33M	23238KW33M	48,9	48,3	H2338	AH3238	HM42T	208	322	3	0,36	1,9	2,8	1,9
	340	120	4	1503,6	2490,3	850	1100	23238W33MB	23238KW33MB	48,9	48,3	H2338	AH3238	HM42T	208	322	3	0,36	1,9	2,8	1,9
	400	132	5	1969,7	2847,1	840	1100	22338EW33J	22338EKW33J	82,5	81,3	H2338	AH2338	HM42T	212	378	4	0,33	2,2	3,2	2
	400	132	5	1920	2710	840	1100	22338W33M	22338KW33M	84	82,8	H2338	AH2338	HM42T	212	378	4	0,36	1,9	2,8	1,9
	400	132	5	1920	2710	840	1100	22338W33MB	22338KW33MB	84	82,8	H2338	AH2338	HM42T	212	378	4	0,36	1,9	2,8	1,9
200	280	60	2,1	615,1	1176,6	1600	2000	23940EW33J	23940EKW33J	11,3	11	H3940	-	-	212	268	2	0,19	3,6	5,3	3,6
	310	82	2,1	936,8	1682,8	1200	1600	23040EW33J	23040EKW33J	22,2	21,5	H3040	AH3040	HML43T	212	298	2	0,24	2,8	3,7	2,7
	310	82	2,1	820	1750	890	1100	23040W33M	23040KW33M	23,8	23,4	H3040	AH3040	HML43T	212	298	2	0,26	2,6	3,9	2,5
	310	82	2,1	820	1750	890	1100	23040W33MB	23040KW33MB	23,8	23,4	H3040	AH3040	HML43T	212	298	2	0,26	2,6	3,9	2,5
	310	109	2,1	1188,3	2294,8	900	1200	24040EW33J	24040EKW33J	30,1	29,6	-	AH24040	HM42T	212	298	2	0,32	2,1	3,1	2,1
	310	109	2,1	1180,6	2243,4	900	1200	24040W33M	24040KW33M	30,8	30,3	-	AH24040	HM42T	212	298	2	0,32	2,1	3,1	2,1
	310	109	2,1	1180,6	2243,4	900	1200	24040W33MB	24040KW33MB	30,8	30,3	-	AH24040	HM42T	212	298	2	0,32	2,1	3,1	2,1
	340	112	3	1455,2	2490,1	840	1100	23140EW33J	23140EKW33J	42,9	41,6	H3140	AH3140	HM44T	214	326	2,5	0,25	2,7	3,9	2,6
	340	112	3	1240	2010	840	1100	23140W33M	23140KW33M	44	42,7	H3140	AH3140	HM44T	214	326	2,5	0,33	2	2,9	1,9
	340	112	3	1240	2010	840	1100	23140W33MB	23140KW33MB	44	42,7	H3140	AH3140	HM44T	214	326	2,5	0,33	2	2,9	1,9
	340	140	3	1619,4	2777,5	560	700	24140EW33J	24140EKW33J	52,6	51,8	-	AH24140	HM44T	214	326	2,5	0,39	1,9	2,6	1,7
	340	140	3	1607,8	2782,6	560	700	24140W33M	24140KW33M	53,4	52,6	-	AH24140	HM42T	214	326	2,5	0,39	1,9	2,6	1,7
	340	140	3	1607,8	2782,6	560	700	24140W33MB	24140KW33MB	53,4	52,6	-	AH24140	HM42T	214	326	2,5	0,39	1,9	2,6	1,7
	360	98	4	1367,8	2114,7	890	1100	22240EW33J	22240EKW33J	44,5	43,6	H3140	AH2240	HM44T	218	342	3	0,29	2,3	3,3	2,2
	360	98	4	1200	2150	890	1100	22240W33M	22240KW33M	46	45,1	H3140	AH2240	HM44T	218	342	3	0,29	2,3	3,3	2,2
	360	98	4	1200	2150	890	1100	22240W33MB	22240KW33MB	46	45,1	H3140	AH2240	HM44T	218	342	3	0,29	2,3	3,3	2,2
	360	128	4	1642,3	2735,3	800	1000	23240EW33J	23240EKW33J	58	56,1	H2340	AH3240	HM44T	218	342	3	0,36	1,9	2,8	1,8
	360	128	4	1692,2	2794,2	800	1000	23240W33M	23240KW33M	58,6	56,7	H2340	AH3240	HM44T	218	342	3	0,36	1,9	2,8	1,8
360	128	4	1692,2	2794,2	800	1000	23240W33MB	23240KW33MB	58,6	56,7	H2340	AH3240	HM44T	218	342	3	0,36	1,9	2,8	1,8	
420	138	5	2109,3	3040,5	790	940	22340EW33J	22340EKW33J	96,5	94,5	H2340	AH2340	HM44T	222	398	4	0,33	2,2	3,2	2	
420	138	5	1850	3150	790	940	22340W33M	22340KW33M	99	97	H2340	AH2340	HM44T	222	398	4	0,36	1,9	2,7	1,8	
420	138	5	1850	3150	790	940	22340W33MB	22340KW33MB	99	97	H2340	AH2340	HM44T	222	398	4	0,36	1,9	2,7	1,8	
220	300	60	2,1	633,6	1258,8	1500	1900	23944EW33J	23944EKW33J	12,3	12	H3944	-	-	232	288	2	0,16	4,2	6,3	4
	340	90	3	1128,4	2069,3	1100	1500	23044EW33J	23044EKW33J	29,2	28,3	H3040	AH3040	HML47T	234	326	2,5	0,24	3,1	4	3
	340	90	3	1020	2120	790	940	23044W33M	23044KW33M	32,1	31,2	H3040	AH3040	HML47T	234	326	2,5	0,25	2,7	4	2,7
	340	90	3	1020	2120	790	940	23044W33MB	23044KW33MB	32,1	31,2	H3040	AH3040	HML47T	234	326	2,5	0,25	2,7	4	2,7
	340	118	3	1407,6	2757,7	850	1100	24044EW33J	24044EKW33J	39	38,3	-	AOH24044	HM46T	234	326	2,5	0,32	2,3	3,1	2,1
	340	118	3	1376	2611,9	850	1100	24044W33M	24044KW33M	39,7	39	-	AOH24044	HM46T	234	326	2,5	0,32	2,3	3,1	2,1
	340	118	3	1376	2611,9	850	1100	24044W33MB	24044KW33MB	39,7	39	-	AOH24044	HM46T	234	326	2,5	0,32	2,3	3,1	2,1
	370	120	4	1649,5	2921	750	890	23144EW33J	23144EKW33J	50,8	49,2	H3144	AH3144	HM48T	238	352	3	0,32	2	3	2
	370	120	4	1642,9	2826,2	750	890	23144W33M	23144KW33M	56,8	55,2	H3144	AH3144	HM48T	238	352	3	0,32	2	3	2
	370	120	4	1642,9	2826,2	750	890	23144W33MB	23144KW33MB	56,8	55,2	H3144	AH3144	HM48T	238	352	3	0,32	2	3	2
	370	150	4	1930,8	3487	500	630	24144EW33J	24144EKW33J	65,3	64,3	-	AOH24144	HM48T	238	352	3	0,38	1,8	2,6	1,7
	370	150	4	1820	3255,3	500	630	24144W33M	24144KW33M	67,1	66,1	-	AOH24144	HM46T	238	352	3	0,38	1,8	2,6	1,7
	370	150	4	1820	3255,3	500	630	24144W33MB	24144KW33MB	67,1	66,1	-	AOH24144	HM46T	238	352	3	0,38	1,8	2,6	1,7
	400	108	4	1677,1	2615,1	950	1300	22244EW33J	22244EKW33J	58,8	57,5	H3144	AH2244	HM48T	238	382	3	0,25	2,7	4	2,6
	400	108	4	1565,6	2396,7	950	1300	22244W33M	22244KW33M	63	61	H3144	AH2244	HM48T	238	382	3	0,25	2,7	4	2,6
	400	108	4	1565,6	2396,7	950	1300	22244W33MB	22244KW33MB	63	61	H3144	AH2244	HM48T	238	382	3	0,25	2,7	4	2,6
	400	144	4	2017,6	3354,6	710	840	23244EW33J	23244EKW33J	80,5	76,5	H2344	AH2344	HM48T	238	382	3	0,36	1,9	2,8	1,8

DVOJRADOVÉ SÚDKOVÉ LOŽISKÁ S VALCOVOU A KUŽELOVOU DIEROU

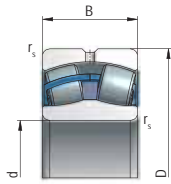

EW33J

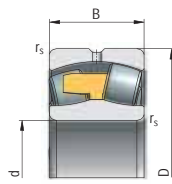

W33M

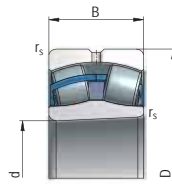

EKW33J

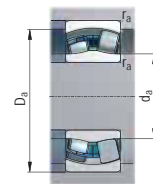

Rozmery mm		Základná únosnosť kN	Medzná frekvencia otáčania pre mazanie min ⁻¹	Označenie ložiska		Hmotnosť kg	Prislušné			Prípojovacie rozmery mm			Koefficienty								
d	D	B	r _s min	C	Co			K	Upínacie púzdro	S'ňahovacia púzdro	S'ňahovacia matica	d _s min	D ₂ max	r _a max	e	Y ₁	Y ₂	Y ₃			
						s valcovou dierou	s kužeľovou dierou (1:12)														
220	400	144	4	2016,6	3326,7	710	840	23244W33M	23244KW33M	83	79	H2344	AH2344	HM48T	238	382	3	0,36	1,9	2,8	1,8
	400	144	4	2016,6	3326,7	710	840	23244W33MB	23244KW33MB	83	79	H2344	AH2344	HM48T	238	382	3	0,36	1,9	2,8	1,8
	460	145	5	2417,1	3511,9	750	890	22344EW33J	22344EKW33J	121	118	H2344	AH2344	HM48T	242	438	4	0,33	2,2	3,2	2
	460	145	5	2365,3	3532,5	750	890	22344W33M	22344KW33M	125	122	H2344	AH2344	HM48T	242	438	4	0,35	1,9	2,8	1,8
	460	145	5	2365,3	3532,5	750	890	22344W33MB	22344KW33MB	125	122	H2344	AH2344	HM48T	242	438	4	0,35	1,9	2,8	1,8
240	320	60	2,1	653,1	1340,7	1300	1700	23948EW33J	23948EKW33J	13,3	13	H3948	-	-	252	308	2	0,15	4,5	6,6	4,4
	320	60	2,1	543,4	1244,1	1300	1700	23948W33M	23948KW33M	14	13,7	H3948	-	-	252	308	2	0,15	4,5	6,6	4,4
	360	92	3	1191,5	2204,1	750	890	23048EW33J	23048EKW33J	28,9	27,8	H3048	AH3048	HML52T	254	346	2,5	0,24	3,1	4	3
	360	92	3	1050	2310	750	890	23048W33M	23048KW33M	32,4	31,4	H3048	AH3048	HML52T	254	346	2,5	0,25	2,7	4,1	2,7
	360	92	3	1050	2310	750	890	23048W33MB	23048KW33MB	32,4	31,4	H3048	AH3048	HML52T	254	346	2,5	0,25	2,7	4,1	2,7
	360	118	3	1469,9	2914,4	800	1000	24048EW33J	24048EKW33J	41	40,7	-	AOH24048	HM50T	254	346	2,5	0,3	2,3	3,4	2,2
	360	118	3	1332,7	2702,8	800	1000	24048W33M	24048KW33M	42,8	42,1	-	AOH24048	HM50T	254	346	2,5	0,3	2,3	3,4	2,2
	360	118	3	1332,7	2702,8	800	1000	24048W33MB	24048KW33MB	42,8	42,1	-	AOH24048	HM50T	254	346	2,5	0,3	2,3	3,4	2,2
	400	128	4	1911,5	3372,2	710	840	23148EW33J	23148EKW33J	67,4	65,4	H3148	AH3148	HM52T	258	382	3	0,25	2,7	3,9	2,6
	400	128	4	1845,4	3241,9	710	840	23148W33M	23148KW33M	68,7	66,7	H3148	AH3148	HM52T	258	382	3	0,31	2	3	2
	400	128	4	1845,4	3241,9	710	840	23148W33MB	23148KW33MB	68,7	66,7	H3148	AH3148	HM52T	258	382	3	0,31	2	3	2
	400	160	4	2230,7	4123,2	480	600	24148EW33J	24148EKW33J	80	79,2	-	AOH24148	HM50T	258	382	3	0,37	1,7	2,7	1,8
	400	160	4	2127,6	3906,5	480	600	24148W33M	24148KW33M	82,5	81,3	-	AOH24148	HM50T	258	382	3	0,37	1,7	2,7	1,8
	400	160	4	2127,6	3906,5	480	600	24148W33MB	24148KW33MB	82,5	81,3	-	AOH24148	HM50T	258	382	3	0,37	1,7	2,7	1,8
	440	120	4	2072,1	3295,7	900	1200	22248EW33J	22248EKW33J	80	78,2	H3148	AH2248	HM52T	258	422	3	0,26	2,6	3,9	2,6
	440	120	4	2037,7	3225,6	900	1200	22248W33M	22248KW33M	85	83,2	H3148	AH2248	HM52T	258	422	3	0,26	2,6	3,9	2,6
440	120	4	2037,7	3225,6	900	1200	22248W33MB	22248KW33MB	85	83,2	H3148	AH2248	HM52T	258	422	3	0,26	2,6	3,9	2,6	
440	160	4	2477,7	4149,5	670	850	23248EW33J	23248EKW33J	105	102	H2348	AH2348	HM52T	258	422	3	0,35	1,9	2,9	1,8	
440	160	4	2477,7	4149,5	670	850	23248W33M	23248KW33M	111	108	H2348	AH2348	HM52T	258	422	3	0,35	1,9	2,9	1,8	
440	160	4	2477,7	4149,5	670	850	23248W33MB	23248KW33MB	111	108	H2348	AH2348	HM52T	258	422	3	0,35	1,9	2,9	1,8	
500	155	5	2734,4	4037,3	670	790	22348EW33J	22348EKW33J	154	151	H2348	AH2348	HM52T	262	478	4	0,33	2,2	3,2	2	
500	155	5	2780,5	4086,3	670	790	22348W33M	22348KW33M	159	156	H2348	AH2348	HM52T	262	478	4	0,34	2	2,9	1,9	
500	155	5	2780,5	4086,3	670	790	22348W33MB	22348KW33MB	159	156	H2348	AH2348	HM52T	262	478	4	0,34	2	2,9	1,9	
260	360	75	2,1	986,1	1984,3	1100	1500	23952EW33J	23952EKW33J	22,9	22,2	H3952	-	-	272	348	2	0,18	3,7	5,5	3,7
	360	75	2,1	894,4	1884,4	1100	1500	23952W33M	23952KW33M	23,4	21,7	H3952	-	-	272	348	2	0,18	3,7	5,5	3,7
	400	104	4	1513	2909,5	890	1200	23052EW33J	23052EKW33J	45,8	44,4	H3052	AH3052	HML56T	278	382	3	0,24	3,1	4	3
	400	104	4	1395	2720	670	790	23052W33M	23052KW33M	46,8	45,3	H3052	AH3052	HML56T	278	382	3	0,25	2,7	3,9	2,6
	400	104	4	1395	2720	670	790	23052W33MB	23052KW33MB	46,8	45,3	H3052	AH3052	HML56T	278	382	3	0,25	2,7	3,9	2,6
	400	140	4	1920,4	3923,2	700	900	24052EW33J	24052EKW33J	64	62,9	-	AOH24052	HM54T	278	382	3	0,32	2,1	3,1	2,1
	400	140	4	1787,6	3396,6	700	900	24052W33M	24052KW33M	65	63,9	-	AOH24052	HM54T	278	382	3	0,32	2,1	3,1	2,1
	400	140	4	1787,6	3396,6	700	900	24052W33MB	24052KW33MB	65	63,9	-	AOH24052	HM54T	278	382	3	0,32	2,1	3,1	2,1
	440	144	4	2259,9	4021,3	670	790	23152EW33J	23152EKW33J	87,3	85,6	H3152	AH3152	HM58T	278	422	3	0,32	2	3,1	2
	440	144	4	2229	3982,5	670	790	23152W33M	23152KW33M	90,5	87,8	H3152	AH3152	HM58T	278	422	3	0,32	2	3,1	2
	440	144	4	2229	3982,5	670	790	23152W33MB	23152KW33MB	90,5	87,8	H3152	AH3152	HM58T	278	422	3	0,32	2	3,1	2
	440	180	4	2679,8	4976	430	530	24152EW33J	24152EKW33J	110,8	108,8	-	AOH24152	HM56T	278	422	3	0,39	1,8	2,6	1,7
	440	180	4	2566,5	4707	430	530	24152W33M	24152KW33M	115	113	-	AOH24152	HM56T	278	422	3	0,39	1,8	2,6	1,7
	440	180	4	2566,5	4707	430	530	24152W33MB	24152KW33MB	115	113	-	AOH24152	HM56T	278	422	3	0,39	1,8	2,6	1,7
	480	130	5	2437,2	4007,7	670	790	22252EW33J	22252EKW33J	107,6	105,6	H3152	AH2252	HM58T	282	458	4	0,29	2,3	3,4	2,2
	480	130	5	2279,4	3574,1	670	790	22252W33M	22252KW33M	111	109	H3152	AH2252	HM58T	282	458	4	0,29	2,3	3,4	2,2
480	130	5	2279,4	3574,1	670	790	22252W33MB	22252KW33MB	111	109	H3152	AH2252	HM58T	282	458	4	0,29	2,3	3,4	2,2	
480	174	5	2919,4	4985,7	600	710	23252EW33J	23252EKW33J	140	135	H2352	AH2352	HM58T	282	458	4	0,37	1,8	2,6	1,7	
480	174	5	2914,4	4917,9	600	710	23252W33M	23252KW33M	147	142	H2352	AH2352	HM58T	282	458	4	0,33	2,2	3,2	2	
480	174	5	2914,4	4917,9	600	710	23252W33MB	23252KW33MB	147	142	H2352	AH2352	HM58T	282	458	4	0,33	2,2	3,2	2	
540	165	6	3215,8	4756	600	710	22352W33M	22352KW33M	196	192	H2352	AH2352	HM58T	288	512	5	0,34	2	2,9	1,9	
540	165	6	3215,8	4756	600	710	22352W33MB	22352KW33MB	196	192	H2352	AH2352	HM58T	288	512	5	0,34	2	2,9	1,9	

DVOJRADOVÉ SÚDKOVÉ LOŽISKÁ S VALCOVOU A KUŽELOVOU DIEROU

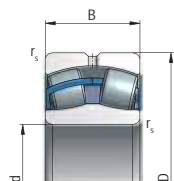

EW33J

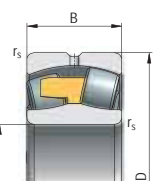

W33M

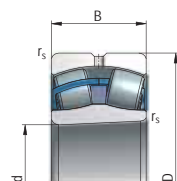

EKW33J

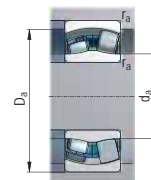

Rozmery mm			Základná únosnosť kN	Medzná frekvencia otáčania pre mazanie min ⁻¹		Označenie ložiska		Hmotnosť kg	Príslušné			Pripojovacie rozmery mm			Koeficienty						
d	D	B		C	Co	s valcovou dierou	s kužeľovou dierou (1:12)		K	Upínacie púzdro	Stahovacie púzdro	Stahovacia matica	d ₂ min	D _a max	r _a max	e	Y ₁	Y ₂	Y ₃		
280	380	75	2,1	879,8	1849,7	1000	1400	23956EW33J	23956EKW33J	25	24,2	H3956	-	-	292	368	2	0,16	4,1	6,3	4
	420	106	4	1635,8	3145,1	850	1100	23056EW33J	23056EKW33J	50	48,4	H3056	AH3056	HM3060	298	402	3	0,24	3,1	4	3
	420	106	4	1593,6	3041,3	850	1100	23056W33M	23056KW33M	54,5	52,9	H3056	AH3056	HM3060	298	402	3	0,24	2,7	4	2,6
	420	106	4	1593,6	3041,3	850	1100	23056W33MB	23056KW33MB	54,5	52,9	H3056	AH3056	HM3060	298	402	3	0,24	2,7	4	2,6
	420	140	4	1928,2	3893,3	670	850	24056EW33J	24056EKW33J	69	68,2	-	AOH24056	HM52T	298	402	3	0,3	2,2	3,3	2,2
	420	140	4	1940,2	3847	670	850	24056W33M	24056KW33M	69,7	68,6	-	AOH24056	HM52T	298	402	3	0,3	2,2	3,3	2,2
	420	140	4	1940,2	3847	670	850	24056W33MB	24056KW33MB	69,7	68,6	-	AOH24056	HM52T	298	402	3	0,3	2,2	3,3	2,2
	460	146	5	2325,8	4277,6	750	950	23156EW33J	23156EKW33J	99	95	H3156	AH3156	HM62T	302	438	4	0,31	2,1	3	2
	460	146	5	2388,2	4361,7	750	950	23156W33M	23156KW33M	103	99	H3156	AH3156	HM62T	302	438	4	0,3	2,2	3	2,1
	460	146	5	2388,2	4361,7	750	950	23156W33MB	23156KW33MB	103	99	H3156	AH3156	HM62T	302	438	4	0,3	2,2	3	2,1
	460	180	5	2694,1	5189,9	400	500	24156EW33J	24156EKW33J	118	116	-	AOH24156	HM63160	302	438	4	0,37	1,8	2,7	1,8
	460	180	5	2645,2	4980,4	400	500	24156W33M	24156KW33M	121	119	-	AOH24156	HM63160	302	438	4	0,37	1,8	2,7	1,8
	460	180	5	2645,2	4980,4	400	500	24156W33MB	24156KW33MB	121	119	-	AOH24156	HM63160	302	438	4	0,37	1,8	2,7	1,8
	500	130	5	2607,7	4268,9	630	750	22256EW33J	22256EKW33J	117	114	H3156	AH2256	HM62T	302	478	4	0,28	2,4	3,5	2,3
	500	130	5	2299,9	3616,1	630	750	22256W33M	22256KW33M	119	116	H3156	AH2256	HM62T	302	478	4	0,28	2,4	3,5	2,3
	500	130	5	2299,9	3616,1	630	750	22256W33MB	22256KW33MB	119	116	H3156	AH2256	HM62T	302	478	4	0,28	2,4	3,5	2,3
	500	176	5	2928,7	4961,9	560	670	23256EW33J	23256EKW33J	154,5	149,5	H2356	AH2356	HM62T	302	478	4	0,36	1,9	2,7	1,8
	500	176	5	3117,7	5436,6	560	670	23256W33M	23256KW33M	157	152	H2356	AH2356	HM62T	302	478	4	0,3	2,1	3,2	2
500	176	5	3117,7	5436,6	560	670	23256W33MB	23256KW33MB	157	152	H2356	AH2356	HM62T	302	478	4	0,3	2,1	3,2	2	
580	175	6	3722	5705,6	600	750	22356W33M	22356KW33M	232	227	H2356	AH2356	HM62T	308	552	5	0,31	2,2	3,2	2,1	
580	175	6	3722	5705,6	600	750	22356W33MB	22356KW33MB	232	227	H2356	AH2356	HM62T	308	552	5	0,31	2,2	3,2	2,1	
300	420	90	3	1264	2608,6	950	1300	23960EW33J	23960EKW33J	35,8	34,5	H3960	-	-	314	406	2,5	0,19	3,6	5,4	3,5
	420	90	3	1287,6	2609	950	1300	23960W33M	23960KW33M	38,3	37	H3960	-	-	314	406	2,5	0,2	3,5	5,2	3,4
	460	118	4	1928,9	3628,9	800	1000	23060EW33J	23060EKW33J	69,6	67,5	H3060	AH3060	HM3064	318	442	3	0,25	2,7	3,8	2,5
	460	118	4	1945	3667,9	750	1000	23060W33M	23060KW33M	75,8	73,6	H3060	AH3060	HM3064	318	442	3	0,25	2,7	3,8	2,5
	460	118	4	1945	3667,9	750	1000	23060W33MB	23060KW33MB	75,8	73,6	H3060	AH3060	HM3064	318	442	3	0,25	2,7	3,8	2,5
	460	160	4	2407,3	4976,3	600	750	24060EW33J	24060EKW33J	95	93,7	-	AOH24060	HM62T	318	442	3	0,32	2,1	3,2	2,1
	460	160	4	2319,5	4688,9	600	750	24060W33M	24060KW33M	97,7	96,2	-	AOH24060	HM62T	318	442	3	0,32	2,1	3,2	2,1
	460	160	4	2319,5	4688,9	600	750	24060W33MB	24060KW33MB	97,7	96,2	-	AOH24060	HM62T	318	442	3	0,32	2,1	3,2	2,1
	500	160	5	2760,1	5143	530	630	23160EW33J	23160EKW33J	129	125	H3160	AH3160	HM66T	322	478	4	0,32	2,1	3	2
	500	160	5	2764,1	5006	530	630	23160W33M	23160KW33M	134	130	H3160	AH3160	HM66T	322	478	4	0,32	2,1	3	2
	500	160	5	2764,1	5006	530	630	23160W33MB	23160KW33MB	134	130	H3160	AH3160	HM66T	322	478	4	0,32	2,1	3	2
	500	200	5	3269,8	6196,2	360	450	24160EW33J	24160EKW33J	158	155	-	AOH24160	HM3164	322	478	4	0,37	1,8	2,7	1,8
	500	200	5	3037,3	5670,8	360	450	24160W33M	24160KW33M	163	160	-	AOH24160	HM3164	322	478	4	0,37	1,8	2,7	1,8
	500	200	5	3037,3	5670,8	360	450	24160W33MB	24160KW33MB	163	160	-	AOH24160	HM3164	322	478	4	0,37	1,8	2,7	1,8
	540	140	5	2571,3	4161,5	560	670	22260W33M	22260KW33M	150	147	H3160	AH2260	HM66T	322	518	4	0,27	2,5	3,6	2,4
540	140	5	2571,3	4161,5	560	670	22260W33MB	22260KW33MB	150	147	H3160	AH2260	HM66T	322	518	4	0,27	2,5	3,6	2,4	
540	192	5	3570,3	6091,7	550	630	23260W33M	23260KW33M	200	195	H3260	AH3260	HM66T	322	518	4	0,36	1,8	2,7	1,8	
540	192	5	3570,3	6091,7	550	630	23260W33MB	23260KW33MB	200	195	H3260	AH3260	HM66T	322	518	4	0,36	1,8	2,7	1,8	
320	480	121	4	1972	3796	530	630	23064EW33J	23064EKW33J	79,3	76,9	H3064	AH3064	HML69T	338	462	3	0,24	2,7	3,9	2,6
	480	121	4	2021,3	3918,5	530	630	23064W33M	23064KW33M	81,2	78,8	H3064	AH3064	HML69T	338	462	3	0,24	2,7	3,9	2,6
	480	121	4	2021,3	3918,5	530	630	23064W33MB	23064KW33MB	81,2	78,8	H3064	AH3064	HML69T	338	462	3	0,24	2,7	3,9	2,6
	480	160	4	2523,7	5388,7	560	700	24064EW33J	24064EKW33J	100	98,5	-	AOH24064	HM66T	338	462	3	0,3	2,2	3,3	2,2
	480	160	4	2443	5015,8	560	700	24064W33M	24064KW33M	103	101,5	-	AOH24064	HM66T	338	462	3	0,3	2,2	3,3	2,2
	480	160	4	2443	5015,8	560	700	24064W33MB	24064KW33MB	103	101,5	-	AOH24064	HM66T	338	462	3	0,3	2,2	3,3	2,2
	540	176	5	3416,1	6077,1	630	800	23164W33M	23164KW33M	175	170	H3164	AH3164	HM70T	342	518	4	0,32	2	3	2
	540	176	5	3416,1	6077,1	630	800	23164W33MB	23164KW33MB	175	170	H3164	AH3164	HM70T	342	518	4	0,32	2	3	2
	540	218	5	3767,2	7167,8	340	430	24164W33M	24164KW33M	208	205	-	AOH24164	HM3168	342	518	4	0,38	1,8	2,6	1,7
	540	218	5	3767,2	7167,8	340	430	24164W33MB	24164KW33MB	208	205	-	AOH24164	HM3168	342	518	4	0,38	1,8	2,6	1,7

DVOJRADOVÉ SÚDKOVÉ LOŽISKÁ S VALCOVOU A KUŽELOVOU DIEROU

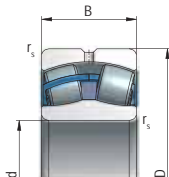

EW33J

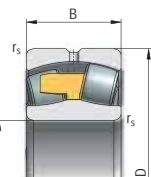

W33M

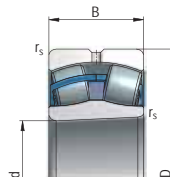

EKW33J

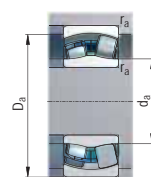

Rozmery mm		Základná únosnosť kN	Medzná frekvencia otáčania pre mazanie min ⁻¹		Označenie ložiska		Hmotnosť kg		Prislúšné			Pripojovacie rozmery mm			Koefficienty						
d	D	B	r _s min	C	Co	s valcovou dierou		s kužeľovou dierou (1:12)		K	Upínacie púzdro	Sťahovacia púzdro	Sťahovacia matica	d _s min	D _s max	r _s max	e	Y ₁	Y ₂	Y ₃	
320	580	150	5	3214,6	5255,8	530	630	22264W33M	22264KW33M	187	181	H3164	AH2264	HM70T	342	558	4	0,27	2,5	3,6	2,3
	580	150	5	3214,6	5255,8	530	630	22264W33MB	22264KW33MB	187	181	H3164	AH2264	HM70T	342	558	4	0,27	2,5	3,6	2,3
	580	208	5	4080	7328,9	450	550	23264W33M	23264KW33M	253	246	H3264	AH3264	HM70T	342	558	4	0,37	1,8	2,6	1,7
	580	208	5	4080	7328,9	450	550	23264W33MB	23264KW33MB	253	246	H3264	AH3264	HM70T	342	558	4	0,37	1,8	2,6	1,7
340	520	133	5	2455,9	4702,1	500	600	23068EW33J	23068EKW33J	106,3	13,3	H3068	AH3068	HML73T	354	446	2,5	0,25	2,7	3,9	2,6
	520	133	5	2390,2	4650,7	500	600	23068W33M	23068KW33M	108	105	H3068	AH3068	HML73T	354	446	2,5	0,25	2,7	3,9	2,6
	520	133	5	2390,2	4650,7	500	600	23068W33MB	23068KW33MB	108	105	H3068	AH3068	HML73T	354	446	2,5	0,25	2,7	3,9	2,6
	520	180	5	3091,9	6455,5	530	670	24068EW33J	24068EKW33J	138	136	-	AOH24068	HM3072	354	446	2,5	0,33	2	3	2
	520	180	5	2901,7	6087,7	530	670	24068W33M	24068KW33M	141	139	-	AOH24068	HM3072	354	446	2,5	0,33	2	3	2
	520	180	5	2901,7	6087,7	530	670	24068W33MB	24068KW33MB	141	139	-	AOH24068	HM3072	354	446	2,5	0,33	2	3	2
	580	190	5	3831,8	8668,1	600	750	23168W33M	23168KW33M	206	199	H3168	AH3168	HM74T	362	558	4	0,33	2	2,9	1,9
	580	190	5	3831,8	8668,1	600	750	23168W33MB	23168KW33MB	206	199	H3168	AH3168	HM74T	362	558	4	0,33	2	2,9	1,9
	620	224	6	4606,7	8125,9	420	500	23268W33M	23268KW33M	314	305	H3268	AH3268	HM74T	368	592	5	0,37	1,8	2,6	1,7
	620	224	6	4606,7	8125,9	420	500	23268W33MB	23268KW33MB	314	305	H3268	AH3268	HM74T	368	592	5	0,37	1,8	2,6	1,7
360	540	134	5	2544,6	4963,5	450	530	23072EW33J	23072EKW33J	113	110	H3072	AH3072	HML77T	382	518	4	0,24	2,8	4	2,6
	540	134	5	2499,4	4922,6	450	530	23072W33M	23072KW33M	115	112	H3072	AH3072	HML77T	382	518	4	0,24	2,8	4	2,6
	540	134	5	2499,4	4922,6	450	530	23072W33MB	23072KW33MB	115	112	H3072	AH3072	HML77T	382	518	4	0,24	2,8	4	2,6
	540	180	5	3046,9	6370,9	450	560	24072W33M	24072KW33M	150	145	-	AOH24072	HM76T	382	518	4	0,33	2,1	3,1	2
	540	180	5	3046,9	6370,9	450	560	24072W33MB	24072KW33MB	150	145	-	AOH24072	HM76T	382	518	4	0,33	2,1	3,1	2
	600	192	5	3786,4	7178,8	420	500	23172W33M	23172KW33M	233	225	H3172	AH3172	HM80T	382	578	4	0,32	2	3	2
	600	192	5	3786,4	7178,8	420	500	23172W33MB	23172KW33MB	233	225	H3172	AH3172	HM80T	382	578	4	0,32	2	3	2
	600	243	5	4444,3	8846,1	300	380	24172W33M	24172KW33M	282	277	-	AOH24172	HM3176	382	578	4	0,38	1,8	2,6	1,7
	600	243	5	4444,3	8846,1	300	380	24172W33MB	24172KW33MB	282	277	-	AOH24172	HM3176	382	578	4	0,38	1,8	2,6	1,7
	650	232	6	5028,6	9012,9	400	500	23272W33M	23272KW33M	345	335	H3272	AH3272G	HM3076	388	622	5	0,35	1,9	2,9	1,8
650	232	6	5028,6	9012,9	400	500	23272W33MB	23272KW33MB	345	335	H3272	AH3272G	HM3076	388	622	5	0,35	1,9	2,9	1,8	
380	560	135	5	2497,2	5151,2	420	500	23076W33M	23076KW33M	121	118	H3076	AH3076	HML82T	402	538	4	0,23	2,9	4,2	2,7
	560	135	5	2497,2	5151,2	420	500	23076W33MB	23076KW33MB	121	118	H3076	AH3076	HML82T	402	538	4	0,23	2,9	4,2	2,7
	560	180	5	3182,4	6836,4	480	600	24076W33M	24076KW33M	158	156	-	AOH24076	HM3080	402	538	4	0,29	2,3	3,5	2,3
	560	180	5	3182,4	6836,4	480	600	24076W33MB	24076KW33MB	158	156	-	AOH24076	HM3080	402	538	4	0,29	2,3	3,5	2,3
	620	194	5	4050,1	7734,6	400	470	23176W33M	23176KW33M	246	239	H3176	AH3176	HM84T	402	598	4	0,31	2,2	3,1	2,1
	620	194	5	4050,1	7734,6	400	470	23176W33MB	23176KW33MB	246	239	H3176	AH3176	HM84T	402	598	4	0,31	2,2	3,1	2,1
	620	243	5	4642,7	9259,1	280	360	24176W33M	24176KW33M	295	290	-	AOH24176	HM3180	402	598	4	0,36	1,9	2,8	1,8
	620	243	5	4642,7	9259,1	280	360	24176W33MB	24176KW33MB	295	290	-	AOH24176	HM3180	402	598	4	0,36	1,9	2,8	1,8
	680	240	6	5208,6	9345,3	380	480	23276W33M	23276KW33M	395	383	H3276	AH3276	HM48T	408	652	5	0,36	1,9	2,7	1,8
	680	240	6	5208,6	9345,3	380	480	23276W33MB	23276KW33MB	395	383	H3276	AH3276	HM48T	408	652	5	0,36	1,9	2,7	1,8
400	600	148	5	2790	6050	400	470	23080W33M	23080KW33M	156	152	H3080	AH3080	HML86T	422	578	4	0,24	2,8	4	2,7
	600	148	5	2790	6050	400	470	23080W33MB	23080KW33MB	156	152	H3080	AH3080	HML86T	422	578	4	0,24	2,8	4	2,7
	650	200	6	4184	7960,7	380	450	23180W33M	23180KW33M	275	267	H3180	AH3180	HM88T	428	622	5	0,3	2,2	3,2	2,1
	650	200	6	4184	7960,7	380	450	23180W33MB	23180KW33MB	275	267	H3180	AH3180	HM88T	428	622	5	0,3	2,2	3,2	2,1
	650	250	6	4883,7	9793,9	180	240	24180W33M	24180KW33M	336	331	-	AH24180	HM3184	428	622	5	0,35	1,9	2,8	1,9
	650	250	6	4883,7	9793,9	180	240	24180W33MB	24180KW33MB	336	331	-	AH24180	HM3184	428	622	5	0,35	1,9	2,8	1,9
	720	256	6	5791,2	10606,8	350	420	23280W33M	23280KW33M	475	462	H3280	AH3280	HM88T	428	692	5	0,36	1,8	2,7	1,8
	720	256	6	5791,2	10606,8	350	420	23280W33MB	23280KW33MB	475	462	H3280	AH3280	HM88T	428	692	5	0,36	1,8	2,7	1,8
420	620	150	5	3122,3	6385	380	450	23084W33M	23084KW33M	164	159	H3084	AH3084	HML90T	442	598	4	0,23	2,9	4,1	2,7
	620	150	5	3122,3	6385	380	450	23084W33MB	23084KW33MB	164	159	H3084	AH3084	HML90T	442	598	4	0,23	2,9	4,1	2,7
	700	224	6	5122,3	9733,8	360	450	23184W33M	23184KW33M	360	345	H3184	AH3184	HM92T	448	672	5	0,32	2,1	3,2	2
	700	224	6	5122,3	9733,8	360	450	23184W33MB	23184KW33MB	360	345	H3184	AH3184	HM92T	448	672	5	0,32	2,1	3,2	2

DVOJRADOVÉ SÚDKOVÉ LOŽISKÁ S VALCOVOU A KUŽELOVOU DIEROU

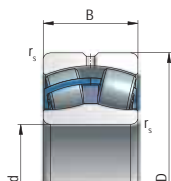

EW33J

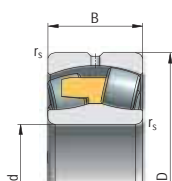

W33M

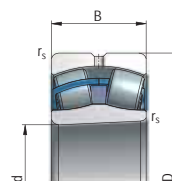

EKW33J

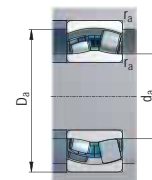

Rozmery mm			Základná únosnosť kN	Medzná frekvencia otáčania pre mazanie min ⁻¹		Označenie ložiska		Hmotnosť kg		Príslušné			Pripojovacie rozmery mm			Koefficienty					
d	D	B		r _s min	C	Co	s valcovou dierou	s kužeľovou dierou (1:12)	K	Upínacie púzdro	Stáho-vacie púzdro	Stáho-vacia matica	d _a min	D _a max	r _a max	e	Y ₁	Y ₂	Y ₃		
420	700	280	6	5607,5	11183,8	170	220	24184W33M	24184KW33M	446	440	-	AOH24184	HM3188	448	672	5	0,37	1,8	2,7	1,8
	700	280	6	5607,5	11183,8	170	220	24184W33MB	24184KW33MB	446	440	-	AOH24184	HM3188	448	672	5	0,37	1,8	2,7	1,8
	760	272	7,5	6730,9	12446,6	320	400	23284W33M	23284KW33M	535	520	H3284	AH3284	HM92T	456	724	6	0,36	1,7	2,7	1,8
	760	272	7,5	6730,9	12446,6	320	400	23284W33MB	23284KW33MB	535	520	H3284	AH3284	HM92T	456	724	6	0,36	1,7	2,7	1,8
440	650	157	6	3375,3	6926,4	350	420	23088W33M	23088KW33M	186	180	H3088	AH3088X	HML94T	468	622	5	0,23	2,9	4,1	2,7
	650	157	6	3375,3	6926,4	350	420	23088W33MB	23088KW33MB	186	180	H3088	AH3088X	HML94T	468	622	5	0,23	2,9	4,1	2,7
	720	226	6	4985,7	9757,6	330	400	23188W33M	23188KW33M	388	377	H3188	AH3188X	HM96T	468	692	5	0,32	2,1	3	2
	720	226	6	4985,7	9757,6	330	400	23188W33MB	23188KW33MB	388	377	H3188	AH3188X	HM96T	468	692	5	0,32	2,1	3	2
	790	280	7,5	7032,6	12966,6	320	380	23288W33M	23288KW33M	615	597	H3288	AH3288X	HM96T	476	754	6	0,36	1,8	2,7	1,8
	790	280	7,5	7032,6	12966,6	320	380	23288W33MB	23288KW33MB	615	597	H3288	AH3288X	HM96T	476	754	6	0,36	1,8	2,7	1,8
460	680	163	6	3652,4	7523,6	330	400	23092W33M	23092KW33M	214	207	H3092	AH3092X	HML98T	488	652	5	0,23	2,9	4,2	2,8
	680	163	6	3652,4	7523,6	330	400	23092W33MB	23092KW33MB	214	207	H3092	AH3092X	HML98T	488	652	5	0,23	2,9	4,2	2,8
	760	240	7,5	6024,9	11764,2	320	380	23192W33M	23192KW33M	456	441	H3192	AH3192	HM102T	496	724	6	0,31	2,1	3,1	2
	760	240	7,5	6024,9	11764,2	320	380	23192W33MB	23192KW33MB	456	441	H3192	AH3192	HM102T	496	724	6	0,31	2,1	3,1	2
480	700	165	6	3673,4	7672,3	320	380	23096W33M	23096KW33M	235	228	H3096	AH3096X	HML104T	508	672	5	0,23	2,9	4,4	2,9
	700	165	6	3673,4	7672,3	320	380	23096W33MB	23096KW33MB	235	228	H3096	AH3096X	HML104T	508	672	5	0,23	2,9	4,4	2,9
	790	248	7,5	6340,5	12600,8	300	380	23196W33M	23196KW33M	482	467	H3196	AH3196X	HM106T	516	754	6	0,31	2,2	3,1	2,1
	790	248	7,5	6340,5	12600,8	300	380	23196W33MB	23196KW33MB	482	467	H3196	AH3196X	HM106T	516	754	6	0,31	2,2	3,1	2,1
500	720	167	6	3676,2	8088,4	300	350	230500W33M	230500KW33M	236	228	H30500	AH30500X	HML108T	528	692	5	0,22	3	4,3	2,9
	720	167	6	3676,2	8088,4	300	350	230500W33MB	230500KW33MB	236	228	H30500	AH30500X	HML108T	528	692	5	0,22	3	4,3	2,9
	830	264	7,5	6931,8	14161,3	280	330	231500W33M	231500KW33M	572	552	H31500	AH31500X	HM110T	536	794	6	0,31	2,1	3	2
	830	264	7,5	6931,8	14161,3	280	330	231500W33MB	231500KW33MB	572	552	H31500	AH31500X	HM110T	536	794	6	0,31	2,1	3	2
530	780	185	6	4302,4	9358,3	280	330	230530W33M	230530KW33M	318	309	H30530	AH30530	HML112T	558	752	5	0,22	3	4,3	2,9
	780	185	6	4302,4	9358,3	280	330	230530W33MB	230530KW33MB	318	309	H30530	AH30530	HML112T	558	752	5	0,22	3	4,3	2,9
560	820	195	6	5302,1	11368,7	320	400	230560W33M	230560KW33M	357	345	H30560	AH30560	HML118T	588	792	5	0,22	3,1	4,6	3
	820	195	6	5302,1	11368,7	320	400	230560W33MB	230560KW33MB	357	345	H30560	AH30560	HML118T	588	792	5	0,22	3,1	4,6	3
600	870	200	6	5649,2	12402,6	260	320	230600W33M	230600KW33M	399	394	H30600	AH30600	HM30630	628	842	5	0,22	2,9	4,2	2,8
	870	200	6	5649,2	12402,6	260	320	230600W33MB	230600KW33MB	399	394	H30600	AH30600	HM30630	628	842	5	0,22	2,9	4,2	2,8
630	920	212	7,5	6299,5	13874,8	340	300	230630W33M	230630KW33M	484	469	H30630	AH30630	HM30670	666	884	6	0,21	3,1	4,5	2,9
	920	212	7,5	6299,5	13874,8	340	300	230630W33MB	230630KW33MB	484	469	H30630	AH30630	HM30670	666	884	6	0,21	3,1	4,5	2,9
670	980	230	7,5	5541,6	12537,9	200	280	230670W33M	230670KW33M	615	597	H30670	AH30670	HM30710	706	944	6	0,23	3	4,4	2,9
	980	230	7,5	5541,6	12537,9	200	280	230670W33MB	230670KW33MB	615	597	H30670	AH30670	HM30710	706	944	6	0,23	3	4,4	2,9
800	1150	258	7,5	9152,9	20660,4	180	220	230800W33M	230800KW33M	935	907	H30800	AH30800	HM30850	836	1114	6	0,21	3,1	4,5	3
	1150	258	7,5	9152,9	20660,4	180	220	230800W33MB	230800KW33MB	935	907	H30800	AH30800	HM30850	836	1114	6	0,21	3,1	4,5	3
850	1220	272	7,5	9593,3	21834,2	160	200	230850W33M	230850KW33M	1112	1082	-	AH30850	HM30900	886	1184	6	0,21	3,1	4,5	3
	1220	272	7,5	9593,3	21834,2	160	200	230850W33MB	230850KW33MB	1112	1082	-	AH30850	HM30900	886	1184	6	0,21	3,1	4,5	3



AXIÁLNE JEDNOSMERNÉ A OBOJSMERNÉ GUĽKOVÉ LOŽISKÁ



AXIÁLNE JEDNOSMERNÉ A OBOJSMERNÉ GULKOVÉ LOŽISKÁ

Z hľadiska konštrukcie sa axiálne guľkové ložiská členia na jednosmerné a obojsmerné.

Jednosmerné axiálne ložiská

sa skladajú z dvoch plochých krúžkov s obežnými dráhami a guľiek vedených kľetkou. Krúžky majú rovné úložné plochy a preto musia byť v uložení osadené tak, aby boli všetky guľky rovnako zaťažené.

Obojsmerné axiálne guľkové ložiská

majú dve kľetky s guľkami medzi stredným hriadeľovým krúžkom a obidvoma telesovými krúžkami s rovnými úložnými plochami. Hriadeľový krúžok má obežné dráhy na obidvoch stranách a upevňuje sa na čape.

Jednosmerné aj obojsmerné axiálne guľkové ložiská môžu prenášať veľké axiálne sily, avšak nesmú byť zaťažené radiálnou silou. Tieto ložiská musia byť za prevádzky trvale zaťažené určitou axiálnou silou.



KONŠTRUKČNÉ ÚDAJE

HLAVNÉ ROZMERY

Hlavné rozmery axiálnych ložísk sú zhodné s normou ISO 104 a pre jednotlivé ložiská sú uvedené v tabuľkovej časti.

OZNAČOVANIE

Označovanie ložísk v základnom vyhotovení je uvedené v tabuľkovej časti. Odlišnosť od základného vyhotovenie sa označuje prídavnými znakmi.

KLIETKA

Axiálne guľkové ložiská v základnom vyhotovení majú plechovú kľetku, kde sa označenie materiálu a vyhotovenie neuvádza. Prípadne požiadavky zákazníka pre zvláštne požiadavky konštrukcie je potrebné vopred konzultovať s dodávateľom. Väčšie ložiská majú masívnu mosadznú kľetku.

PRESNOSŤ

Axiálne guľkové ložiská sa bežne vyrábajú v normálnom stupni presnosti P0, ktorý sa neoznačuje. Pre náročnejšie druhy uložení sa môžu dodať ložiská vo vyšších stupňoch presnosti P6 a P5.

NAKLOPITELNOSŤ

Pre uloženie vyžadujú axiálne guľkové ložiská dodržanie predpísaných tolerancií pre súosot' úložných plôch, nakoľko jej prekročenie spôsobuje zvýšené napätie v styku guľiek s obežnými dráhami. Tam kde nie je možné zabezpečiť dodržanie podmienok súososti sa neodporúča použiť axiálne guľkové ložiská.

AXIÁLNE EKVIVALENTNÉ DYNAMICKÉ ZAŤAŽENIE

$$P_a = F_a \quad (\text{kN})$$

AXIÁLNE EKVIVALENTNÉ STATICKÉ ZAŤAŽENIE

$$P_{oa} = F_a \quad (\text{kN})$$

MINIMÁLNE AXIÁLNE ZAŤAŽENIE

Pri vyšších frekvenciách otáčania vzniká nebezpečenstvo prekázavania guľiek medzi obežnými dráhami krúžkov v dôsledku odstredivých síl a to v momente, keď klesne axiálne zaťaženie F_a pod dovolenú hodnotu. Dovolenu hodnotu F_a vypočítame z rovnice:

$$F_{amin} = M \left(\frac{n_{max}}{1000} \right)^2 \quad (\text{kN})$$

- $F_{a \min}$ - minimálne axiálne zaťaženie
- n_{\max} - maximálna frekvencia otáčania
- M - koeficient minimálneho zaťaženia

Ak je axiálne zaťaženie menšie ako $F_{a \min}$, alebo počas prevádzky dochádza k odľahčeniu ložiska, napr. jedného radu guľiek v obojsmernom ložisku, resp. jedného ložiska pri použití dvojice jednosmerných ložísk, je potrebné zabezpečiť minimálne zaťaženie, napr. pomocou pružín.

AXIÁLNE JEDNOSMERNÉ A OBOJSMERNÉ GUL'KOVÉ LOŽISKÁ

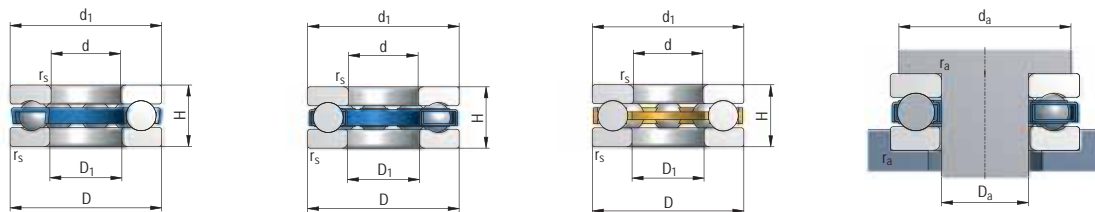

Rozmery mm						Medzná frekvencia otáčania pre mazanie min ⁻¹	Základná únosnosť kN		Označenie ložiska	Hmotnosť kg	Koefficient minimálneho axiálneho zaťaženia	Pripojovacie rozmery mm			
d	D	d ₁	D ₁	H	r _s		C	C ₀				d _{a min}	D _{a max}	r _{a max}	
10	24	24	11	9	0,3	7900	10600	7,9	10,6	51100	0,02	0,001	18	16	0,3
	26	26	12	11	0,6	7100	9400	12,6	10,4	51200	0,03	0,002	20	16	0,6
12	26	26	13	9	0,3	7500	10000	10,4	10,4	51101	0,02	0,002	20	18	0,3
	28	28	14	11	0,6	6700	8900	13,1	12,3	51201	0,03	0,002	22	18	0,6
15	28	28	16	9	0,3	7100	9400	10,6	11,9	51102	0,02	0,002	23	20	0,3
	32	32	17	12	0,6	6000	7900	15,8	16,5	51202	0,03	0,004	25	22	0,6
17	30	30	18	9	0,3	7100	9400	11,4	14,4	51103	0,03	0,003	25	22	0,3
	35	35	19	12	0,6	5600	7500	16,2	18,8	51203	0,05	0,004	28	24	0,6
20	35	35	21	10	0,3	6300	8400	15	19,6	51104	0,04	0,004	26	29	0,3
	40	40	22	14	0,6	5000	6700	22,4	26,1	51204	0,08	0,008	32	28	0,6
25	42	42	26	11	0,6	5300	7100	18,1	27,1	51105	0,06	0,006	32	35	0,6
	47	47	27	15	0,6	4500	6000	27,6	36,2	51205	0,12	0,015	38	34	0,6
	52	52	27	18	1	3800	5000	35,5	42,2	51305	0,18	0,02	41	36	1
	60	60	27	24	1	3200	4200	55,6	89,4	51405	0,34	0,035	46	39	1
30	47	47	32	11	0,6	5000	6700	18,8	31,6	51106	0,07	0,008	40	37	0,6
	52	52	32	16	0,6	4000	5300	29,3	43,8	51206	0,14	0,018	43	39	0,6
	60	60	32	21	1	3300	4500	43	55,2	51306	0,27	0,03	48	42	1
	70	70	32	28	1	2700	3500	72,66	125	51406	0,53	0,085	54	46	1
35	52	52	37	12	0,6	4700	6300	20	38,3	51107	0,08	0,012	45	42	0,6
	62	62	27	18	1	3500	4700	39,1	58,4	51207	0,22	0,032	51	46	1
	68	68	37	24	1	2800	3800	55,4	105	51307	0,39	0,05	55	48	1
	80	80	37	32	1,1	2200	3000	86,93	155	51407	0,79	0,12	62	53	1
40	60	60	42	13	0,6	4200	5600	27,1	51,1	51108	0,12	0,018	52	48	0,6
	68	68	42	19	1	3200	4200	46,9	98,2	51208	0,27	0,047	57	51	1
	78	78	42	26	1	2700	3500	69,24	135	51308	0,55	0,095	63	55	1
	90	90	42	36	1,1	2000	2700	112,3	205,3	51408	1,14	0,19	70	60	1
45	65	65	47	14	0,6	4000	5300	27,6	57,3	51109	0,15	0,025	57	53	0,6
	73	73	47	20	1	3000	4000	47,75	105	51209	0,32	0,06	62	56	1
	85	85	47	28	1	2400	3200	79,4	117	51309	0,69	0,13	69	61	1
	100	100	47	39	1,1	1900	2500	140,7	262,4	51409	1,47	0,35	78	67	1
50	70	70	52	14	0,6	3800	5000	28,7	63,1	51110	0,16	0,035	62	58	0,6
	78	78	52	22	1	2800	3800	48,54	112	51210	0,39	0,082	67	61	1
	95	95	52	31	1,1	2100	2800	96,2	144	51310	1	0,19	77	68	1
	110	110	52	43	1,5	1700	2200	158	200	51410	1,99	0,45	86	74	1,5
55	78	78	57	16	0,6	3300	4500	34,8	77,9	51111	0,24	0,04	69	64	0,6
	90	90	57	25	1	2500	3300	69,4	123	51211	0,61	0,11	76	69	1
	105	105	57	35	1,1	1900	2500	119,2	246,4	51311	1,34	0,27	85	75	1
	120	120	57	48	1,5	1600	2100	207	251	51411	2,64	0,65	94	81	1,5
60	85	85	62	17	1	3200	4200	41,4	94,4	51112	0,29	0,066	75	70	1
	95	95	62	26	1	2400	3200	73,6	141	51212	0,69	0,13	81	74	1
	110	110	62	35	1,1	1900	2500	118,14	262	51312	1,43	0,35	90	80	1
	130	130	62	51	1,5	1400	1900	224	287	51412	3,51	0,9	102	88	1,5

AXIÁLNE JEDNOSMERNÉ A OBOJSMERNÉ GULKOVÉ LOŽISKÁ

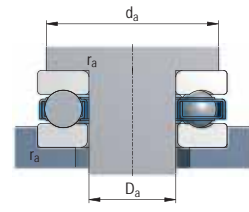
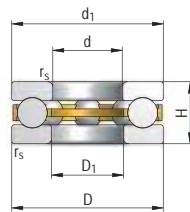
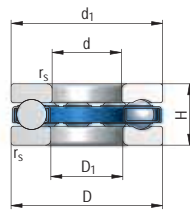
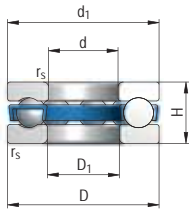

Rozmery mm						Medzná frekvencia otáčania pre mazanie min ⁻¹		Základná únosnosť kN		Označenie ložiska	Hmotnosť kg	Koeficient minimálneho axiálneho zaťaženia	Pripojovacie rozmery mm		
d	D	d ₁	D ₁	H	r _s							M	d _{a min}	D _{a max}	r _{a max}
65	90	90	67	18	1	2800	3800	40,57	112	51113	0,34	0,086	80	75	1
	100	100	67	27	1	2400	3200	75	150	51213	0,77	0,17	86	79	1
	115	115	67	36	1,1	1800	2400	116,13	262	51313	1,57	0,45	95	85	1
	140	140	68	56	2	1300	1800	233	329	51413	4,47	1,3	110	95	2
70	95	95	75	18	1	2800	3800	40,92	115	51114	0,36	0,11	85	80	1
	105	105	72	27	1	2200	3000	73,59	188	51214	0,81	0,21	91	84	1
	125	125	72	40	1,1	1700	2200	148,31	340	51314	2,06	0,54	103	92	1
	150	150	73	60	2	1200	1600	251	369	51414	5,48	1,6	118	102	2
75	100	100	77	19	1	2700	3500	48,26	140	51115	0,42	0,12	90	85	1
	110	110	77	27	1	2200	3000	74,9	198	51215	0,86	0,27	96	89	1
	135	135	77	44	1,5	1600	2100	163,39	380	51315	2,68	0,76	111	99	1,5
	160	160	78	65	2	1000	1300	299	438	51415	6,75	2,1	125	110	2
80	105	105	82	19	1	2700	3500	48,74	145	51116	0,43	0,15	95	90	1
	115	115	82	28	1	2000	2700	83,75	222	51216	0,95	0,35	101	94	1
	140	140	82	44	1,5	1500	2000	181	316	51316	2,82	0,85	116	104	1,5
	170	170	83	68	2,1	890	1200	316	482	51416	7,97	2,7	133	117	2
85	110	110	87	19	1	2700	3500	49,21	150	51117	0,46	0,18	100	95	1
	125	125	88	31	1	1900	2700	103,4	280	51217	1,29	0,43	109	101	1
	150	150	88	49	1,5	1300	1800	209,06	495	51317	3,66	1,2	124	111	1,5
	180	177	88	72	2,1	890	1200	335	531	51417	9,45	3,3	141	124	2
90	120	120	92	22	1	2200	3000	65,09	208,1	51118	0,46	0,18	108	102	1
	135	135	93	35	1,1	1700	2200	133	282	51218	1,77	0,53	117	108	1
	155	155	93	50	1,5	1100	1500	232,5	556,4	51318	3,88	1,5	129	116	1,5
	190	187	93	77	2,1	790	1060	383	619	51418	11,2	4,1	149	131	2
100	135	135	102	25	1	2000	2700	85,8	228	51120	0,99	0,34	121	114	1
	150	150	103	38	1,1	1600	2100	162	348	51220	2,36	0,77	130	120	1
	170	170	103	55	1,5	1060	1400	251	464	51320	5,11	2	142	128	1,5
	210	205	103	85	3	750	1000	447	779	51420	15	6,2	165	145	2,5
110	145	145	112	25	1	1900	2500	87,4	251	51122	1,08	0,42	131	124	1
	160	160	113	38	1,1	1300	1800	171	391	51222	2,57	1,1	140	130	1
	190	187	113	63	2	890	1200	304	584	51322	7,87	2,8	158	142	2
	190	187	113	63	2	890	1200	235	590	51322M	7,87	2,8	158	142	2
	230	225	113	95	3	670	890	492	909	51422	20,2	9	181	159	2,5
120	155	155	122	25	1	1600	2100	89,1	271	51124	1,16	0,53	141	134	1
	170	170	123	39	1,1	1200	1600	174	422	51224	2,86	1,4	150	140	1
	210	205	123	70	2,1	790	1060	348	708	51324	10,9	4,1	173	157	2
	210	205	123	70	2,1	790	1060	270	710	51324M	10,9	4,1	173	157	2
	250	245	123	102	4	630	840	531	1040	51424	25,5	13	196	173	3
130	170	170	132	30	1	1400	1900	119	355	51126	1,87	0,65	154	146	1
	170	170	132	30	1	1400	1900	85	316	51126M	1,9	0,65	154	146	1
	190	187	133	45	1,5	1100	1500	237	562	51226	4,19	1,7	166	154	1,5
	225	220	134	75	2,1	750	1000	369	779	51326	13,3	6,2	186	169	2
	270	265	134	110	4	560	750	631	1280	51426	32	18	212	188	3

AXIÁLNE JEDNOSMERNÉ A OBOJSMERNÉ GUL'KOVÉ LOŽISKÁ

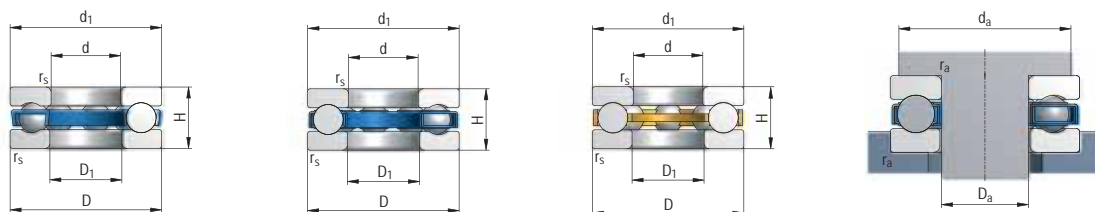

Rozmery mm						Medzná frekvencia otáčania pre mazanie min ⁻¹		Základná únosnosť kN		Označenie ložiska	Hmotnosť kg	Koeficient minimálneho axiálneho zaťaženia	Pripojovacie rozmery mm		
d	D	d ₁	D ₁	H	r _s							M	d _a min	D _a max	r _a max
140	180	178	142	31	1	1300	1800	121	369	51128	2,07	0,8	164	156	1
	200	197	143	46	1,5	1060	1400	242	596	51228	4,88	2	176	164	1,5
	240	235	144	80	2,1	710	940	414	962	51328	15,9	8	199	181	2
	280	275	144	112	4	670	890	631	1310	51428	34,5	19	222	198	3
150	190	188	152	31	1	1300	1800	123	398	51130	2,2	0,95	174	166	1
	215	212	153	50	1,5	1000	1300	271	681	51230	6,19	2,8	189	176	1,5
	250	245	154	80	2,1	710	940	430	1020	51330	16,7	10	209	191	2
	300	295	154	120	4	500	670	668	1470	51430	42,3	28	238	212	3
160	200	200	162	31	1	1300	1800	126	422	51132	2,33	1,2	184	176	1
	200	200	162	31	1	1300	1800	85	395	51132M	2,33	1,2	184	176	1
	225	225	163	51	1,5	890	1200	158	511	51232	6,67	3,2	225	186	1,5
	225	225	163	51	1,5	890	1200	205	692	51232M	6,67	3,2	225	186	1,5
170	215	213	172	34	1,1	1200	1600	158	511	51134	3,31	1,5	197	188	1
	215	213	172	34	1,1	1200	1600	101	443	51134M	3,31	1,5	197	188	1
	240	237	173	55	1,5	840	1100	282	750	51234	8,28	4,6	212	198	1,5
	240	237	173	55	1,5	840	1100	216	744	51234M	8,28	4,6	212	198	1,5
180	225	222	182	34	1,1	1100	1500	165	562	51136	3,48	1,9	207	198	1
	225	222	182	34	1,1	1100	1500	116	500	51136M	3,48	1,9	207	198	1
	250	247	183	56	1,5	840	1100	304	858	51236	8,85	5,5	222	208	1,5
190	240	237	193	37	1,1	1060	1400	185	631	51138	4,06	2,4	220	210	1
	270	267	194	62	2,1	750	1000	355	1020	51238	11,9	7,5	238	222	2
200	250	247	203	37	1,1	1060	1400	188	656	51140	4,24	3,1	230	220	1
	280	277	204	62	2,1	750	1000	355	1020	51240	12,4	9,5	248	232	2
	340	335	205	110	5	480	630	480	1930	51340	43,5	29	282	258	3
220	270	267	223	37	1,1	1000	2000	143	680	51144	4,62	4,6	250	240	1
	300	297	224	63	2,1	710	940	369	1140	51244	13,7	14	268	252	2
240	300	297	243	45	1,5	840	1100	261	926	51148	7,55	6,5	276	264	1,5
	340	335	244	78	2,1	600	790	482	1580	51248	23,6	19	299	281	2
260	320	317	263	45	1,5	840	1100	266	1000	51152	8,11	8,6	296	284	1,5
	360	355	264	79	3,5	560	750	340	1530	51252	25,5	22	319	301	2
280	350	347	283	53	1,5	750	1000	335	1280	51156	12,2	11	322	308	1,5
	380	375	284	80	2,1	700	950	345	1600	51256	27,5	30	339	321	2
300	380	396	304	62	2,1	630	850	285	1340	51160	17,5	14	348	332	2
	420	415	304	95	3	500	670	584	2240	51260	43,1	40	371	349	2,5
320	400	396	324	63	2,1	630	840	414	1650	51164	18,9	16	368	352	2
	440	435	325	95	3	470	630	619	2460	51264	45,5	48	391	369	2,5
340	420	416	344	64	2,1	600	790	406	1780	51168	20,3	19	388	372	2
	440	435	324	95	4	450	600	455	2320	51268	45,5	53	411	389	2,5

AXIÁLNE JEDNOSMERNÉ A OBOJSMERNÉ GULKOVÉ LOŽISKÁ

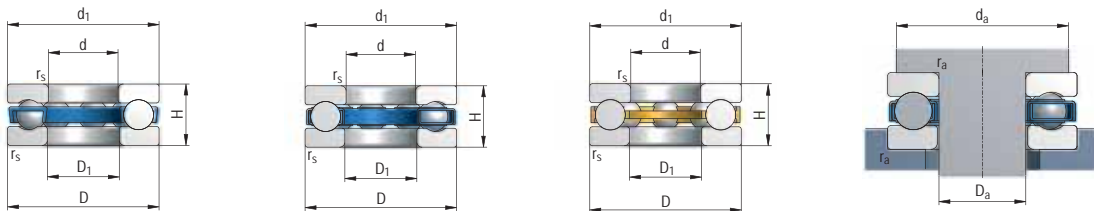

Rozmery mm							Medzná frekvencia otáčania pre mazanie min ⁻¹		Základná únosnosť kN		Označenie ložiska	Hmotnosť kg	Koeficient minimálneho axiálneho zaťaženia	Pripojovacie rozmery mm		
d	D	d ₁	D ₁	H	r _s							M	d _{a min}	D _{a max}	r _{a max}	
360	440	436	364	65	2,1	560	750	414	1880	51172	21,8	22	408	392	2	
	500	495	365	110	5	400	530	570	3100	51272	70	69	442	418	3	
380	460	456	384	65	2,1	560	750	430	2240	51176	23	22	428	412	2	
	520	515	385	112	5	380	500	570	3200	51276	73	81	463	437	3	
400	480	476	404	65	2,1	530	710	439	2150	51180	24,6	28	448	432	2	
420	500	496	424	65	2,1	530	710	447	2240	51184	25,1	30	470	450	2	
440	540	536	444	80	2,1	450	600	530	3000	51188	40,3	48	499	481	2	
460	540	535	444	80	2,1	430	560	530	3100	51192	42	50	519	501	2	
480	580	575	484	80	2,1	400	530	540	3250	51196	43,5	53	539	521	2	
500	600	596	504	80	3	430	560	425	2700	511/500	47	59	1110	1070	4	
530	640	636	534	85	4	400	530	500	3250	511/530	58,5	59,5	595	575	2,5	



AXIÁLNE JEDNOSMERNÉ A OBOJSMERNÉ GUL'KOVÉ LOŽISKÁ

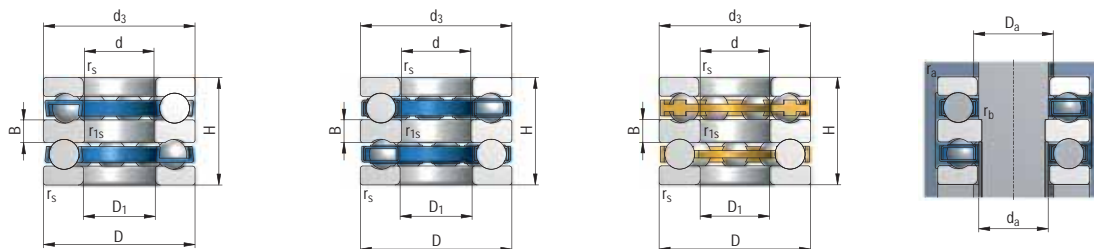

Rozmery mm										Medzná frekvencia otáčania pre mazanie min ⁻¹	Základná únosnosť kN		Označenie ložiska	Hmotnosť kg	Koefficient minimálneho axiálneho zaťaženia	Pripojovacie rozmery mm			
d	D	d ₃	D ₁	H	B	r _{fs}	r _{fs}				M	D _a				d _a	r _a		
10	32	32	17	22	5	0,6	0,3			6000	7900	15,7	24,3	52202	0,08	0,004	15	22	0,3
	40	40	22	26	8	0,6	0,3			5000	6700	22,4	26,1	52204	0,15	0,008	20	30	0,3
15	60	60	27	45	11	1	0,6			3200	4600	55,2	55,2	52405	0,63	0,035	25	42	0,6
	47	47	27	28	7	0,6	0,3			4500	6000	27,6	36,2	52205	0,23	0,015	25	36	0,3
20	52	52	27	34	8	1	0,3			3800	5000	35,5	42,2	52305	0,33	0,02	25	36	0,3
	70	70	32	52	12	1	0,6			2700	3500	72,1	81	52406	1	0,085	30	50	0,6
25	52	52	32	29	7	0,6	0,3			4000	5300	29,3	43,8	52206	0,27	0,018	30	42	0,3
	60	60	32	38	9	1	0,3			3300	4500	43	55,2	52306	0,49	0,03	30	45	0,3
30	80	80	37	59	14	1,1	0,6			2200	3000	87,4	100	52407	1,44	0,12	35	58	0,6
	62	62	37	34	8	1	0,3			3500	4700	39,1	58,4	52207	0,42	0,032	35	48	0,3
35	68	68	37	44	10	1	0,3			2800	3800	55,2	73,6	52307	0,71	0,05	35	52	0,3
	68	68	42	36	9	1	0,6			3200	4200	43,8	70,8	52208	0,54	0,047	40	55	0,6
40	78	78	74	49	12	1	0,6			2700	3500	69,4	94,4	52308	1,06	0,095	40	60	0,6
	90	90	42	65	15	1,1	0,6			2000	2700	112	204	52408	1,92	0,12	40	65	0,6
45	73	73	47	37	9	1	0,6			3000	4000	46,4	81	52209	0,62	0,06	45	60	0,6
	85	85	47	52	12	1	0,6			2400	3200	79,4	117	52309	1,29	0,13	45	65	0,6
50	100	100	47	72	17	1,1	0,6			1900	2500	131	158	52409	2,71	0,35	45	72	0,6
	78	78	52	39	9	1	0,6			2800	3800	42,7	100,6	52210	0,71	0,082	50	61	0,6
55	95	95	52	58	14	1,1	0,6			2100	2800	73,5	144	52310	1,86	0,19	50	72	0,6
	90	90	57	45	10	1	0,6			2500	3300	69,4	123	52211	1,12	0,11	55	72	0,6
60	105	105	57	64	15	1,1	0,6			1900	2500	91,5	174	52311	2,51	0,27	55	80	0,6
	120	120	57	87	20	1,5	0,6			1600	2100	156	251	52411	4,7	0,65	55	88	0,6
65	95	95	62	46	10	1	0,6			2400	3200	56	141	52212	1,25	0,13	60	78	0,6
	110	110	62	64	15	1,1	0,6			1900	2500	95	192	52312	2,68	0,35	60	85	0,6
70	1230	130	62	93	21	1,5	0,6			1400	1900	170	287	52412	6,33	0,9	60	95	0,6
	100	100	67	47	10	1	0,6			2400	3200	75	150	52213	1,36	0,17	65	82	0,6
75	115	115	67	65	15	1,1	0,6			1800	2400	128	211	52313	2,9	0,45	65	90	0,6
	105	105	72	47	10	1	1			2200	3000	76,4	162	52214	1,48	0,21	70	88	1
80	125	125	72	72	16	1,1	1			1700	2200	147	251	52314	3,9	0,54	70	98	1
	110	110	77	47	10	1	1			2200	3000	77,9	171	52215	1,57	0,27	75	90	1
85	135	135	77	79	18	1,5	1			1600	2100	185	310	52315	4,83	0,76	75	105	1
	115	115	82	48	10	1	1			2000	2700	79,4	181	52216	1,69	0,35	80	98	1
90	140	140	82	79	18	1,5	1			1500	2000	181	316	52316	5,06	0,85	80	110	1
	125	125	88	55	12	1	1			1900	2500	96,2	215	52217	2,34	0,43	85	105	1
95	150	150	88	87	19	1,5	1			1300	1800	224	376	52317	6,43	1,2	85	115	1
	135	135	93	62	14	1,1	1			1700	2200	133	282	52218	3,22	0,53	90	110	1
100	155	155	93	88	19	1,5	1			1100	1500	233	406	52318	6,6	1,5	90	120	1
	150	150	103	67	15	1,1	1			1600	2100	162	348	52220	4,29	0,77	100	125	1
105	170	170	103	97	21	1,5	1			1060	1400	251	464	52320	8,9	2	100	135	1
	160	160	113	67	15	1,1	1			1300	1800	171	391	52222	4,68	1,1	110	135	1
110	190	189,5	113	110	24	2,1	1			890	1200	304	584	52322	13,8	2,8	110	150	1
	170	170	123	68	15	1,1	1,1			1200	1600	174	422	52224	5,24	1,4	120	154	1,1
115	210	209,5	123	123	27	2,1	1,1			790	1060	348	708	52324	17,2	4,1	120	165	1,1
	190	189,5	133	80	18	1,5	1,1			1100	1500	237	562	52226	7,74	1,7	130	160	1,1
120	200	199,5	143	81	18	1,5	1,1			1060	1400	242	596	52228	8,95	2	140	170	1,1
	215	214,5	153	89	20	1,5	1,1			1000	1300	271	681	52230	10,6	2,8	150	180	1,1
130	250	249,5	154	140	31	3	2,1			670	900	455	980	52330	27	2,8	150	191	1,1
	225	224,5	163	90	20	1,5	1,1			890	1200	276	722	52232	12,2	3,2	160	190	1,1
140	240	239,5	173	97	21	3	2,1			800	1100	285	985	52234M	15	4,1	170	200	1,1
	250	248	183	98	21	3	2,1			750	1050	288	1060	52236M	16	4,2	180	208	2

AXIÁLNE VALČEKOVÉ LOŽISKÁ



AXIÁLNE VALČEKOVÉ LOŽISKÁ

Axiálne valčkové ložiská sú určené pre tuhé a únosné uloženia, odolné voči rázovému namáhaniu.

Axiálne valčkové ložiská majú jednoduché tvary súčastí umožňujúce ich použitie v rôznych kombináciách, či už s krúžkami ložiska, alebo vytvorením obežnej dráhy na pripojovacích súčastiach.

Axiálne valčkové ložiská nájdu uplatnenie v uloženiach, kde iné druhy axiálnych ložísk nevyhovujú svojou únosnosťou. Axiálne valčkové ložiská môžu prenášať iba axiálne zaťaženie.



KONŠTRUKČNÉ ÚDAJE

HLAVNÉ ROZMERY

Hlavné rozmery axiálnych valčkových ložísk sú uvedené v rozmerových tabuľkách a zodpovedajú medzinárodnej norme ISO 104:2002.

KONŠTRUKCIA

Axiálne valčkové ložiská typu 811 a 812 sa všeobecne skladajú z troch častí – axiálna valčková klietka, hriadeľový krúžok (WS), a telesový krúžok (GS). Najdôležitejším prvkom je valčková klietka (K811, K812). V prípade, že čelné plochy pripojovacích súčastí sú vyrobené s dostatočnou presnosťou, je možné ich využitie ako obežné dráhy a na prenos pôsobiach sil použiť iba valčkovú klietku. Takýmto usporiadaním je možná výrazná úspora zástavbového priestoru.

PRESNOSŤ

Axiálne valčkové ložiská sa bežne vyrábajú v základnom stupni presnosti P0. Výrobu ložísk s vyššou presnosťou je nutné prerokovať s výrobcom. Tolerancie rozmerov zodpovedajú medzinárodným štandardom pričom ich číselné vyjadrenie je možné zistiť v tabuľkovej časti katalógu.

PREVEDENIE SÚČASTÍ SÚVISIACICH S LOŽISKAMI

Ložiskové krúžky majú po celom obvode doliehať na oporu na hriadelí, alebo v telese.

Obežné dráhy na telese a na hriadelí pre axiálne klietky bez krúžkov, majú mať tvrdosť 58-64 HRC.

Rozmerová a tvarová presnosť obežných dráh musí zodpovedať údajom v tabuľkovej časti katalógu, určenej pre krúžky axiálnych ložísk (tab.20)

KLIETKY

Klietky axiálnych valčkových ložísk sú vyrábané z polamidu 6.6, vystuženého sklenenými vláknami (označenie TNG) alebo z mosadze (bez označenia). Konkrétne vyhotovenie pre jednotlivé TPRM je uvedené v tabuľkovej časti.

DYNAMICKÉ EKVIVALENTNÉ ZAŤAŽENIE VALČKOVÝCH LOŽÍSK

$$P_a = F_a$$

STATICKE EKVIVALENTNÉ ZAŤAŽENIE LOŽÍSK

Pre staticky zaťažené valčkové ložiská platí:

$$P_{oa} = F_a$$

MEDZNÁ FREKVENCIA OTÁČANIA

Medzná frekvencia otáčania uvádzaná v katalógu je maximálny počet otáčok, pri ktorých ložisko pracuje s určitou mierou bezpečnosti bez poruchy.

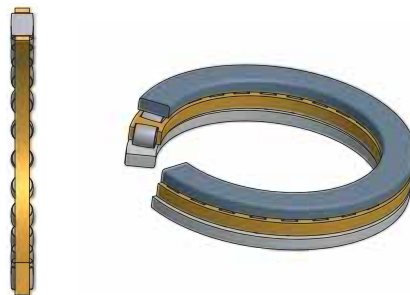

AXIÁLNE VALČEKOVÉ LOŽISKÁ

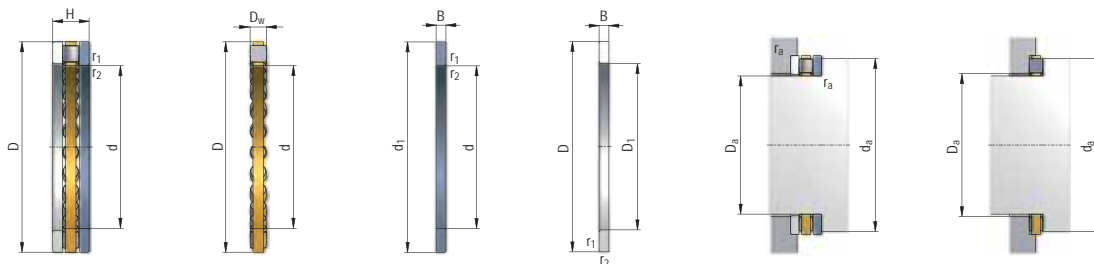

úplné ložisko kietka s valčkami hriadeľový krúžok telesový krúžok

Rozmery mm					Základná únosnosť kN		Medzná frekvencia otáčania pre mazanie min ⁻¹		Označenie ložiska	Hmotnosť kg	Označenie dielov ložiska			Pomocné rozmery mm						
d	D	H	r _{1 min}	r _{2 min}	C	Co					kietka s valčkami	hriadeľový krúžok	telesový krúžok	d ₁	D ₁	D _w	B	d _{a min}	D _{a max}	r _{a max}
15	28	9	0,3	0,3	14,4	28,5	8200	11000	81102	0,024	K81102TNG	WS81102	GS81102	28	16	3,5	2,75	27	16	0,3
17	30	9	0,3	0,3	15,9	33,5	7500	10000	81103	0,027	K81103TNG	WS81103	GS81103	30	18	3,5	2,75	29	18	0,3
20	35	10	0,3	0,3	24,9	53	6300	8500	81104	0,037	K81104TNG	WS81104	GS81104	35	21	4,5	2,75	34	21	0,3
25	42	11	0,6	0,6	33,5	76	5200	7000	81105	0,053	K81105TNG	WS81105	GS81105	42	26	5	3	41	26	0,6
30	47	11	0,6	0,6	35,5	86	4500	6000	81106	0,057	K81106TNG	WS81106	GS81106	47	32	5	3	46	31	0,6
	52	16	0,6	0,6	64	141	3900	5200	81206	0,123	K81206TNG	WS81206	GS81206	52	32	7,5	4,25	50	31	0,6
35	52	12	0,6	0,6	39	101	4100	5500	81107	0,073	K81107TNG	WS81107	GS81107	52	37	5	3,5	51	36	0,6
	62	18	1	1	80	199	3300	4400	81207	0,195	K81207TNG	WS81207	GS81207	62	37	7,5	5,25	58	39	1
40	60	13	0,6	0,6	56	148	3600	4800	81108	0,105	K81108TNG	WS81108	GS81108	60	42	6	3,5	58	42	0,6
	68	19	1	1	107	265	3000	4000	81208	0,249	K81208TNG	WS81208	GS81208	68	42	9	5	66	43	1
45	65	14	0,6	0,6	59	163	3300	4400	81109	0,13	K81109TNG	WS81109	GS81109	65	47	6	4	63	47	0,6
	73	20	1	1	105	265	2800	3700	81209	0,287	K81209TNG	WS81209	GS81209	73	47	9	5,5	70	48	1
50	70	14	0,6	0,6	61	177	3000	4000	81110	0,14	K81110TNG	WS81110	GS81110	70	52	6	4	68	52	0,6
	78	22	1	1	117	315	2500	3400	81210	0,356	K81210TNG	WS81210	GS81210	78	52	9	6,5	75	53	1
55	78	16	0,6	0,6	90	300	2700	3600	81111	0,218	K81111TNG	WS81111	GS81111	78	57	6	5	77	57	0,6
	90	25	1	1	154	405	2300	3000	81211	0,568	K81211TNG	WS81211	GS81211	90	57	11	7	85	59	1
60	85	17	1	1	103	315	2500	3300	81112	0,266	K81112TNG	WS81112	GS81112	85	62	7,5	4,75	82	62	1
	95	26	1	1	172	480	1900	2600	81212	0,642	K81212TNG	WS81212	GS81212	95	62	11	7,5	91	64	1
65	90	18	1	1	107	340	2300	3100	81113	0,31	K81113TNG	WS81113	GS81113	90	67	7,5	5,25	87	67	1
	100	27	1	1	177	500	1750	2300	81213	0,721	K81213TNG	WS81213	GS81213	100	67	11	8	96	69	1
70	95	18	1	1	111	365	2100	2900	81114	0,332	K81114TNG	WS81114	GS81114	95	72	7,5	5,25	92	72	1
	105	27	1	1	187	550	1500	2000	81214	0,768	K81214TNG	WS81214	GS81214	105	72	11	8	102	74	1
75	100	19	1	1	107	350	2000	2700	81115	0,393	K81115TNG	WS81115	GS81115	100	77	7,5	5,75	97	78	1
	110	27	1	1	172	500	1350	1800	81215	0,8	K81215TNG	WS81215	GS81215	110	77	11	8	106	79	1
80	105	19	1	1	106	350	1900	2600	81116	0,4	K81116TNG	WS81116	GS81116	105	82	7,5	5,75	102	83	1
	115	28	1	1	201	630	1200	1600	81216	0,9	K81216TNG	WS81216	GS81216	115	82	11	8,5	112	84	1
85	110	19	1	1	112	385	1800	2500	81117	0,42	K81117TNG	WS81117	GS81117	110	87	7,5	5,75	108	87	1
	125	31	1	1	217	660	1100	1400	81217	1,26	K81217TNG	WS81217	GS81217	125	88	12	9,5	119	90	1
90	120	22	1	1	141	465	1700	2300	81118	0,62	K81118TNG	WS81118	GS81118	120	92	9	6,5	117	93	1
	135	35	1,1	1,1	290	890	950	1300	81218	1,77	K81218TNG	WS81218	GS81218	135	93	14	10,5	129	95	1
100	135	25	1	1	199	650	1500	2000	81120	0,95	K81120TNG	WS81120	GS81120	135	102	11	7	131	104	1
	150	38	1,1	1,1	340	1080	850	1100	81220	2,2	K81220TNG	WS81220	GS81220	150	103	15	11,5	142	107	1

AXIÁLNE VALČKOVÉ LOŽISKÁ

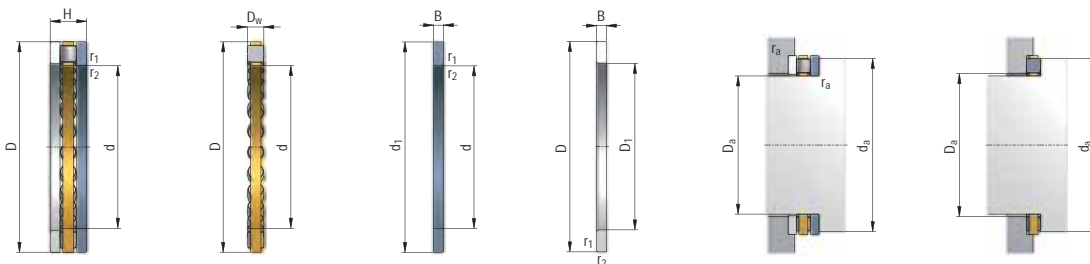

úplné ložisko kletka s valčekmi hriadeľový krúžok telesový krúžok

Rozmery mm				Základná unosnosť kN		Medzná frekvencia otáčania pre mazanie min ⁻¹		Označenie ložiska	Hmotnosť kg	Označenie dielov ložiska			Pomocné rozmery mm							
d	D	H	r ₁ min	r ₂ min	C	Co				kletka s valčekmi	hriadeľový krúžok	telesový krúžok	d _i	D ₁	D _w	B	d _a min	D _a max	r _a max	
110	145 160	25 38	1 1,1	1 1,1	207 325	700 1030	1400 670	1900 900	81122 81222	1,04 2,29	K81122TNG K81222TNG	WS81122 WS81222	GS81122 GS81222	145 160	112 113	11 15	7 11	141 152	114 117	1 1
120	155 170	25 39	1,1 1,1	1,1 1,1	125 245	520 965	750 600	1000 800	81124 81224	1,23 2,7	K81124 K81224	WS81124 WS81224	GS81124 GS81224	155 170	155 123	10 15	7 12	126 162	149 127	1 1
130	170 190	30 45	1 1,5	1 1,5	229 335	923 1250	680 530	920 700	81126 81226	1,83 4,2	k81126 K81226	ws81126 WS81226	GS81126 GS81226	170 187	170 133	12 19	8 13	133 181	169 137	1 1,5
140	180 200	31 46	1 1,5	1 1,5	193 360	850 1400	670 530	900 700	81128 81228	1,95 4,55	K81128 K81228	WS81128 WS81228	GS81128 GS81228	178 197	142 143	12 19	9,5 13,5	175 191	145 147	1 1,5
150	190 215	31 50	1 1,5	1 1,5	200 465	900 1900	630 480	850 630	81130 81230	2,05 5,9	K81130 K81230	WS81130 WS81230	GS81130 GS81230	188 212	152 153	12 21	9,5 14,5	185 211	155 158	1 1,5
160	200 225	31 51	1 1,5	1 1,5	204 480	965 2000	630 450	850 600	81132 81232	2,2 6,2	K81132 K81232	WS81132 WS81232	GS81132 GS81232	198 222	162 163	12 21	9,5 15	195 220	165 168	1 1,5
170	215 240	34 55	1,1 1,5	1,1 1,5	260 540	1180 2280	600 430	800 560	81134 81234	2,95 7,7	K81134 K81234	WS81134 WS81234	GS81134 GS81234	213 237	172 173	14 22	10 16,5	209 235	176 180	1 1,5
180	225 250	34 56	1,1 1,5	1,1 1,5	270 550	1270 2400	560 430	750 560	81136 81236	3,05 8,25	K81136 K81236	WS81136 WS81236	GS81136 GS81236	222 247	183 183	14 22	10 17	219 245	185 190	1 1,5
190	240 270	37 62	1,1 2	1,1 2	310 695	1460 2900	530 380	700 500	81138 81238	3,85 10,5	K81138 K81238	WS81138 WS81238	GS81138 GS81238	237 267	193 194	15 26	11 18	233 265	197 200	1 2
200	250 280	37 62	1,1 2	1,1 2	310 700	1500 3100	530 380	700 500	81140 81240	4 12	K81140 K81240	WS81140 WS81240	GS81140 GS81240	247 277	203 204	15 26	11 18	243 275	206 210	1 2
220	270 300	37 63	1,1 2	1,1 2	335 750	1700 3350	500 360	670 480	81144 81244	4,5 13	K81144 K81244	WS81144 WS81244	GS81144 GS81244	267 297	223 224	15 26	11 18,5	263 296	226 230	1 2
240	300 340	45 78	1,5 2,1	1,5 2,1	475 1100	2450 4900	430 280	560 380	81148 81248	7,25 22	K81148 K81248	WS81148 WS81248	GS81148 GS81248	297 335	243 244	18 32	13,5 23	296 335	248 261	1,5 2
260	320 360	45 79	1,5 2,1	1,5 2,1	490 1140	2600 5300	400 280	530 380	81152 81252	7,85 24	K81152 K81252	WS81152 WS81252	GS81152 GS81252	317 355	263 264	18 32	13,5 23,5	316 353	268 280	1,5 2
280	350 380	53 80	1,5 2,1	1,5 2,1	680 1160	3550 5500	360 260	480 360	81156 81256	10,5 26	K81156 K81256	WS81156 WS81256	GS81156 GS81256	347 375	283 284	22 32	15,5 24	346 373	288 300	1,5 2
300	380 420	62 95	2 3	2 3	850 1530	4400 7200	320 220	430 320	81160 81260	16,5 40,5	K81160 K81260	WS91160 WS81260	GS81160 GS81260	376 415	304 304	25 38	18,5 28,5	373 413	315 328	2 2,5
320	400 440	63 95	2 3	2 3	880 1560	4650 7500	300 200	400 300	81164 81264	18 42,5	K81164 K81264	WS81164 WS81264	GS81164 GS81264	396 435	324 325	25 38	19 28,5	394 434	334 348	2 2,5
340	420 460	64 96	2 3	2 3	900 1630	4900 8000	280 200	380 300	81168 81268	19,5 47	K81168 K81268	WS81168 WS81268	GS81168 GS81268	416 455	344 345	25 38	19,5 29	414 452	354 367	2 2,5

AXIÁLNE VALČKOVÉ LOŽISKÁ

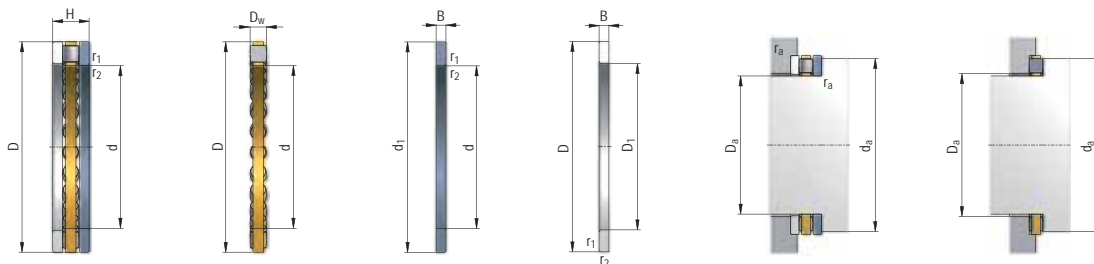

úplné ložisko klietka s valčkami hriadeľový krúžok telesový krúžok

Rozmery mm				Základná únosnosť kN		Medzná frekvencia otáčania pre mazanie min ⁻¹		Označenie ložiska	Hmotnosť kg	Označenie dielov ložiska			Pomocné rozmery mm							
d	D	H	r _{1 min}	r _{2 min}	C	Co				klietka s valčkami	hriadeľový krúžok	telesový krúžok	d ₁	D ₁	D _w	B	d _{a min}	D _{a max}	r _{a max}	
360	440	65	2	2	915	5000	280	380	81172	19,5	K81172	WS81172	GS81172	436	364	25	20	434	374	2
	500	110	4	4	2160	10400	163	212	81272	65,5	K81272	WS81272	GS81272	495	365	45	32,5	492	393	3
380	460	65	2	2	930	5300	260	360	81176	22	K81176	WS81176	GS81176	456	384	25	20	453	393	2
	520	112	4	4	2200	10800	160	210	81276	70	K81276	WS81276	GS81276	515	385	45	33,5	511	413	3
400	480	65	2	2	965	5600	260	360	81180	23	K81180	WS81180	GS81180	476	404	25	20	473	413	2
	540	112	4	4	2240	11200	160	210	81280	73	K81280	WS81280	GS81280	535	405	45	33,5	531	433	3
420	500	65	2	2	980	5850	240	340	81184	24	K81184	WS81184	GS81184	495	424	25	20	493	433	2
	580	130	5	5	2850	14000	155	205	81284	95,5	K81284	WS81284	GS81284	575	425	52	39	571	459	4
440	540	80	2,1	2,1	1430	8000	200	300	81188	39,5	K81188	WS81188	GS81188	535	444	32	24	533	459	2
	600	130	5	5	2900	14600	155	205	81288	110	K81288	WS81288	GS81288	595	445	52	39	591	479	4
460	560	80	2,1	2,1	1460	8500	200	300	81192	41	K81192	WS81192	GS81192	555	464	32	24	553	479	2
	620	130	5	5	2700	13400	150	200	81292	118	K81292	WS81292	GS81292	615	465	52	39	611	499	4
480	580	80	2,1	2,1	1460	8650	190	280	81196	43	K81196	WS81196	GS81196	575	484	32	24	573	500	2
	650	135	5	5	3350	17000	145	195	81296	128	K81296	WS81296	GS81296	645	485	56	39,5	641	520	4
500	600	80	2,1	2,1	1530	9150	190	280	811/500	44	K811/500	WS811/500	GS811/500	595	505	32	24	592	519	2
	670	135	5	5	3400	17600	140	190	812/500	133	K812/500	WS812/500	GS812/500	665	505	56	39,5	661	540	4
530	640	85	3	3	1700	10400	180	260	811/530	55,5	K811/530	WS811/530	GS811/530	635	535	34	25,5	632	554	2,5
	710	140	5	5	3650	18600	130	180	812/530	154	K812/530	WS812/530	GS812/530	705	535	60	40	701	572	4
560	670	85	3	3	1760	10800	180	260	811/560	58	K811/560	WS811/560	GS811/560	665	565	34	25,5	662	584	2,5
	750	150	5	5	3800	20000	120	170	812/560	187	K812/560	WS812/560	GS812/560	745	565	60	45	741	611	4
600	710	85	3	3	1750	11200	170	240	811/600	62	K811/600	WS811/600	GS811/600	705	605	34	25,5	702	624	2,5
	800	160	5	5	4400	24000	100	150	812/600	240	K812/600	WS812/600	GS812/600	795	605	64	48	789	651	4
630	750	95	3	3	2160	13700	160	220	811/630	80	K811/630	WS811/630	GS811/630	746	634	38	29,5	732	650	2,5





AXIÁLNE SÚDKOVÉ LOŽISKÁ

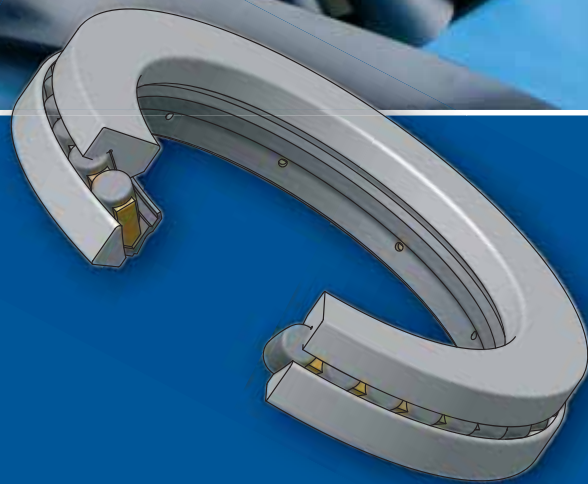

AXIÁLNE SÚDKOVÉ LOŽISKÁ

Axiálne súdkové ložiská zachytávajú veľké axiálne sily, no svojou konštrukciou s guľovými obežnými dráhami a prenášaníu zaťažujúcej sily pod určitým uhlom sú schopné súčasne prenášať aj radiálne zaťaženie. Ložiská sú rozoberateľné, čo umožňuje jednoduchšiu montáž samostatných krúžkov do uloženia.

Konštrukčné usporiadanie jednotlivých častí axiálnych súdkových ložísk umožňuje v prevádzke určité vzájomné naklopenie krúžkov oproti sebe. Týmto spôsobom sú axiálne súdkové ložiská schopné eliminovať aj určitý priehyb pripojovacích súčastí.

Axiálne súdkové ložiská sa vyznačujú použitím veľkého počtu nesymetrických súdkov s veľmi dobrým primknutím k obežným dráham, čo ich predurčuje na prenášanie veľkých axiálnych síl.

Axiálne súdkové ložiská si nájdu uplatnenie v uloženiach, kde sú kladené vysoké nároky na prenos zaťažujúcich síl, napr.: tváriace troje, žeriavy, lodné hriadele, banské stroje a pod.



KONŠTRUKČNÉ ÚDAJE

HLAVNÉ ROZMERY

Hlavné rozmery axiálnych súdkových ložísk uvedené v rozmerových tabuľkách zodpovedajú medzinárodnej norme ISO 104.

KONŠTRUKCIA

Axiálne súdkové ložiská sú väčšinou vyrábané s masívnou mosadznou kľetkou, vedenou pomocou púzdra na hriadeľovom krúžku. Označenie takto vyrábaných ložísk je „MC“. Ďalším vyrábaným prevedením sú axiálne ložiská s lisovanou okienkovou kľetkou z ocelového plechu. Ich označenie je „EJ“.

PRESNOSŤ

Axiálne súdkové ložiská sú vyrábané v normálnom stupni presnosti P0. Výrobu ložísk vo vyššom stupni presnosti je nutné vopred prerokovať s výrobcom.

VPLYV PREVÁDZKOVEJ TEPLoty

Axiálne súdkové ložiská prechádzajú zvláštnou tepelnou úpravou, ktorá umožňuje ich použitie aj pri vysokých teplotách až 200 °C bez neprípustných zmien rozmerov.

NAKLOPITELNOSŤ

Axiálne súdkové ložiská svojou konštrukciou umožňujú vzájomné naklopenie, t.z., že sú pri bežných prevádzkových pomeroch ($P_a \leq 0,1.C_a$) schopné vyrovnáť nesúososť hriadeľa a domca bez toho, aby došlo k porušeniu správnej funkcie ložiska. Dovolené hodnoty sú uvedené v tabuľke:

Dovolené naklopenie	Typ ložiska
2°	292XX
2°30'	293XX
3°	294XX

EKVIVALENTNÉ DYNAMICKÉ ZAŤAŽENIE AXIÁLNYCH LOŽÍSK

V závislosti od vplyvu hádzaní uloženia ložiska a jeho eliminácii vzájomným pohybom krúžkov a za dodržania podmienky $F_r \leq 0,55.F_a$ platí:

$P_a = F_a + 1,2.F_r$ - ak hádzanie ovplyvňuje rozloženie zaťaženi v ložisku

$P_a = 0,88.(F_a + 1,2.F_r)$ - ak hádzanie neovplyvňuje rozloženie zaťaženi v ložisku

Kde

P_{ea} - ekvivalentné dynamické zaťaženie ložiska (N)

F_a - axiálne zaťaženie (N)

F_r - radiálne zaťaženie (N)

V prípade ak $F_r \geq 0,55 \cdot F_a$ je vhodné výpočet daného uloženia konzultovať s technickým oddelením ZVL SLOVAKIA.

EKVIVALENTNÉ STATICKÉ ZAŤAŽENIE AXIÁLNYCH LOŽÍSK

Pre axiálne zaťaženie, za predpokladu že $F_r \leq 0,55 \cdot F_a$ platí:

$$P_{oa} = F_a + 2,7 \cdot F_r$$

Kde

P_{oa}	- ekvivalentné statické zaťaženie ložiska	(N)
F_a	- axiálne zaťaženie	(N)
F_r	- radiálne zaťaženie	(N)

V prípade ak $F_r \geq 0,55 \cdot F_a$ je vhodné výpočet daného uloženia konzultovať s technickým oddelením ZVL SLOVAKIA.

MINIMÁLNE AXIÁLNE ZAŤAŽENIE

Pri prevádzke axiálnych ložísk vzniká nebezpečie preklzavania valivých telies medzi obežnými dráhami krúžkov v dôsledku odstredivých síl a trenia v mazive a tým možnosti poškodenia valivých telies, resp. obežných dráh. Z toho dôvodu musí na ložisko pôsobiť určité minimálne zaťaženie. Jeho veľkosť sa s dostatočnou presnosťou určiť zo vzťahu:

$$F_{amin} = 0,00125 \cdot C_o$$

Kde:

F_{amin}	- minimálne zaťaženie	(kN)
C_o	- statická únosnosť	(kN)



AXIÁLNE SÚDKOVÉ LOŽISKÁ

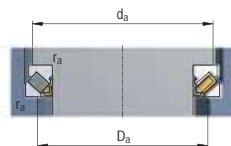
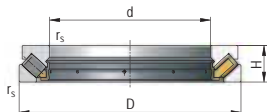
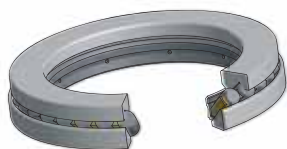

Rozmery mm				Základná únosnosť kN		Medzná frekvencia otáčania pre mazanie min ⁻¹	Označenie ložiska	Hmotnosť kg	Prípojovacie rozmery mm		
d	D	H	r _s min	C	Co				d _a min	D _a max	r _a max
60	130	42	1,5	390	910	2400	29412EJ	2,6	90	107	1,5
65	140	45	2	455	1080	2200	29413EJ	3,3	100	117	2
70	150	48	2	520	1250	2000	29414EJ	4	105	125	2
75	160	51	2	600	1430	2000	29415EJ	4,9	115	133	2
80	170	54	2,1	670	1630	1900	29416EJ	5,8	120	141	2
85	180	58	2,1	735	1800	1800	29417EJ	6,9	130	151	2
90	190	60	2,1	815	2000	1700	29418EJ	8,1	135	158	2
100	170	42	1,5	465	1290	2000	29320EJ	3,95	130	147	1,5
	170	42	1,5			2000	29320MC	3,7	130	147	1,5
	210	67	3	680	2100	1500	29420MC	11,8	150	175	2,5
110	190	48	2	610	1730	1600	29322EJ	5,5	145	164	2
	190	48	2			1600	29322MC	5,3	145	147	1,5
	230	73	3	1060	2800	1400	29422MC	14,5	165	193	2,5
120	210	54	2,1	765	2120	1400	29324EJ	7,6	160	181	2
	210	48	2			1400	29324MC	7,35	160	181	2
	250	78	4	1200	3000	1300	29424MC	18,1	180	209	3
130	225	58	2,1	820	2370	1400	29326MC	9	175	194	2
	270	85	4	1360	3800	1200	29426MC	22,5	195	227	3
140	240	60	2,1	900	2600	1300	29328MC	11	185	208	2
	280	85	4	1500	4000	1200	29428MC	24,2	205	236	3
150	250	60	2,1	930	2700	1200	29330MC	11,5	195	219	2
	300	90	4	1700	4800	1100	29430MC	29,4	220	254	3
160	270	67	3	1080	3200	1200	29332MC	14,5	210	235	2,5
	320	95	5	1910	5500	1000	29432MC	33,3	235	270	4
170	280	67	3	1100	3400	1100	29334MC	15,1	220	245	2,5
	340	103	5	2240	6200	950	29434MC	44,5	250	286	4
180	300	73	3	1300	4000	1100	29336MC	19,1	235	262	2,5
	360	109	5	2400	7000	900	29436MC	52	265	304	4
190	320	78	4	1500	4600	950	29338MC	24,8	250	280	3
	380	115	5	2500	7300	850	29438MC	61	280	321	4
200	280	48	2,1	650	2600	1150	29240MC	8,76	235	253	2
	340	85	4	1490	3900	900	29340MC	33	265	297	3
	400	122	5	3000	8300	800	29440MC	69	295	337	4

AXIÁLNE SÚDKOVÉ LOŽISKÁ

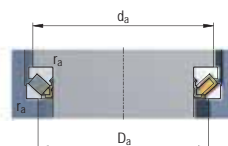
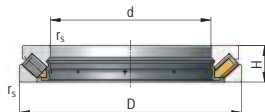
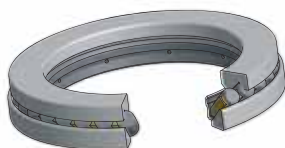

Rozmery mm				Základná únosnosť kN		Medzná frekvencia otáčania pre mazanie min ⁻¹	Označenie ložiska	Hmotnosť kg	Pripojovacie rozmery mm		
d	D	H	r _s min	C	Co				d _a min	D _a max	r _a max
220	300	48	2,1	680	2900	1300	29244MC	9,64	255	271	2
	360	85	4	1500	4000	900	29344MC	34	285	316	3
	420	122	6	3150	9400	750	29444MC	74	315	358	5
240	340	60	2,1	710	3300	890	29248MC	16,7	290	308	2
	380	85	4	1610	6100	800	29348MC	35,4	305	336	3
	440	122	6	3300	10000	750	29448MC	79	335	378	5
260	360	60	2,1	810	3610	890	29252MC	18,5	310	326	2
	420	95	5	2300	8000	750	29352MC	48,5	335	370	4
	480	132	6	3900	11000	670	29452MC	105	365	412	5
280	380	60	2,1	860	3950	840	29256MC	19,5	325	347	2
	440	95	5	2400	8300	710	29356MC	52,5	355	390	4
	520	145	6	4050	14000	660	29456MC	134	395	446	5
300	420	73	3	1000	4700	750	29260MC	30,5	360	380	2,5
	480	109	5	2800	10000	630	29360MC	74	385	423	4
	540	145	6	4100	15800	620	29460MC	141	415	465	5
320	440	73	3	1100	5000	710	29264MC	32,9	380	400	2,5
	500	109	5	2850	11260	680	29364MC	79	405	442	4
	580	155	7,5	4400	16800	560	29464MC	175	450	500	6
340	540	122	5	2700	11000	620	29368MC	106	440	479	4
	620	170	7,5	5100	21000	500	29468MC	218	475	530	6
360	500	85	4	1410	6500	630	29272MC	51,8	430	453	3
380	520	85	4	1550	7600	600	29276MC	52,8	450	473	3
	600	132	6	3280	15200	600	29376MC	130	495	535	5
	670	175	7,5	5400	23000	470	29476MC	263	525	580	6
400	540	85	4	1600	8000	600	29280MC	55,3	470	493	3
	620	132	6	3500	16800	600	29380MC	153	510	550	5
	710	185	7,5	6300	26000	450	29480MC	306	550	615	6
420	650	140	6	3800	17900	550	29384MC	175	535	580	5
	730	185	7,5	6500	27000	430	29484MC	323	575	635	6
440	680	145	6	4400	19000	500	29388MC	178	520	545	4
	780	206	9,5	7400	30000	400	29488MC	407	605	675	8
480	850	224	9,5	9200	37000	340	29496MC	518	660	735	8

UPÍNACIE LOŽISKÁ A LOŽISKOVÉ TELESÁ

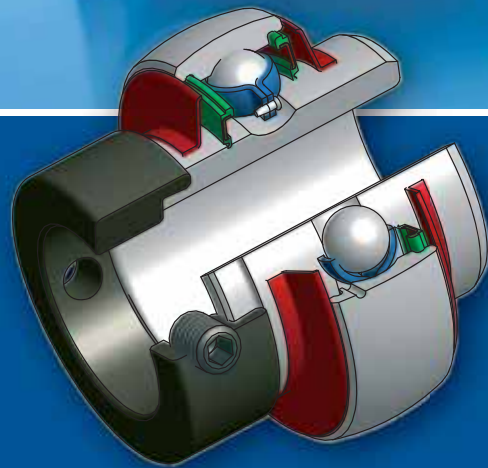

UPÍNACIE LOŽISKÁ

Upínacie ložiská sa používajú predovšetkým v jednoduchých uloženiach – napr. v poľnohospodárskych strojoch, dopravníkových zariadeniach, postravinárskych strojoch, v stavebných strojoch a pod.

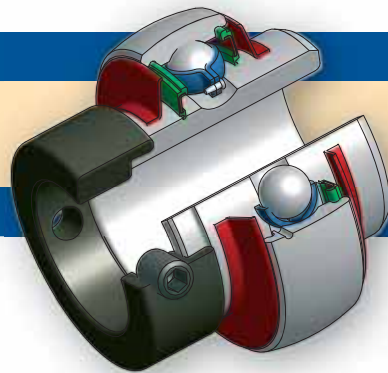

KONŠTRUKČNÉ ÚDAJE

HLAVNÉ ROZMERY

Hlavné rozmery upínacích ložísk, uvedené v rozmerových tabuľkách zodpovedajú medzinárodnému rozmerovému plánu ISO 2264 a DIN 626 T1. Rozmery krúžkov súhlasia s medzinárodnou normou ISO 3145.

MAZIVO

Upínacie ložiská nevyžadujú údržbu. Náplň plastického maziva spravidla vystačí na celú dobu trvanlivosti ložiska.

VÔLA V LOŽISKU

Upínacie ložiská majú radiálnu vôľu C3 v rozsahu platnom pre jednoradové guľkové ložiská.

PREVÁZKOVÁ TEPLOTA

Upínacie ložiská sú plnené vysoko kvalitným plastickým mazivom, ktoré je určené pre maximálnu prevádzkovú teplotu 100°C a minimálnu teplotu -30°C.

PRÍPUSTNÉ OTÁČKY

Medzné frekvencie otáčania upínacích ložísk závisia predovšetkým od uloženia na hriadeľi (pozri nasledujúcu tabuľku).

Medzné frekvencie otáčania pre rôzne tolerancie priemeru hriadeľa

Priemer diery	Medzná frekvencia otáčania pre mazanie plastickým mazivom pre ložiská rady UA,UE,UD a UC pri tolerancii priemeru hriadeľa				
„d“	h6	h7	h8	h9	h11
mm	min ⁻¹				
17	9500	6000	4300	1500	950
20	8500	5300	3800	1300	850
25	7000	4500	3200	1000	700
30	6300	4000	2800	900	630
35	5300	3400	2200	750	530
40	4800	3000	1900	670	480
45	4300	2600	1700	600	430
50	4000	2400	1600	560	400
55	3600	2000	1400	500	360
60	3400	1900	1300	480	340
65	3000	1700	1100	430	300
70	2800	1600	1000	400	280
80	2400	1400	900	360	240
90	2000	1200	800	320	200

RADIÁLNE EKVIVALENTNÉ DYNAMICKÉ ZAŤAŽENIE

Ekvivalentné dynamické zaťaženie upínacích ložísk sa určí rovnakým spôsobom ako u štandardných guľkových ložísk:

$$P_r = F_r \quad \text{pre } F_a/F_r \leq e$$

$$P_r = 0,56 \cdot F_r + Y \cdot F_a \quad \text{pre } F_a/F_r > e$$

Koeficienty

F_a/C_{or}	e	Y
0.025	0.22	2
0.040	0.24	1.8
0.070	0.27	1.6
0.130	0.31	1.4
0.250	0.37	1.2
0.500	0.44	1

RADIÁLNE EKVIVALENTNÉ STATICKÉ ZAŤAŽENIE

Pre statické zaťaženie upínacích ložísk:

$$P_{or} = 0,6 \cdot F_r + 0,5 \cdot F_a \quad \text{pre } (P_{or} \geq F_r)$$

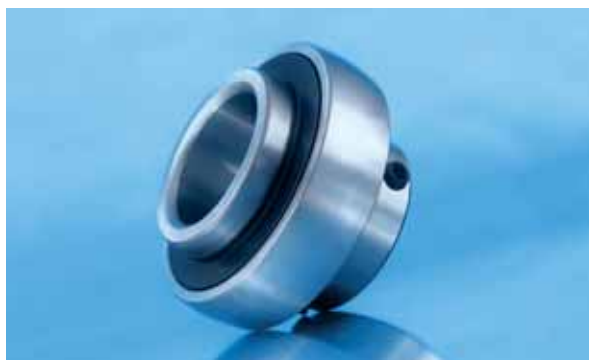

UPÍNACIE LOŽISKÁ

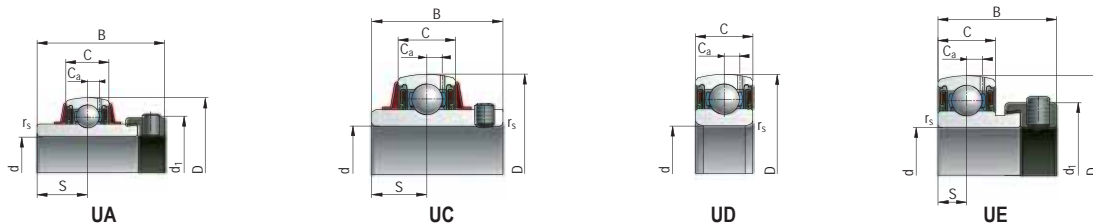

Rozmery mm								Radiálna vŕa mm		Základná únosnosť kN		Označenie ložiska	Hmotnosť kg
d	D	B	C	r _s min	d ₁ max	S	C _a	C3					
								min	max				
17	40	37,4	14	1	28	13,9	3,5	0,011	0,025	9,57	4,79	UA203	0,14
	40		12	1			3,5	0,011	0,025	9,6	4,8	UD203	0,056
	40	28,6	12	0,6	28,6	6	3,5	0,011	0,025	9,6	4,8	UE203	0,13
	47	31	16	1,5		12,7	4,2	0,011	0,025	12,8	6,7	UC203	0,18
20	47	43,6	16		33,3	17	4,2	0,013	0,028	12,8	6,7	UA204	0,2
	47	31	16	1,5		12,7	4,2	0,013	0,028	12,8	6,7	UC204	0,16
	47		14				4,2	0,013	0,028	12,8	6,7	UD204	0,1
	47	31	14	0,6	33,3	7	4,2	0,013	0,028	12,8	6,7	UE204	0,15
25	52	44,4	15		38,1	17,5	4,3	0,013	0,028	14,02	7,88	UA205	0,23
	52	34,1	15	1,5		14,3	4,3	0,013	0,028	14,02	7,88	UC205	0,17
	52		15	1,5			4,3	0,013	0,028	14,02	7,88	UD205	0,126
	52	31	15	0,6	38	7,5	4,3	0,013	0,028	14,02	7,88	UE205	0,18
30	62	48,4	16	1	45	18,3	5	0,013	0,028	19,5	11,3	UA206	0,36
	62	38,1	16	1		15,9	5	0,013	0,028	19,46	11,31	UC206	0,28
	62		16	1,5			5	0,013	0,028	19,46	11,31	UD206	0,195
	62	35,7	16	1	45	8	5	0,013	0,028	19,46	11,31	UE206	0,28
35	72	51,1	17	1,5	55,6	18,8	5,7	0,015	0,033	25,67	15,3	UA207	0,55
	72	42,9	17	1,5		17,5	5,7	0,015	0,033	25,67	15,3	UC207	0,41
	72		17	1,5			5,7	0,015	0,033	25,67	15,3	UD207	0,278
	72	38,9	17	1,5	55,6	9,5	5,7	0,015	0,033	25,67	15,3	UE207	0,42
40	80	56,3	18	1,5	60	21,4	6,3	0,015	0,033	29,52	18,14	UA208	0,7
	80	49,2	18	1,5		19	6,3	0,015	0,033	29,52	18,14	UC208	0,55
	80		18	1,1			6,3	0,015	0,033	29,52	18,14	UD208	0,36
	80	43,7	18	1,5	60	11	6,3	0,015	0,033	29,52	18,14	UE208	0,57
45	85	56,4	22	1,5	63,5	21,4	6,3	0,018	0,036	31,68	20,68	UA209	0,74
	85	49,2	22	1,5		19	6,3	0,018	0,036	31,68	20,68	UC209	0,68
	85		19	1,1			6,3	0,018	0,036	31,68	20,68	UD209	0,42
	85	43,7	19	0,6	63,5	9,5	6,3	0,018	0,036	31,7	20,7	UE209	0,82
50	90	62,8	22	1,5	69,9	24,6	6,6	0,018	0,036	35,1	23,2	UA210	1,01
	90	51,6	22	1,5		19	6,6	0,018	0,036	35,07	23,18	UC210	0,78
	90		20	1,1			6,6	0,018	0,036	35,07	23,18	UD210	0,47
	90	43,7	20	0,6	69,9	10	6,6	0,018	0,036	35,1	23,2	UE210	0,85
55	100	55,6	25	1,5		22,2	7	0,023	0,043	43,38	29,22	UC211	1,07
60	110	65,1	27	1,5		25,4	7,6	0,023	0,043	47,76	32,02	UC212	1,52
65	120	65,1	28	1,5		25,4	8,5	0,023	0,043	57,21	40	UC213	1,8
70	125	74,6	29	1,5		30,2	8	0,025	0,051	60,82	45,03	UC214	2,06
75	130	77,8	30	1,5		33,3	9,2	0,025	0,051	66,11	49,5	UC215	2,19
80	140	82,6	33	2		33,3	9	0,025	0,051	72,5	53	UC216	2,82
85	150	85,7	35	2		34,1	10	0,03	0,058	83,21	63,96	UC217	3,46

TELESÁ PRE UPÍNACIE LOŽISKÁ

Telesá pre upínacie ložiská sú liatinové a majú guľovú dutinu do ktorej sa umiestňuje upínacie ložisko podľa požiadavky vyhotovenia úložného celku (UA, UC, UD, UE). Upínacie telesá sa dodávajú stojaté (konštrukčné vyhotovenie SG), alebo prírubové (konštrukčné vyhotovenie FG).



KONŠTRUKČNÉ ÚDAJE

POUŽITIE

Telesá spolu s upínacími ložiskami ako upínacie celky sa používajú predovšetkým v poľnohospodárskych strojoch, dopravných zariadeniach, potravinárskych zariadeniach a hlavne tam, kde upínací celok umožňuje ekonomické riešenie s jednoduchou konštrukciou uloženia. Upínacie telesá majú mazaciu hlavicu a mazaciu drážku vedúcu k ložisku pre prípadné domazávanie. Ak si prevádzkové podmienky nevyžadujú aby sa ložisko domazávalo, otvor pre mazaciu hlavicu sa môže uzatvoriť zátkou.

HLAVNÉ ROZMERY

Hlavné rozmery ložiskových telies zodpovedajú norme ISO 3228 a výstredníkových upínacích krúžkov norme ISO 3145.

OZNAČOVANIE

Označovanie príslušných upínacích telies a kompletných upínacích jednotiek je uvedený v tabuľkovej časti.

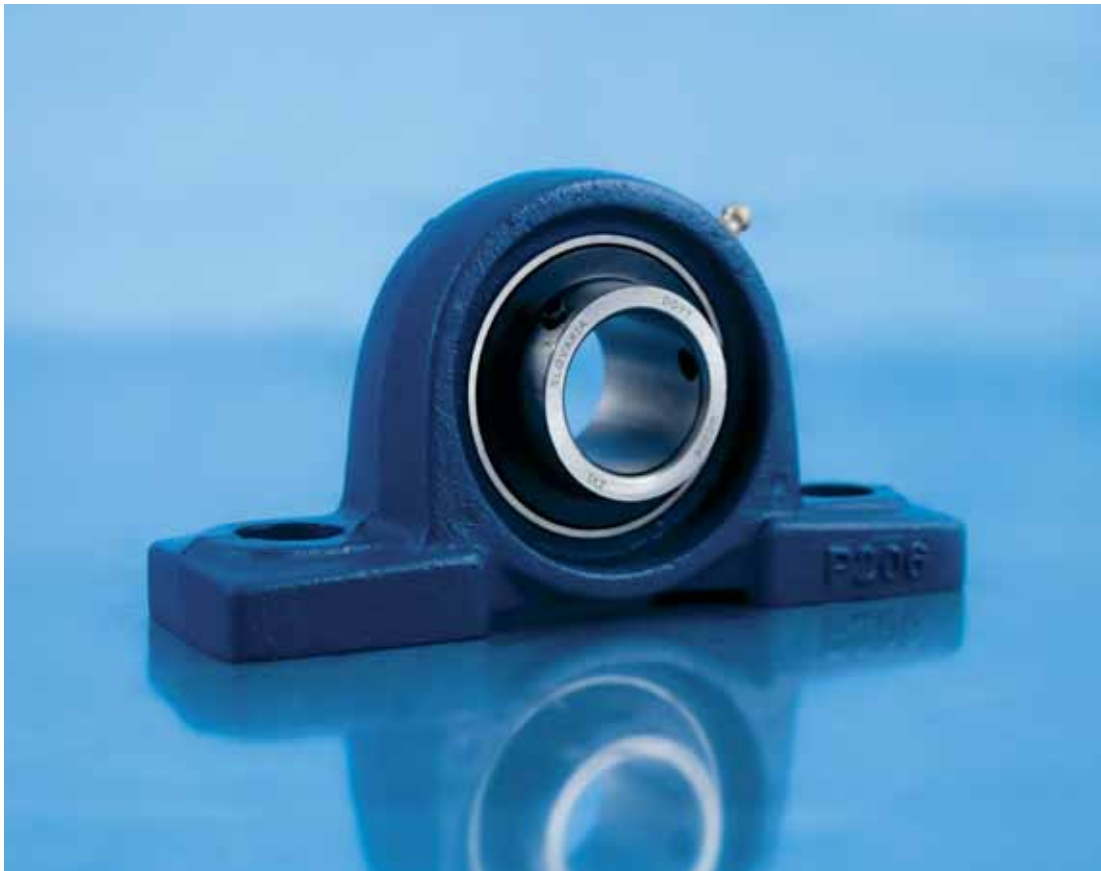

TELESÁ PRE UPÍNACIE LOŽISKÁ

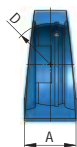
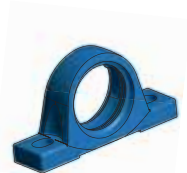

SG

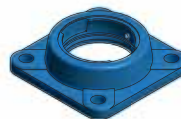
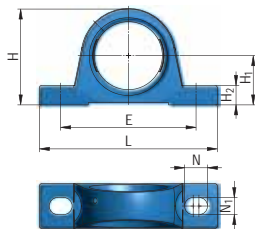

FG

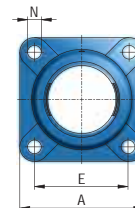
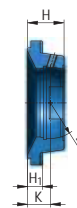

Štvorcové prírubové telesa typu FG									
Rozmery telesa mm							Hmotnosť kg	Označenie telesa	Označenie telesa s ložiskom UC
A	D	E	H	H ₁	N	K			ZVL
86	40	64	25,5	11	12	15	1	FG203	FGC203
86	47	64	25,5	11	12	15	0,95	FG204	FGC204
95	52	70	27	14	12	16	1,2	FG205	FGC205
108	62	83	31	14,3	12	18	1,89	FG206	FGC206
117	72	92	34	15,5	14	19	2,39	FG207	FGC207
130	80	102	36	15,5	16	21	2,79	FG208	FGC208
137	85	105	38	17,5	16	22	3,18	FG209	FGC209
143	90	111	40	17,5	16	22	3,68	FG210	FGC210
162	100	130	43	19,5	19	25	3,4	FG211	FGC211
175	110	143	48	19,5	19	29	4,17	FG212	FGC212
187	120	149	50	23	19	30	5,32	FG213	FGC213
193	125	152	54	23	19	31	5,92	FG214	FGC214
200	130	159	56	23	19	34	6,65	FG215	FGC215
208	140	165	58	24	23	34	7,89	FG216	FGC216
220	150	175	63	25	23	36	9,18	FG217	FGC217

Stojaté liatinové telesa typu SG									
Rozmery telesa mm							Hmotnosť kg	Označenie telesa	Označenie telesa s ložiskom UC
A	D	E	L	H	H ₁	H ₂			ZVL
36	40	96	127	60	30,2	13	0,67	SG203	SGC203
38	47	95	127	65	33,3	14	0,79	SG204	SGC204
38	52	105	140	71	36,5	15	0,91	SG205	SGC205
48	62	121	165	83	42,9	17	1,56	SG206	SGC206
48	72	127	167	93	47,6	18	1,86	SG207	SGC207
54	80	137	184	98	49,2	18	2,21	SG208	SGC208
54	85	146	190	106	54	20	2,47	SG209	SGC209
60	90	159	206	114	57,2	21	3,18	SG210	SGC210
60	100	171	219	126	63,5	23	3,95	SG211	SGC211
70	110	184	241	138	69,8	25	5,1	SG212	SGC212
70	120	203	264	151	76,2	27	6,2	SG213	SGC213
72	125	210	266	157	79,4	27	6,64	SG214	SGC214
74	130	217	275	163	82,6	28	7,53	SG215	SGC215
78	140	232	292	175	88,9	30	9,03	SG216	SGC216
83	150	247	310	187	95,2	32	11,28	SG217	SGC217



KÍBOVÉ LOŽISKÁ



KÍBOVÉ LOŽISKÁ

Kíbové ložiská typu GE sú radiálne klzné ložiská, ktoré pozostávajú z jedného vnútorného a jedného vonkajšieho krúžku z ložiskovej ocele, ktoré majú guľové klzné plochy. Ložiská sú vhodné pre uloženie, kde pôsobia veľké radiálne zaťaženia pri malom naklápaní alebo kývaní. Okrem toho môžu zachytávať aj axiálne zaťaženie určitej veľkosti v oboch smeroch.

KONŠTRUKČNÉ ÚDAJE

HLAVNÉ ROZMERY

Hlavné rozmery kíbových ložísk - typu GE zodpovedajú medzinárodnej norme ISO 6124/1.

OZNAČENIE

Označenie kíbových ložísk v štandardnom prevedení je uvedené v rozmerovej tabuľke a pozostáva s typového označenia (GE) a veľkosti (číslo uvádza vnútorný priemer v mm) napr. GE30. Iné ako štandardné označenie (radiálna vôľa, tesnenie, rozmerové odlišnosti) sa označujú podľa normy STN 02 4608 (okrem označenia E). Znak E – ložiská s fosforovaným povrchom, napr. GE30E.

Priemer diery		Radiálna vôľa					
		C2		normálna		C3	
nad	do	min.	max.	min.	max.	min.	max.
mm		μm					
12	20	10	40	40	82	82	124
20	35	12	50	50	100	100	150
35	60	15	60	60	120	120	180
60	90	18	72	72	142	142	212
90	140	18	85	85	165	165	245
140	240	18	100	100	192	192	284

RADIÁLNA VÔĽA

Kíbové ložiská sa bežne vyrábajú s normálnou radiálnou vôľou, ktorá sa neoznačuje. Hodnoty radiálnych vôľ sú uvedené v nasledujúcej tabuľke.



KĽBOVÉ LOŽISKÁ

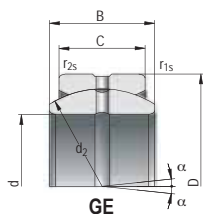

GE

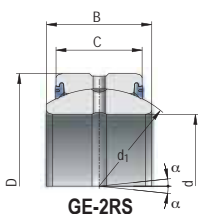

GE-2RS

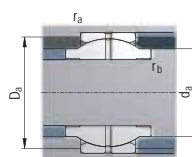

GEW

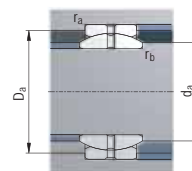

GE

Rozmery mm								Radiálna vôľa mm		Základná únosnosť kN		Označenie ložiska		Pripojovacie rozmery mm				Hmotnosť kg
d	D	B	C	d ₂	r _{1s} min	r _{2s} max	α	normálna		C	C ₀			d _a max	D _a max	r _a max	r _b max	
								min	max									
15	26	12	9	22	0,6	0,6	8	0,04	0,082	17	85	GE15E	GE15E-2RS	18	23	0,5	0,5	0,025
20	35	16	12	29	0,6	0,6	9	0,04	0,082	30	146	GE20E	GE20E-2RS	24	31	0,6	0,5	0,061
25	42	20	16	35,5	0,6	0,6	7	0,05	0,1	48	240	GE25E	GE25E-2RS	29	38	0,6	0,5	0,11
30	47	22	18	40,7	0,6	0,6	6	0,05	0,1	62	310	GE30E	GE30E-2RS	34	43	0,6	0,5	0,14
35	55	25	20	47	0,6	1	6	0,05	0,1	80	400	GE35E	GE35E-2RS	39	50	0,8	0,6	0,22
40	62	28	22	53	0,6	1	7	0,06	0,12	100	500	GE40E	GE40E-2RS	45	57	0,8	0,6	0,3
45	68	32	25	60	0,6	1	7	0,06	0,12	127	640	GE45E	GE45E-2RS	50	63	0,8	0,6	0,4
50	75	35	28	66	0,6	1	6	0,06	0,12	156	780	GE50E	GE50E-2RS	56	70	0,8	0,6	0,54
55	85	40	32	74	0,6	1	7	0,06	0,12	190	950	GE55E	GE55E-2RS	62	80	1	0,8	0,71
60	90	44	36	80	1	1	6	0,06	0,12	245	1220	GE60E	GE60E-2RS	66	84	1	0,8	1,05
70	105	49	44	92	1	1	6	0,072	0,142	313	1560	GE70E	GE70E-2RS	77	99	1	0,8	1,55
80	120	55	45	105	1	1	6	0,072	0,142	400	2000	GE80E	GE80E-2RS	89	114	1	0,8	2,31
90	130	60	50	115	1	1	5	0,072	0,142	488	2440	GE90E	GE90E-2RS	98	124	1	1	2,75
100	150	70	55	130	1	1	7	0,085	0,165	607	3030	GE100E	GE100E-2RS	109	144	1	1	4,45
110	160	70	55	140	1	1	6	0,085	0,165	654	3270	GE110E	GE110E-2RS	121	154	1	1	4,82
120	180	85	70	160	1	1	6	0,085	0,165	950	4750	GE120E	GE120E-2RS	135	174	1	1	8,05
140	210	90	70	180	1	1	7	0,085	0,165	1070	5350	GE140E	GE140E-2RS	155	204	1	1	11,02
160	230	105	80	200	1	1	8	0,1	0,192	1360	6800	GE160E	GE160E-2RS	170	224	1	1	14,01
180	260	105	80	225	1,1	1,1	6	0,1	0,192	1530	7650	GE180E	GE180E-2RS	198	253	1	1	18,65
200	290	130	100	250	1,1	1,1	7	0,1	0,192	2120	10600	GE200E	GE200E-2RS	212	283	1	1	28,03





ŠPECIÁLNE LOŽISKÁ
A ŠPECIÁLNE LOŽISKÁ S KOSOUHLÝM STYKOM

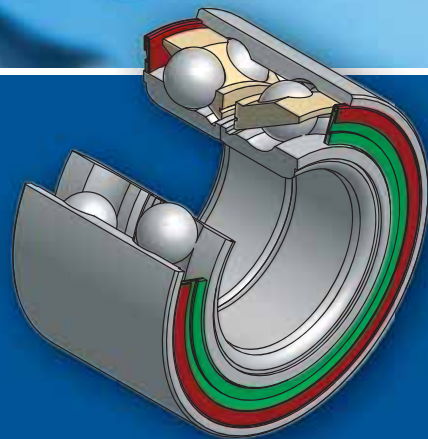

ŠPECIÁLNE LOŽISKÁ

Špeciálne valivé ložiská majú nenormalizované rozmery alebo konštrukčné vyhotovenie, prípadne oboje a používajú sa pre uloženia, kde konštruktér z rôznych dôvodov nemôže použiť normalizované ložiská v základnom alebo modifikovanom vyhotovení.

Tieto ložiská slúžia ako oporné kladky v rôznych strojoch, prístrojoch a zariadeniach alebo sú určené pre uloženie v rôznych priemyselných odvetviach. Zvláštnou skupinou špeciálnych ložísk s kosuhým stykom sú ložiská pre spojky motorových vozidiel, ktoré tvoria integrované úložné jednotky slúžiace k ovládaniu spojky. Špeciálne valivé ložiská je možné použiť i pre iné uloženia, než pre ktoré sú pôvodne určené.

V rozmerových tabuľkách sú uvedené všetky aj technické parametre a ostatné údaje potrebné pre výpočet a konštrukciu uloženia so špeciálnymi valivými ložiskami.



KONŠTRUKČNÉ ÚDAJE

OZNAČOVANIE

Označovanie špeciálnych jednoradových guľkových ložísk zodpovedá spôsobu používanému pre špeciálne valivé ložiská, napr. PLC 03-80, kde znak PLC je všeobecným znakom pre špeciálne valivé ložiská, číselný znak 0 vyjadruje konštrukčnú skupinu jednoradové guľkové ložiská a ďalšie číselné znaky (1 až 12) rozmerovú skupinu podľa veľkosti vonkajšieho priemeru ložiska. Číselný znak za pomlčkou je poradovým číslom v príslušnej rozmerovej skupine. S nenormalizovanými rozmermi sa okrem ďalej uvedených výnimiek označujú spôsobom podľa nasledovnej schémy:

SCHEMA OZNAČOVANIA NENORMALIZOVANÝCH LOŽÍSK

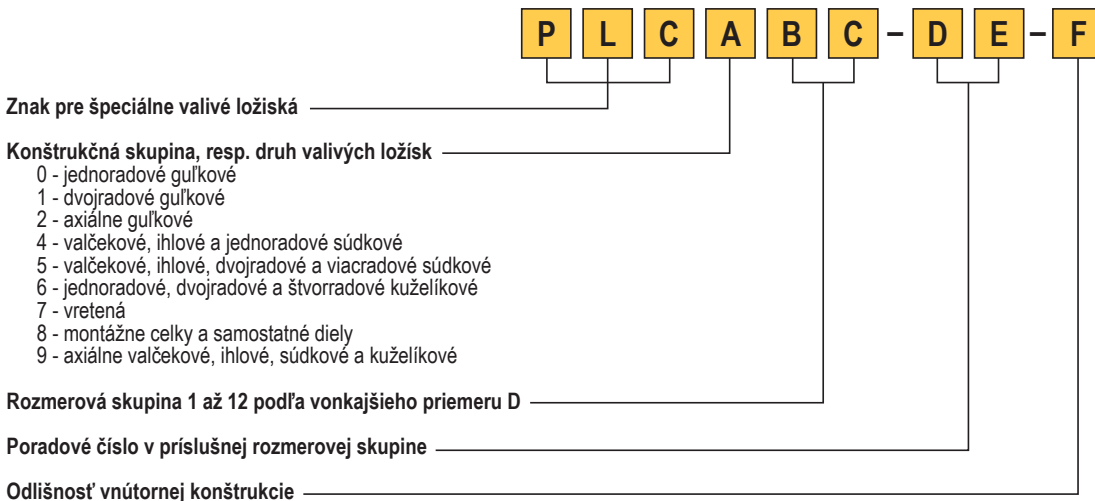

ŠPECIÁLNE LOŽISKÁ

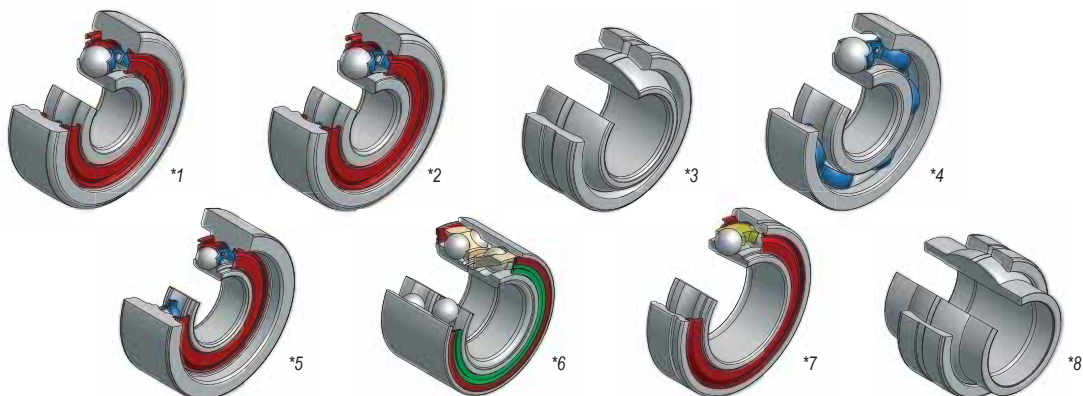

Rozmery mm							Základná únosnosť kN		Medzná frekvencia otáčania pre mazanie min ⁻¹		Označenie ložiska	Hmotnosť kg	Obr.
d	D	B	C	R	r _s min	r _{1s} min							
12	36	10	11,9	60	0,6	1	6,905	3,1	22000		PLC 03-80	0,059	*1
	36	10	12		0,6		6,905	3,1	22000		PLC 03-222	0,058	*2
19,05	36,51	15,06	19,05		0,6		46	238			PLC 32-600	0,88	*3
20	51	15			1,1		16	7,94	14000	17000	PLC 04-30	0,126	*4
	74,2	16	28		1	0,6	19,6	11,2	11000		PLC 05-13	0,545	*5
30	68	37			0,5	2,2	39,8	38,3	6500		PLC 15-12	0,54	*6
	62	16	18		1,5	0,8	15,956	10,328	10600	12600	PLC 04-208	0,154	*7
40	68	60,5	28		1	0,3	127	640			PLC 33-200	0,38	*8

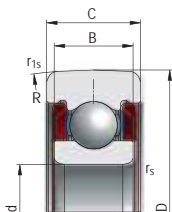

*1 - pri použití ložiska ako opornej kladky sa znižujú hodnoty únosností Cr, Cor a medzné frekvencie otáčania na 2/3 hodnôt uvedených v tabuľke

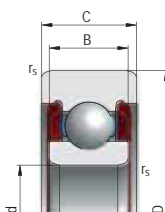

*2 - ložisko s plechovou kľetkou, krycimi plechmi na oboch stranách a radiálnou vôľou Gr 0,065 až 0,075 mm

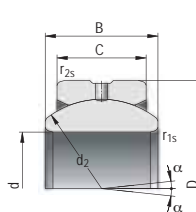

*3 - špeciálne kľbové ložisko s radiálnou vôľou Gr 0,040 až 0,082 mm

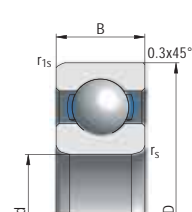

*4 - guľkové ložisko s plechovou kľetkou a radiálnou vôľou Gr 0,005 až 0,020 mm

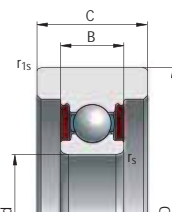

*5 - špeciálne guľkové ložisko zakrytované plechovými krytmi a so širším vonkajším krúžkom s radiálnou vôľou Gr 0,005 až 0,020 mm

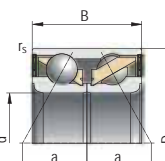

*6 - dvojradové guľkové ložisko s kosohýľm stykom, utesnené, pre uloženie predného kolesa osobného automobilu

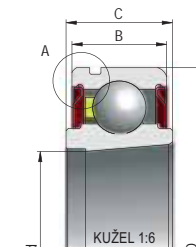

*7 - jednoradové guľkové ložisko s kuželovou dierou, tesnením po oboch stranách, naplnené plastickým mazivom s radiálnou vôľou Gr 0,005 až 0,020 mm

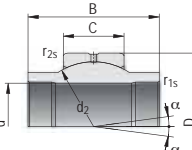

*8 - špeciálne kľbové ložisko s širším vnútorným krúžkom s radiálnou vôľou Gr 0,20 až 0,35 mm

ŠPECIÁLNE JEDNORADOVÉ GULĎKOVÉ LOŽISKÁ S KOSOuhlÝM STYKOM

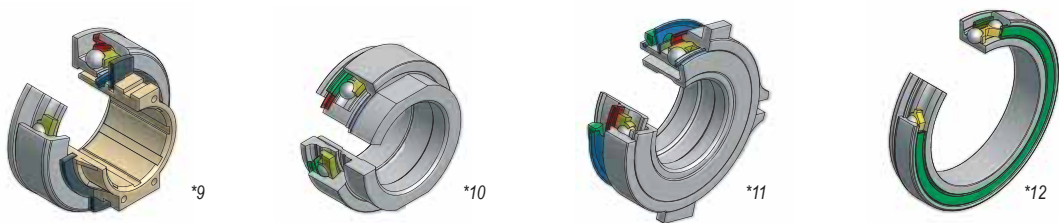

Rozmery mm								Základná únosnosť kN		Medzná frekvencia otáčania pre mazanie min ⁻¹		Označenie ložiska	Hmotnosť kg	Obr.
d	D	T	d ₁	d ₂	d ₃	B	T ₁							
45,2	94,5	50,5	95	57		16	21	20,3	16,3	5300		PLC 06-204	0,78	*9
68	115	58	102	76,4		55	39	27,6	23,3	4200		KZI-5	1,42	*10
	128	51	106	90	100	42,5	33,5	33,5	27,6	4000		KZI/Z-5	1,88	*11
	128	51	106	90	100	42,5	33,5	33,5	27,6	4000		KZI/Z-5/D	1,87	*11
	128	69,7	106	90	100	42,5	52	33,5	27,6	4000		KZI/Z-5/L	2,38	*11
106	145		138			18	25	23,8	24,3	2500		PLC 08-13	0,94	*12

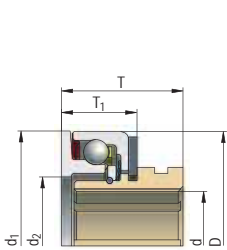

*9

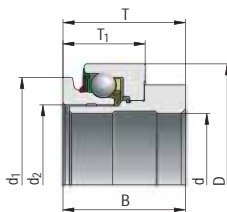

*10

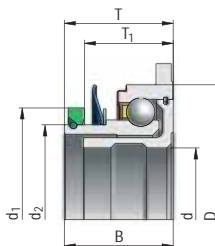

*11

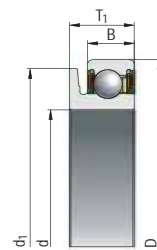

*12





PRÍSLUŠENSTVO

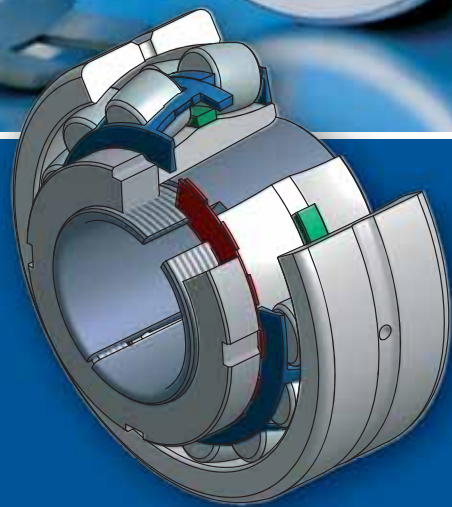

PRÍSLUŠENSTVO

Pod pojmom príslušenstvo sa rozumejú normalizované strojové súčasti, ktoré slúžia na upevnenie valivých ložísk na hriadeľ, alebo v diere telesa.

Ide o upínacie a sťahovacie púzdra, kruhové upínacie a sťahovacie matice, poistné podložky a poistné krúžky pre ložiská s drážkou na vonkajšom krúžku.

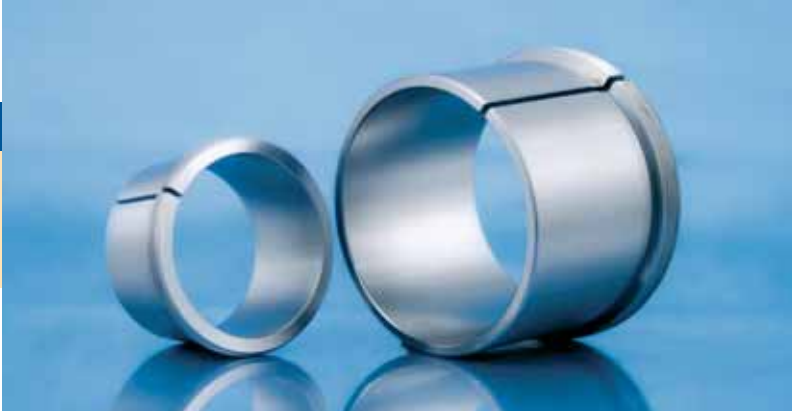

UPÍNACIE A SŤAHOVACIE PÚZDRA

Upínacie a sťahovacie púzdra sa používajú na zaistenie ložísk s kužeľovou dierou na valcovom čape. Uľahčujú montáž a demontáž a často zjednodušia aj konštrukciu uloženia. Upínacie púzdra sú rozšírenejšie, ich montáž je jednoduchšia ako v prípade sťahovacích púzdiel. Ložiská so sťahovacím púzdrom sa musia opierať o pevnú súčasť, napr. osadenie. Sťahovacie púzdra sa musia zaistiť na hriadeľ po zalisovaní do diery ložiska pomocou koncovkej matice, alebo koncovkej dosky.

UPÍNACIE PÚZDRA

Upínacie púzdra sa dodávajú kompletne s koncovou maticou a poistnou podložkou. Púzdra sú rozrezané a kužeľovitost' vonkajšej časti je 1:12. Rozmery upínacích púzdiel zodpovedajú ISO 113/I. Upínacie púzdra väčších priemerov sa štandardne vyrábajú s kanálkami pre prívod tlakového oleja na strane závitú a drážkou na vonkajšom povrchu – označenie OH...H. Púzdra s drážkou v otvore aj na povrchu majú označenie OH...HB. Púzdra s prívodnými kanálkami na strane opačnej k závitú a drážkou na vonkajšom priemere majú označenie OH, s drážkou na povrchu aj v otvore majú označenie OH...B.



SŤAHOVACIE PÚZDRA

Sťahovacie púzdra sú rozrezané a majú kužeľový vonkajší povrch. Rozmery sťahovacích púzdiel zodpovedajú ISO 2982. Matice pre sťahovanie púzdiel nie sú súčasťou dodávky a musia sa objednávať zvlášť. Sťahovacie púzdra väčších priemerov sa štandardne vyrábajú s kanálkami pre prívod tlakového oleja na strane závitú a drážkami na vonkajšom povrchu a v otvore – označenie AOH.

UPÍNACIE A SŤAHOVACIE KRUHOVÉ MATICE

Kruhové matice sú určené na zaistenie vnútorných krúžkov na upínacích púzdрах, alebo priamo na čape prípadne na montáž a demontáž na sťahovacích púzdрах. Kruhové matice sú opatrené drážkami na vonkajšom priemere na umožnenie manipulácie s nimi. Rozmery koncových matíc zodpovedajú norme ISO 2982.



POISTNÉ PODLOŽKY, POISTNÉ VLOŽKY

Poistné podložky sú určené na zaistenie kruhových matíc menšieho priemeru zatiaľ čo poistné vložky typu MSL pre väčšie matice. Poistné podložky sa vyrábajú z hlbokoťažného oceľového plechu a ich rozmery zodpovedajú norme ISO 2982. Poistné vložky sú vyrobené takisto z hlbokoťažného plechu a ku kruhovej matici sa pripájajú skrutkou. Skrutka a podložka sú rovnako súčasťou dodávky.

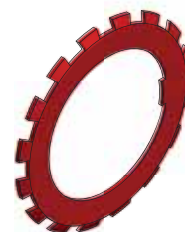

UPÍNACIE PÚZDRA

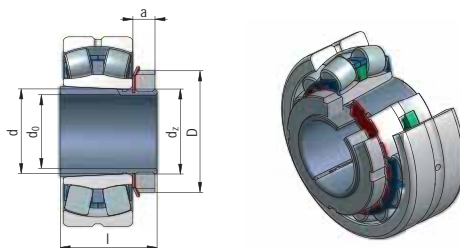

Rozmery mm								Hmotnosť	Označenie púzdra	Príslušné súčasti	
d ₀	d	D	l	a	a ₁	d _z	d _{z1}	kg	vrátane matice a poistenia	Matica	Podložka
12	15	25	19	6	-	M15x1	-	0,024	H202	KM2	MB2
	15	25	22	6	-	M15x1	-	0,026	H302	KM2	MB2
	15	25	25	6	-	M15x1	-	0,032	H2302	KM2	MB2
14	17	28	20	6	-	M17x1	-	0,03	H203	KM3	MB3
	17	28	24	6	-	M17x1	-	0,036	H303	KM3	MB3
	17	28	27	6	-	M17x1	-	0,042	H2303	KM3	MB3
17	20	32	24	7	-	M20x1	-	0,036	H204	KM4	MB4
	20	32	24	7	-	M20x1	-	0,04	H304	KM4	MB4
	20	32	24	7	-	M20x1	-	0,05	H2304	KM4	MB4
20	25	38	26	8	-	M25x1,5	-	0,064	H205	KM5	MB5
	25	38	29	8	-	M25x1,5	-	0,071	H305	KM5	MB5
	25	38	35	8	-	M25x1,5	-	0,085	H2305	KM5	MB5
25	30	45	27	8	-	M30x1,5	-	0,086	H206	KM6	MB6
	30	45	31	8	-	M30x1,5	-	0,095	H306	KM6	MB6
	30	45	38	8	-	M30x1,5	-	0,11	H2306	KM6	MB6
30	35	52	29	9	-	M35x1,5	-	0,12	H207	KM7	MB7
	35	52	35	9	-	M35x1,5	-	0,14	H307	KM7	MB7
	35	52	43	9	-	M35x1,5	-	0,16	H2307	KM7	MB7
35	40	58	31	10	-	M40x1,5	-	0,16	H208	KM8	MB8
	40	58	36	10	-	M40x1,5	-	0,17	H308	KM8	MB8
	40	58	46	10	-	M40x1,5	-	0,22	H2308	KM8	MB8
40	45	65	33	11	-	M45x1,5	-	0,21	H209	KM9	MB9
	45	65	39	11	-	M45x1,5	-	0,23	H309	KM9	MB9
	45	65	50	11	-	M45x1,5	-	0,27	H2309	KM9	MB9
45	50	70	35	12	-	M50x1,5	-	0,24	H210	KM10	MB10
	50	70	42	12	-	M50x1,5	-	0,27	H310	KM10	MB10
	50	70	55	12	-	M50x1,5	-	0,34	H2310	KM10	MB10
50	55	75	37	12	-	M55x2	-	0,28	H211	KM11	MB11
	55	75	45	12	-	M55x2	-	0,32	H311	KM11	MB11
	55	75	59	12	-	M55x2	-	0,39	H2311	KM11	MB11
55	60	80	38	13	-	M60x2	-	0,31	H212	KM12	MB12
	60	80	47	13	-	M60x2	-	0,36	H312	KM12	MB12
	60	80	62	13	-	M60x2	-	0,45	H2312	KM12	MB12
60	65	85	40	14	-	M65x2	-	0,36	H213	KM13	MB13
	65	85	50	14	-	M65x2	-	0,42	H314	KM13	MB13
	65	85	65	14	-	M65x2	-	0,52	H2313	KM13	MB13
60	70	92	41	14	-	M70x2	-	0,55	H214	KM14	MB14
	70	92	52	14	-	M70x2	-	0,67	H314	KM14	MB14
	70	92	41	14	-	M70x2	-	0,88	H2314	KM14	MB14
65	75	98	43	15	-	M75x2	-	0,66	H215	KM15	MB15
	75	98	55	15	-	M75x2	-	0,78	H315	KM15	MB15
	75	98	73	15	-	M75x2	-	1,1	H2315	KM15	MB15
70	80	105	46	17	-	M80x2	-	0,81	H216	KM16	MB16
	80	105	59	17	-	M80x2	-	0,95	H316	KM16	MB16
	80	105	78	17	-	M80x2	-	1,2	H2316	KM16	MB16
75	85	110	50	18	-	M85x2	-	0,94	H217	KM17	MB17
	85	110	63	18	-	M85x2	-	1,1	H317	KM17	MB17
	85	110	82	18	-	M85x2	-	1,25	H2317	KM17	MB17

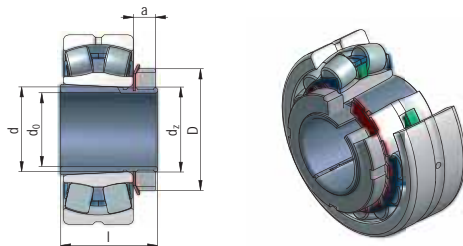

Rozmery mm								Hmotnosť	Označenie púzdra	Príslušné súčasti	
d ₀	d	D	l	a	a ₁	d ₂	d ₂₁	kg	vrátane matice a poistenia	Matica	Podložka
80	90	120	62	18	-	M90x2	-	1,1	H218	KM18	MB18
	90	120	65	18	-	M90x2	-	1,2	H318	KM18	MB18
	90	120	86	18	-	M90x2	-	1,6	H2318	KM18	MB18
85	95	125	55	19	-	M95x2	-	1,25	H219	KM19	MB19
	95	125	68	19	-	M95x2	-	1,4	H319	KM19	MB19
	95	125	90	19	-	M95x2	-	1,8	H2319	KM19	MB19
90	100	130	58	20	-	M100x2	-	1,4	H220	KM20	MB20
	100	130	71	20	-	M100x2	-	1,6	H320	KM20	MB20
	100	130	97	20	-	M100x2	-	2	H2320	KM20	MB20
	100	130	76	20	-	M100x2	-	1,8	H3120	KM20	MB20
95	105	140	60	20	-	M105x2	-	1,6	H221	KM21	MB21
	105	140	74	20	-	M105x2	-	1,85	H321	KM21	MB21
	105	140	101	20	-	M105x2	-	2,46	H2321	KM21	MB21
100	110	145	63	21	-	M110x2	-	1,8	H222	KM22	MB22
	110	145	77	21	-	M110x2	-	2,05	H322	KM22	MB22
	110	155	105	21	-	M110x2	-	2,1	H2322	KM22	MB22
	110	155	81	21	-	M110x2	-	2,75	H3122	KM22	MB22
110	120	145	72	22	-	M120x2	-	1,8	H3024	KML24	MBL24
	120	155	88	22	-	M120x2	-	2,5	H3124	KM24	MB24
	120	155	112	22	-	M120x2	-	3	H2324	KM24	MB24
115	130	155	80	23	-	M130x2	-	2,8	H3026	KML26	MBL26
	130	165	92	23	-	M130x2	-	3,45	H3126	KM26	MB26
	130	165	121	23	-	M130x2	-	4,45	H2326	KM26	MB26
125	140	165	82	24	-	M140x2	-	3,05	H3028	KML28	MBL28
	140	180	97	24	-	M140x2	-	4,1	H3128	KM28	MB28
	140	180	131	24	-	M140x2	-	5,4	H2328	KM28	MB28
135	150	180	87	26	-	M150x2	-	3,75	H3030	KML30	MBL30
	150	195	111	26	-	M150x2	-	5,25	H3130	KM30	MB30
	150	195	139	26	-	M150x2	-	6,4	H2330	KM30	MB30
140	160	190	93	28	-	M160x3	-	5,1	H3032	KML32	MBL32
	160	190	93	28	-	M160x3	-	5,1	OH3032	KML32	MBL32
	160	190	93	28	-	M160x3	-	5,1	OH3032HB	KML32	MBL32
	160	190	93	28	-	M160x3	-	5,1	OH3032HB	KML32	MBL32
	160	210	119	28	-	M160x3	-	7,25	H3132	KM32	MB32
	160	210	119	28	-	M160x3	-	7,25	OH3132	KM32	MB32
	160	210	119	28	-	M160x3	-	7,25	OH3132H	KM32	MB32
	160	210	119	28	-	M160x3	-	7,25	OH3132HB	KM32	MB32
	160	210	147	28	-	M160x3	-	8,8	H2332	KM32	MB32
	160	210	147	28	-	M160x3	-	8,8	OH2332	KM32	MB32
	160	210	147	28	-	M160x3	-	8,8	OH2332H	KM32	MB32
150	170	200	101	29	-	M170x3	-	5,8	H3034	KML34	MBL34
	170	200	101	29	-	M170x3	-	5,8	OH3034	KML34	MBL34
	170	200	101	29	-	M170x3	-	5,8	OH3034HB	KML34	MBL34
	170	200	101	29	-	M170x3	-	5,8	OH3034HB	KML34	MBL34

UPÍNACIE PÚZDRA

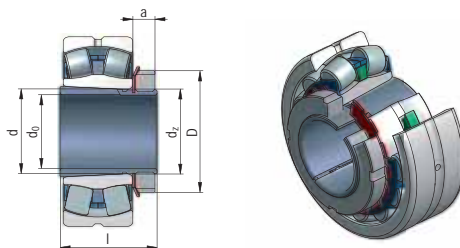

Rozmery mm								Hmotnosť	Označenie púzdra	Príslušné súčasti		
d ₀	d	D	l	a	a ₁	d _z	d _{z1}	kg	vrátane matice a poistenia	Matica	Podložka	
150	170	200	122	29	-	M170x3	-	8,1	H3134	KM34	MB34	
	170	200	122	29	-	M170x3	-	8,1	OH3134	KM34	MB34	
	170	200	122	29	-	M170x3	-	8,1	OH3134H	KM34	MB34	
	170	200	122	29	-	M170x3	-	8,1	OH3134HB	KM34	MB34	
	170	200	154	29	-	M170x3	-	9,9	H2334	KM34	MB34	
	170	200	154	29	-	M170x3	-	9,9	OH2334	KM34	MB34	
	170	200	154	29	-	M170x3	-	9,9	OH2334H	KM34	MB34	
	170	200	154	29	-	M170x3	-	9,9	OH2334HB	KM34	MB34	
160	180	210	109	30	-	M180x3	-	6,7	H3036	KML36	MBL36	
	180	210	109	30	-	M180x3	M6	6,7	OH3036	KML36	MBL36	
	180	210	109	30	-	M180x3	M6	6,7	OH3036H	KML36	MBL36	
	180	210	109	30	-	M180x3	M6	6,7	OH3036B	KML36	MBL36	
	180	210	109	30	-	M180x3	-	9,15	H3136	KM36	MB36	
	180	210	109	30	-	M180x3	M6	9,15	OH3136	KM36	MB36	
	180	210	109	30	-	M180x3	M6	9,15	OH3136H	KM36	MB36	
	180	210	109	30	-	M180x3	M6	9,15	OH3136B	KM36	MB36	
	180	210	109	30	-	M180x3	-	11	H2336	KM36	MB36	
	180	210	109	30	-	M180x3	M6	11	OH2336	KM36	MB36	
	180	210	109	30	-	M180x3	M6	11	OH2336H	KM36	MB36	
	180	210	109	30	-	M180x3	M6	11	OH2336B	KM36	MB36	
170	190	220	112	31	-	M190x3	-	7,25	H3038	KML38	MBL38	
	190	220	112	31	-	M190x3	M6	7,25	OH3038	KML38	MBL38	
	190	220	112	31	-	M190x3	M6	7,25	OH3038H	KML38	MBL38	
	190	220	112	31	-	M190x3	M6	7,25	OH3038B	KML38	MBL38	
	190	220	141	31	-	M190x3	-	10,5	H3138	KM38	MB38	
	190	220	141	31	-	M190x3	M6	10,5	OH3138	KM38	MB38	
	190	220	141	31	-	M190x3	M6	10,5	OH3138H	KM38	MB38	
	190	220	141	31	-	M190x3	M6	10,5	OH3138B	KM38	MB38	
	190	220	169	31	-	M190x3	-	12	H2338	KM38	MB38	
	190	220	169	31	-	M190x3	M6	12	OH2338	KM38	MB38	
	190	220	169	31	-	M190x3	M6	12	OH2338H	KM38	MB38	
	190	220	169	31	-	M190x3	M6	12	OH2338B	KM38	MB38	
	180	200	240	120	32	-	M200x3	-	8,9	H3040	KML40	MBL40
		200	240	120	32	-	M200x3	M6	8,9	OH3040	KML40	MBL40
200		240	120	32	-	M200x3	M6	8,9	OH3040H	KML40	MBL40	
200		240	120	32	-	M200x3	M6	8,9	OH3040B	KML40	MBL40	
200		240	150	32	-	M200x3	-	12	H3140	KM40	MB40	
200		240	150	32	-	M200x3	M6	12	OH3140	KM40	MB40	
200		240	150	32	-	M200x3	M6	12	OH3140H	KM40	MB40	
200		240	150	32	-	M200x3	M6	12	OH3140B	KM40	MB40	
200		240	176	32	-	M200x3	-	13,5	H2340	KM40	MB40	
200		240	176	32	-	M200x3	M6	13,5	OH2340	KM40	MB40	
200		240	176	32	-	M200x3	M6	13,5	OH2340H	KM40	MB40	
200		240	176	32	-	M200x3	M6	13,5	OH2340B	KM40	MB40	
200		220	260	126	30	41	M220x4	-	9,9	H3044	HML44	MBL44
		220	260	126	30	41	M220x4	M6	9,9	OH3044	HML44	MBL44
	220	260	126	30	41	M220x4	M6	9,9	OH3044H	HML44	MBL44	
	220	260	126	30	41	M220x4	M6	9,9	OH3044B	HML44	MBL44	
	220	260	126	30	41	M220x4	M6	9,9	OH3044HB	HML44	MBL44	
	220	280	161	35	-	M220x4	-	15	H3144	HM44	MB44	
	220	280	161	35	-	M220x4	M6	15	OH3144	HM44	MB44	
	220	280	161	35	-	M220x4	M6	15	OH3144H	HM44	MB44	
	220	280	161	35	-	M220x4	M6	15	OH3144B	HM44	MB44	
	220	280	161	35	-	M220x4	M6	15	OH3144HB	HM44	MB44	
	220	280	186	35	-	M220x4	-	17	H2344	HM44	MB44	

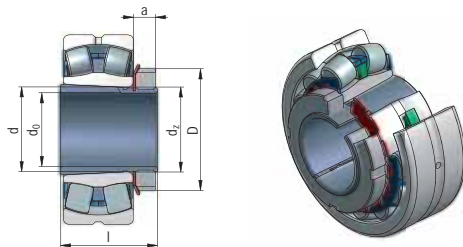

Rozmery mm								Hmotnosť	Označenie púzdra	Príslušné súčasti	
d ₀	d	D	l	a	a ₁	d ₂	d ₂₁	kg	vrátane matice a poistenia	Matica	Podložka
200	220	280	186	35	-	M220x4	M6	17	OH2344	HM44	MB44
	220	280	186	35	-	M220x4	M6	17	OH2344H	HM44	MB44
	220	280	186	35	-	M220x4	M6	17	OH2344B	HM44	MB44
	220	280	186	35	-	M220x4	M6	17	OH2344HB	HM44	MB44
220	240	290	133	34	46	M240x4	-	12	H3048	HML48	MBL48
	240	290	133	34	46	M240x4	M6	12	OH3048	HML48	MBL48
	240	290	133	34	46	M240x4	M6	12	OH3048H	HML48	MBL48
	240	290	133	34	46	M240x4	M6	12	OH3048B	HML48	MBL48
	240	290	133	34	46	M240x4	M6	12	OH3048HB	HML48	MBL48
	240	300	172	37	-	M240x4	-	16	H3148	HM48	MB48
	240	300	172	37	-	M240x4	M6	16	OH3148	HM48	MB48
	240	300	172	37	-	M240x4	M6	16	OH3148H	HM48	MB48
	240	300	172	37	-	M240x4	M6	16	OH3148B	HM48	MB48
	240	300	172	37	-	M240x4	M6	16	OH3148HB	HM48	MB48
	240	300	199	37	-	M240x4	-	19	H2348	HM48	MB48
	240	300	199	37	-	M240x4	M6	19	OH2348	HM48	MB48
	240	300	199	37	-	M240x4	M6	19	OH2348H	HM48	MB48
	240	300	199	37	-	M240x4	M6	19	OH2348B	HM48	MB48
240	300	199	37	-	M240x4	M6	19	OH2348HB	HM48	MB48	
240	260	310	145	34	46	Tr260x4	-	13,5	H3052	HML52	MBL52
	260	310	145	34	46	Tr260x4	M6	13,5	OH3052	HML52	MBL52
	260	310	145	34	46	Tr260x4	M6	13,5	OH3052H	HML52	MBL52
	260	310	145	34	46	Tr260x4	M6	13,5	OH3052B	HML52	MBL52
	260	310	145	34	46	Tr260x4	M6	13,5	OH3052HB	HML52	MBL52
	260	330	190	39	-	Tr260x4	-	21	H3152	HM52	MB52
	260	330	190	39	-	Tr260x4	M6	21	OH3152	HM52	MB52
	260	330	190	39	-	Tr260x4	M6	21	OH3152H	HM52	MB52
	260	330	190	39	-	Tr260x4	M6	21	OH3152B	HM52	MB52
	260	330	190	39	-	Tr260x4	M6	21	OH3152HB	HM52	MB52
	260	330	211	39	-	Tr260x4	-	23	H2352	HM52	MB52
	260	330	211	39	-	Tr260x4	M6	23	OH2352	HM52	MB52
	260	330	211	39	-	Tr260x4	M6	23	OH2352H	HM52	MB52
	260	330	211	39	-	Tr260x4	M6	23	OH2352B	HM52	MB52
260	330	211	39	-	Tr260x4	M6	23	OH2352HB	HM52	MB52	
260	280	330	152	38	50	Tr280x4	-	16	H3056	HML56	MBL56
	280	330	152	38	50	Tr280x4	M6	16	OH3056	HML56	MBL56
	280	330	152	38	50	Tr280x4	M6	16	OH3056H	HML56	MBL56
	280	330	152	38	50	Tr280x4	M6	16	OH3056B	HML56	MBL56
	280	330	152	38	50	Tr280x4	M6	16	OH3056HB	HML56	MBL56
	280	350	195	41	-	Tr280x4	-	23	H3156	HM56	MB56
	280	350	195	41	-	Tr280x4	M6	23	OH3156	HM56	MB56
	280	350	195	41	-	Tr280x4	M6	23	OH3156H	HM56	MB56
	280	350	195	41	-	Tr280x4	M6	23	OH3156B	HM56	MB56
	280	350	195	41	-	Tr280x4	M6	23	OH3156HB	HM56	MB56
	280	350	224	41	-	Tr280x4	-	27	H2356	HM56	MB56
	280	350	224	41	-	Tr280x4	M6	27	OH2356	HM56	MB56
	280	350	224	41	-	Tr280x4	M6	27	OH2356H	HM56	MB56
	280	350	224	41	-	Tr280x4	M6	27	OH2356B	HM56	MB56
	280	350	224	41	-	Tr280x4	M6	27	OH2356HB	HM56	MB56
	280	300	360	168	42	54	Tr300x4	-	20,5	H3060	HML60
300		360	168	42	54	Tr300x4	M6	20,5	OH3060	HML60	MSL60
300		360	168	42	54	Tr300x4	M6	20,5	OH3060H	HML60	MSL60
300		360	168	42	54	Tr300x4	M6	20,5	OH3060B	HML60	MSL60
300		360	168	42	54	Tr300x4	M6	20,5	OH3060HB	HML60	MSL60

UPÍNACIE PÚZDRA

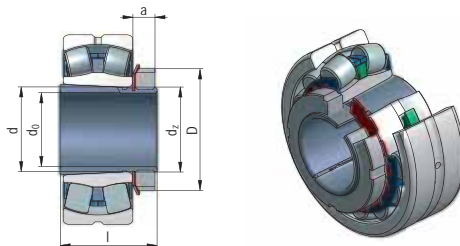

Rozmery mm								Hmotnosť	Označenie púzdra	Príslušné súčasti	
d ₀	d	D	l	a	a ₁	d ₂	d ₂₁	kg	vrátane matice a poistenia	Matica	Podložka
280	300	380	208	40	53	Tr300x4	-	29	H3160	HM60	MS60
	300	380	208	40	53	Tr300x4	M6	29	OH3160	HM60	MS60
	300	380	208	40	53	Tr300x4	M6	29	OH3160H	HM60	MS60
	300	380	208	40	53	Tr300x4	M6	29	OH3160B	HM60	MS60
	300	380	208	40	53	Tr300x4	M6	29	OH3160HB	HM60	MS60
	300	380	240	40	53	Tr300x4	-	32	H3260	HM60	MS60
	300	380	240	40	53	Tr300x4	M6	32	OH3260	HM60	MS60
	300	380	240	40	53	Tr300x4	M6	32	OH3260H	HM60	MS60
	300	380	240	40	53	Tr300x4	M6	32	OH3260B	HM60	MS60
300	380	240	40	53	Tr300x4	M6	32	OH3260HB	HM60	MS60	
300	320	380	171	42	55	Tr320x5	-	22	H3064	HML64	MSL64
	320	380	171	42	55	Tr320x5	M6	22	OH3064	HML64	MSL64
	320	380	171	42	55	Tr320x5	M6	22	OH3064H	HML64	MSL64
	320	380	171	42	55	Tr320x5	M6	22	OH3064B	HML64	MSL64
	320	380	171	42	55	Tr320x5	M6	22	OH3064HB	HML64	MSL64
	320	400	226	42	56	Tr320x5	-	32	H3164	HM64	MS64
	320	400	226	42	56	Tr320x5	M6	32	OH3164	HM64	MS64
	320	400	226	42	56	Tr320x5	M6	32	OH3164H	HM64	MS64
	320	400	226	42	56	Tr320x5	M6	32	OH3164B	HM64	MS64
	320	400	226	42	56	Tr320x5	M6	32	OH3164HB	HM64	MS64
	320	400	258	42	56	Tr320x5	-	35	H3264	HM64	MS64
	320	400	258	42	56	Tr320x5	M6	35	OH3264	HM64	MS64
	320	400	258	42	56	Tr320x5	M6	35	OH3264H	HM64	MS64
	320	400	258	42	56	Tr320x5	M6	35	OH3264B	HM64	MS64
320	400	258	42	56	Tr320x5	M6	35	OH3264HB	HM64	MS64	
320	340	400	187	45	58	Tr340x5	-	27	H3068	HML68	MSL68
	340	400	187	45	58	Tr340x5	M6	27	OH3068	HML68	MSL68
	340	400	187	45	58	Tr340x5	M6	27	OH3068H	HML68	MSL68
	340	400	187	45	58	Tr340x5	M6	27	OH3068B	HML68	MSL68
	340	400	187	45	58	Tr340x5	M6	27	OH3068HB	HML68	MSL68
	340	440	254	55	72	Tr340x5	-	50	H3168	HM68	MS68
	340	440	254	55	72	Tr340x5	M6	50	OH3168	HM68	MS68
	340	440	254	55	72	Tr340x5	M6	50	OH3168H	HM68	MS68
	340	440	254	55	72	Tr340x5	M6	50	OH3168B	HM68	MS68
	340	440	254	55	72	Tr340x5	M6	50	OH3168HB	HM68	MS68
	340	440	288	55	72	Tr340x5	-	51,5	H3268	HM68	MS68
	340	440	288	55	72	Tr340x5	M6	51,5	OH3268	HM68	MS68
	340	440	288	55	72	Tr340x5	M6	51,5	OH3268H	HM68	MS68
	340	440	288	55	72	Tr340x5	M6	51,5	OH3268B	HM68	MS68
	340	440	288	55	72	Tr340x5	M6	51,5	OH3268HB	HM68	MS68
	340	360	420	188	45	58	Tr360x5	-	29	H3072	HML72
360		420	188	45	58	Tr360x5	M6	29	OH3072	HML72	MSL72
360		420	188	45	58	Tr360x5	M6	29	OH3072H	HML72	MSL72
360		420	188	45	58	Tr360x5	M6	29	OH3072B	HML72	MSL72
360		420	188	45	58	Tr360x5	M6	29	OH3072HB	HML72	MSL72
360		460	259	58	75	Tr360x5	-	56	H3172	HM72	MS72
360		460	259	58	75	Tr360x5	M6	56	OH3172	HM72	MS72
360		460	259	58	75	Tr360x5	M6	56	OH3172H	HM72	MS72
360		460	259	58	75	Tr360x5	M6	56	OH3172B	HM72	MS72
360		460	259	58	75	Tr360x5	M6	56	OH3172HB	HM72	MS72
360		460	299	58	75	Tr360x5	-	60,5	H3272	HM72	MS72
360		460	299	58	75	Tr360x5	M6	60,5	OH3272	HM72	MS72
360		460	299	58	75	Tr360x5	M6	60,5	OH3272H	HM72	MS72
360		460	299	58	75	Tr360x5	M6	60,5	OH3272B	HM72	MS72
360	460	299	58	75	Tr360x5	M6	60,5	OH3272HB	HM72	MS72	

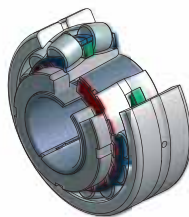
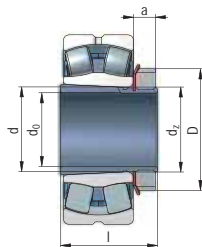

Rozmery mm								Hmotnosť	Označenie púzdra	Príslušné súčasti	
d ₀	d	D	l	a	a ₁	d ₂	d ₂₁	kg	vrátane matice a poistenia	Matica	Podložka
360	380	450	193	48	62	Tr380x5	-	35,5	H3076	HML76	MSL76
	380	450	193	48	62	Tr380x5	M6	35,5	OH3076	HML76	MSL76
	380	450	193	48	62	Tr380x5	M6	35,5	OH3076H	HML76	MSL76
	380	450	193	48	62	Tr380x5	M6	35,5	OH3076HB	HML76	MSL76
	380	490	264	60	77	Tr380x5	-	61,5	H3176	HM76	MS76
	380	490	264	60	77	Tr380x5	M6	61,5	OH3176	HM76	MS76
	380	490	264	60	77	Tr380x5	M6	61,5	OH3176H	HM76	MS76
	380	490	264	60	77	Tr380x5	M6	61,5	OH3176B	HM76	MS76
	380	490	264	60	77	Tr380x5	M6	61,5	OH3176HB	HM76	MS76
	380	490	310	60	77	Tr380x5	-	69,5	H3276	HM76	MS76
	380	490	310	60	77	Tr380x5	M6	69,5	OH3276	HM76	MS76
	380	490	310	60	77	Tr380x5	M6	69,5	OH3276H	HM76	MS76
	380	490	310	60	77	Tr380x5	M6	69,5	OH3276B	HM76	MS76
	380	490	310	60	77	Tr380x5	M6	69,5	OH3276HB	HM76	MS76
380	400	470	210	52	66	Tr400x5	-	40	H3080	HML80	MSL80
	400	470	210	52	66	Tr400x5	M6	40	OH3080H	HML80	MSL80
	400	470	210	52	66	Tr400x5	M6	40	OH3080B	HML80	MSL80
	400	470	210	52	66	Tr400x5	M6	40	OH3080HB	HML80	MSL80
	400	520	272	62	82	Tr400x5	-	73	H3180	HM80	MS80
	400	520	272	62	82	Tr400x5	M6	73	OH3180	HM80	MS80
	400	520	272	62	82	Tr400x5	M6	73	OH3180H	HM80	MS80
	400	520	272	62	82	Tr400x5	M6	73	OH3180B	HM80	MS80
	400	520	272	62	82	Tr400x5	M6	73	OH3180HB	HM80	MS80
400	420	490	212	52	66	Tr420x5	-	47	H3084	HML84	MSL84
	420	490	212	52	66	Tr420x5	M6	47	OH3084H	HML84	MSL84
	420	490	212	52	66	Tr420x5	M6	47	OH3084B	HML84	MSL84
	420	490	212	52	66	Tr420x5	M6	47	OH3084HB	HML84	MSL84
	420	540	304	70	90	Tr420x5	-	80	H3184	HM84	MS84
	420	540	304	70	90	Tr420x5	M6	80	OH3184	HM84	MS84
	420	540	304	70	90	Tr420x5	M6	80	OH3184H	HM84	MS84
	420	540	304	70	90	Tr420x5	M6	80	OH3184B	HM84	MS84
	420	540	304	70	90	Tr420x5	M6	80	OH3184HB	HM84	MS84
410	440	520	228	60	77	Tr440x5	-	65	H3088	HML88	MSL88
	440	520	228	60	77	Tr440x5	M8	65	OH3088	HML88	MSL88
	440	520	228	60	77	Tr440x5	M8	65	OH3088H	HML88	MSL88
	440	520	228	60	77	Tr440x5	M8	65	OH3088B	HML88	MSL88
	440	520	228	60	77	Tr440x5	M8	65	OH3088HB	HML88	MSL88
	440	580	307	70	90	Tr440x5	-	95	H3188	HM88	MS88
	440	580	307	70	90	Tr440x5	M8	95	OH3188	HM88	MS88
	440	580	307	70	90	Tr440x5	M8	95	OH3188H	HM88	MS88
	440	580	307	70	90	Tr440x5	M8	95	OH3188B	HM88	MS88
	440	580	307	70	90	Tr440x5	M8	95	OH3188HB	HM88	MS88
430	460	540	234	60	77	Tr460x5	-	71	H3092	HML92	MSL92
	460	540	234	60	77	Tr460x5	M8	71	OH3092	HML92	MSL92
	460	540	234	60	77	Tr460x5	M8	71	OH3092H	HML92	MSL92
	460	540	234	60	77	Tr460x5	M8	71	OH3092B	HML92	MSL92
	460	540	234	60	77	Tr460x5	M8	71	OH3092HB	HML92	MSL92
	460	580	326	75	95	Tr460x5	-	119	H3192	HM92	MS92
	460	580	326	75	95	Tr460x5	M8	119	OH3192	HM92	MS92
	460	580	326	75	95	Tr460x5	M8	119	OH3192H	HM92	MS92
	460	580	326	75	95	Tr460x5	M8	119	OH3192B	HM92	MS92
	460	580	326	75	95	Tr460x5	M8	119	OH3192HB	HM92	MS92

UPÍNACIE PÚZDRA

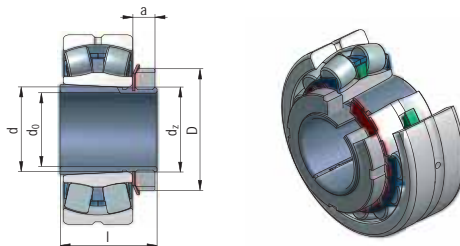

Rozmery mm								Hmotnosť	Označenie púzdra	Príslušné súčasti	
d ₀	d	D	l	a	a ₁	d _z	d _{z1}	kg	vrátane matice a poistenia	Matica	Podložka
450	480	560	237	60	77	Tr480x5	-	75	H3096	HML96	MSL96
	480	560	237	60	77	Tr480x5	M8	75	OH3096	HML96	MSL96
	480	560	237	60	77	Tr480x5	M8	75	OH3096H	HML96	MSL96
	480	560	237	60	77	Tr480x5	M8	75	OH3096B	HML96	MSL96
	480	560	237	60	77	Tr480x5	M8	75	OH3096HB	HML96	MSL96
	480	620	335	75	95	Tr480x5	-	135	H3196	HM96	MS96
	480	620	335	75	95	Tr480x5	M8	135	OH3196	HM96	MS96
	480	620	335	75	95	Tr480x5	M8	135	OH3196H	HM96	MS96
	480	620	335	75	95	Tr480x5	M8	135	OH3196B	HM96	MS96
480	620	335	75	95	Tr480x5	M8	135	OH3196HB	HM96	MS96	
470	500	580	247	68	85	Tr500x5	-	82	H30/500	HML/500	MSL/500
	500	580	247	68	85	Tr500x5	M8	82	OH30/500	HML/500	MSL/500
	500	580	247	68	85	Tr500x5	M8	82	OH30/500H	HML/500	MSL/500
	500	580	247	68	85	Tr500x5	M8	82	OH30/500B	HML/500	MSL/500
	500	580	247	68	85	Tr500x5	M8	82	OH30/500HB	HML/500	MSL/500
	500	630	356	80	100	Tr500x5	-	145	H31/500	HM/500	MS/500
	500	630	356	80	100	Tr500x5	M8	145	OH31/500	HM/500	MS/500
	500	630	356	80	100	Tr500x5	M8	145	OH31/500H	HM/500	MS/500
	500	630	356	80	100	Tr500x5	M8	145	OH31/500B	HM/500	MS/500
500	630	356	80	100	Tr500x5	M8	145	OH31/500HB	HM/500	MS/500	
500	530	630	265	68	90	Tr530x6	-	105	H30/530	HML/530	MSL/530
	530	630	265	68	90	Tr530x6	M8	105	OH30/530	HML/530	MSL/530
	530	630	265	68	90	Tr530x6	M8	105	OH30/530H	HML/530	MSL/530
	530	630	265	68	90	Tr530x6	M8	105	OH30/530B	HML/530	MSL/530
	530	630	265	68	90	Tr530x6	M8	105	OH30/530HB	HML/530	MSL/530

Poznámka:

d_{z1} - veľkosť závitů na pripojenie hydraulického hadice

a₁ - šírka km matice vrátane poistovacej skrutky



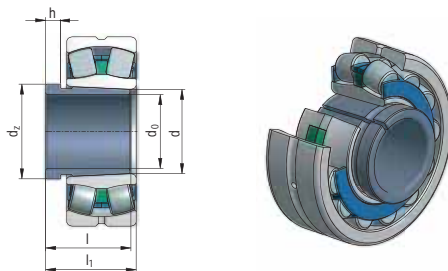

Rozmery mm							Hmotnosť kg	Označenie púzdra	Príslušné súčasti
d ₀	d	l	l ₁	d ₂	h	d ₂₁			Matica
35	40	25	27	M45x1,5	6	-	0,08	AH208	KM9
	40	29	32	M45x1,5	6	-	0,09	AH308	KM9
	40	40	43	M45x1,5	7	-	0,13	AH2308	KM9
40	45	26	29	M50x1,5	6	-	0,1	AH209	KM10
	45	31	34	M50x1,5	6	-	0,12	AH309	KM10
	45	44	47	M50x1,5	7	-	0,16	AH2309	KM10
45	50	28	31	M55x2	7	-	0,12	AH210	KM11
	50	35	38	M55x2	7	-	0,13	AH310	KM11
	50	50	53	M55x2	9	-	0,19	AHX2310	KM11
50	55	29	32	M60x2	7	-	0,16	AH211	KM12
	55	37	40	M60x2	7	-	0,17	AH311	KM12
	55	54	57	M60x2	9	-	0,26	AHX2311	KM12
55	60	32	35	M65x2	8	-	0,17	AH212	KM13
	60	40	43	M65x2	8	-	0,19	AH312	KM13
	60	58	61	M65x2	11	-	0,3	AHX2312	KM13
60	65	35	38	M70x2	8	-	0,19	AH213	KM14
	65	42	45	M70x2	8	-	0,22	AH313	KM14
	65	61	64	M70x2	12	-	0,36	AH2313	KM14
65	70	37	38	M75x2	8	-	0,2	AH214	KM15
	70	43	47	M75x2	8	-	0,24	AH314	KM15
	70	64	68	M75x2	12	-	0,42	AHX2314	KM15
70	75	37	38	M80x2	8	-	0,25	AH215	KM16
	75	45	49	M80x2	8	-	0,29	AH315	KM16
	75	68	72	M80x2	12	-	0,48	AHX2315	KM16
75	80	39	41	M90x2	8	-	0,3	AH216	KM18
	80	48	52	M90x2	8	-	0,37	AH316	KM18
	80	71	75	M90x2	12	-	0,57	AHX2316	KM18
80	85	39	41	M95x2	9	-	0,37	AH217	KM19
	85	52	56	M95x2	9	-	0,43	AHX317	KM19
	85	74	78	M95x2	13	-	0,65	AHX2317	KM19
85	90	40	44	M100x2	9	-	0,43	AH218	KM20
	90	53	57	M100x2	9	-	0,46	AHX318	KM20
	90	79	83	M100x2	14	-	0,76	AHX2318	KM20
	90	63	67	M100x2	10	-	0,57	AHX3218	KM20
90	95	43	47	M105x2	10	-	0,49	AH219	KM21
90	95	57	61	M105x2	10	-	0,54	AHX319	KM21
	95	85	89	M105x2	16	-	0,9	AHX2319	KM21

ŠŤAHOVACIE PÚZDRA

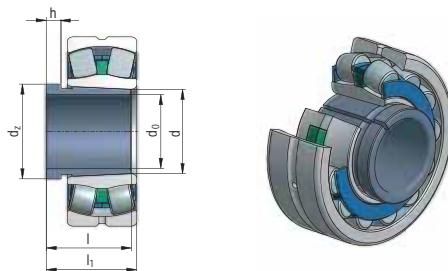

Rozmery mm							Hmotnosť kg	Označenie púzdra	Príslušné súčasti
d ₀	d	l	l ₁	d ₂	h	d ₂₁			Matica
95	100	45	49	M110x2	10	-	0,53	AH220	KM22
	100	59	63	M110x2	10	-	0,58	AHX320	KM22
	100	90	94	M110x2	16	-	1	AHX2320	KM22
	100	64	68	M110x2	11	-	0,66	AHX3120	KM22
	100	73	77	M110x2	11	-	0,76	AHX3220	KM22
105	110	47	51	M120x2	12	-	0,63	AH222	KM24
	110	63	67	M120x2	12	-	0,77	AHX322	KM24
	110	68	72	M120x2	11	-	0,76	AHX3122	KM24
	110	82	86	M120x2	11	-	1	AHX3222	KM24
115	120	50	54	M130x2	12	-	0,7	AH224	KM26
	120	60	64	M130x2	13	-	0,73	AHX3024	KM26
	120	75	79	M130x2	12	-	0,94	AHX3124	KM26
	120	90	94	M130x2	13	-	1,3	AHX3224	KM26
	120	105	109	M130x2	17	-	1,55	AHX2324	KM26
	120	73	82	M125x2	13	-	0,7	AH24024	KM25
125	130	53	57	M140x2	12	-	0,82	AH226	KM28
	130	74	78	M140x2	14	-	1,03	AHX326	KM28
	130	115	119	M145x2	19	-	2	AHX2326	KM29
	130	67	71	M140x2	14	-	0,91	AHX3026	KM28
	130	78	82	M140x2	12	-	1,1	AHX3126	KM28
	130	98	102	M145x2	15	-	1,55	AHX3226	KM29
	130	83	93	M135x2	14	-	0,88	AH24026	KM27
135	140	56	61	M150x2	13	-	1	AH228	KM30
	140	77	82	M150x2	14	-	1,15	AHX328	KM30
	140	125	130	M155x2	20	-	2,35	AHX2328	KM31
	140	68	73	M150x2	14	-	1	AHX3028	KM30
	140	83	88	M150x2	14	-	1,3	AHX3128	KM30
	140	104	109	M155x2	15	-	1,85	AHX3228	KM31
	140	83	93	M145x2	14	-	0,95	AH24028	KM29
145	150	72	77	M160x3	15	-	1,15	AHX3030	KM32
	150	96	101	M160x3	15	-	1,70	AHX3130	KM32
	150	114	119	M160x3	17	-	2,10	AHX3230	KM32
	150	135	140	M160x3	24	-	2,75	AHX2330	KM32
	150	90	101	M155x2	15	-	1,05	AH24030	KM31
	150	115	126	M160x3	15	-	1,55	AH24130	KM32

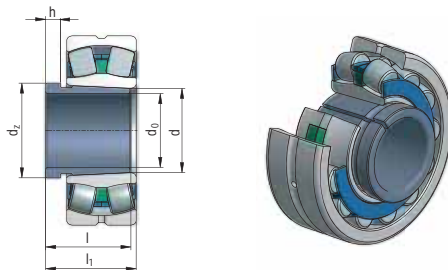

Rozmery mm							Hmotnosť kg	Označenie púzdra	Príslušné súčasti
d ₀	d	l	l ₁	d ₂	h	d ₂₁			Matica
150	160	77	82	M170x3	16	-	2,00	AH3032	KM34
	160	103	108	M170x3	16	-	3,00	AH3132	KM34
	160	124	130	M170x3	20	-	3,70	AH3232	KM34
	160	140	146	M170x3	24	-	4,35	AH2332	KM34
	160	95	106	M170x3	15	-	2,30	AH24032	KM34
	160	124	135	M170x3	15	-	3,00	AH24132	KM34
160	170	69	74	M180x3	16	-	2,21	AH234	KM36
	170	93	98	M190x3	17	-	3,19	AH334	KM38
	170	146	152	M190x3	24	-	5,25	AH2334	KM38
	170	85	90	M180x3	17	-	2,45	AH3034	KM36
	170	104	109	M190x3	16	-	3,45	AH3134	KM38
	170	134	140	M190x3	24	-	4,80	AH3234	KM38
	170	106	117	M180x3	16	-	2,70	AH24034	KM36
170	125	136	M180x3	16	-	3,25	AH24134	KM36	
170	180	69	74	M190x3	16	-	2,34	AH236	KM38
	180	105	110	M200x3	17	-	3,75	AH2236	KM40
	180	154	160	M200x3	26	-	6,05	AH2336	KM40
	180	92	98	M190x3	17	-	2,80	AH3036	KM38
	180	116	122	M200x3	19	-	4,25	AH3136	KM40
	180	140	146	M205x3	24	-	5,25	AH3236	KM40
	180	116	127	M190x3	16	-	3,20	AH24036	KM38
	180	134	145	M190x3	16	-	3,75	AH24136	KM38
180	190	96	102	M200x3	18	-	3,30	AH3038	KM40
	190	112	117	M200x3	18	-	3,90	AH2238	KM40
	190	125	131	M200x3	20	-	4,50	AH3138	KM40
	190	145	152	M200x3	25	-	5,40	AH3238	KM40
	190	160	167	M200x3	26	-	6,10	AH2338	KM40
	190	118	131	M200x3	18	-	3,55	AH24038	KM40
	190	146	159	M200x3	18	-	4,45	AH24138	KM40
190	200	102	108	Tr210x4	19	-	3,70	AH3040	HM42
	200	134	140	Tr220x4	21	-	5,65	AH3140	HM44
	200	153	160	Tr220x4	25	-	6,60	AH3240	HM44
	200	170	177	Tr220x4	30	-	7,60	AH2340	HM44
	200	127	140	Tr210x4	18	-	4,00	AH24040	HML42
	200	158	171	Tr210x4	18	-	5,05	AH24140	HML42
200	220	111	117	Tr230x4	20	-	7,40	AH3044	HML46
	220	111	117	Tr230x4	20	G1/8	7,40	AOH3044	HM46
	220	145	151	Tr240x4	23	-	9,30	AH3144	HM48
	220	145	151	Tr240x4	23	G1/4	9,30	AOH3144	HM48
	220	181	189	Tr240x4	30	-	13,50	AH2344	HM48
	220	181	189	Tr240x4	30	G1/4	13,50	AOH2344	HM48
	220	138	152	Tr230x4	20	-	7,45	AH24044	HML46

ŠŤAHOVACIE PÚZDRA

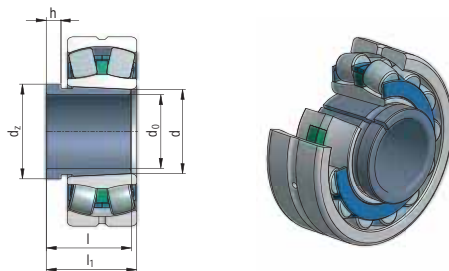

Rozmery mm							Hmotnosť kg	Označenie púzdra	Príslušné súčasti
d ₀	d	l	l ₁	d ₂	h	d ₂₁			Matica
200	220	138	152	Tr230x4	20	G1/8	7,45	AH24044	HML46
	220	170	184	Tr230x4	20	-	10,00	AH24144	HML46
	220	170	184	Tr230x4	20	G1/8	10,00	AH24144	HML46
220	240	116	123	Tr260x4	21	-	7,95	AH3048	HM52
	240	116	123	Tr260x4	21	G1/4	7,95	AOH3048	HM52
	240	154	161	Tr260x4	25	-	12,00	AH3148	HM52
	240	154	161	Tr260x4	25	G1/4	12,00	AOH3148	HM52
	240	189	197	Tr260x4	30	-	14,00	AH2348	HM52
	240	189	197	Tr260x4	30	G1/4	14,00	AOH2348	HM52
	240	138	153	Tr250X4	20	-	8,05	AH24048	HML50
	240	138	153	Tr250X4	20	G1/8	8,05	AOH24048	HML50
	240	180	195	Tr260x4	20	-	11,50	AH24148	HM52
240	180	195	Tr260x4	20	G1/4	11,50	AOH24148	HM52	
240	260	128	135	Tr280x4	23	-	9,60	AH3052	HML56
	260	128	135	Tr280x4	23	G1/4	9,60	AOH3052	HML56
	260	155	161	Tr290x4	23	-	12,50	AH2252	HM58
	260	155	161	Tr290x4	23	G1/4	12,50	AOH2252	HM58
	260	172	179	Tr290x4	26	-	16,00	AH3152	HM58
	260	172	179	Tr290x4	26	G1/4	16,00	AOH3152	HM58
	260	205	213	Tr290x4	30	-	17,50	AH2352	HM58
	260	205	213	Tr290x4	30	G1/4	17,50	AOH2352	HM58
	260	162	178	Tr270x4	22	-	10,50	AH24052	HM54
	260	162	178	Tr270x4	22	G1/4	10,50	AOH24052	HM54
	260	202	218	Tr280x4	22	-	14,00	AH24152	HM56
	260	202	218	Tr280x4	22	G1/4	14,00	AOH24152	HM56
260	280	131	139	Tr300x4	24	-	11,00	AH3056	HML60
	280	131	139	Tr300x4	24	G1/4	11,00	AOH3056	HML60
	280	155	163	Tr300x4	24	-	15,00	AH2256	HM60
	280	155	163	Tr300x4	24	G1/4	15,00	AOH2256	HM60
	280	175	183	Tr300x4	28	-	17,00	AH3156	HM60
	280	175	183	Tr300x4	28	G1/4	17,00	AOH3156	HM60
	280	212	220	Tr300x4	30	-	21,50	AH2356	HM60
	280	212	220	Tr300x4	30	G1/4	21,50	AOH2356	HM60
	280	162	179	Tr300x4	22	-	13,50	AH24056	HM60
	280	162	179	Tr300x4	22	G1/8	13,50	AOH24056	HM60
	280	202	219	Tr300x4	22	-	15,00	AH24156	HM60
	280	202	219	Tr300x4	22	G1/4	15,00	AOH24156	HM60
280	300	145	153	Tr320x5	26	-	13,00	AH3060	HML64
	300	145	153	Tr320x5	26	G1/4	13,00	AOH3060	HML64
	300	170	178	Tr330x5	26	-	18,00	AH2260	HM66
	300	170	178	Tr330x5	26	G1/4	18,00	AOH2260	HM66
	300	192	200	Tr330x5	30	-	19,00	AH3160	HM66
	300	192	200	Tr330x5	30	G1/4	19,00	AOH3160	HM66

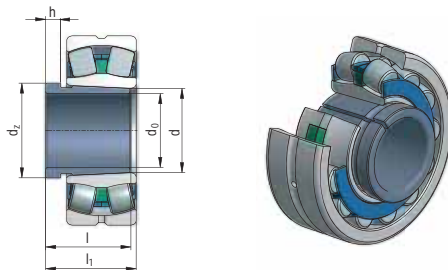

Rozmery mm							Hmotnosť kg	Označenie púzdra	Príslušné súčasti
d ₀	d	l	l ₁	d ₂	h	d ₂₁			Matica
280	300	228	236	Tr330x5	34	-	23,50	AH3260	HM66
	300	228	236	Tr330x5	34	G1/4	23,50	AOH3260	HM66
	300	184	202	Tr310x5	24	-	14,00	AH24060	HM62
	300	184	202	Tr310x5	24	G1/4	14,00	AOH24060	HM62
	300	224	242	Tr320x5	24	-	18,50	AH24160	HM64
	300	224	242	Tr320x5	24	G1/4	18,50	AOH24160	HM64
300	320	149	157	Tr340x5	27	-	16,50	AH3064	HML68
	320	149	157	Tr340x5	27	G1/4	16,50	AOH3064	HML68
	320	180	190	Tr340x5	27	-	20,00	AH2264	HM68
	320	180	190	Tr340x5	27	G1/4	20,00	AOH2264	HM68
	320	209	217	Tr340x5	31	-	24,50	AH3164	HM68
	320	209	217	Tr340x5	31	G1/4	24,50	AOH3164	HM68
	320	246	254	Tr340x5	36	-	27,50	AH3264	HM68
	320	246	254	Tr340x5	36	G1/4	27,50	AOH3264	HM68
	320	184	202	Tr340x5	24	-	18,00	AH24064	HM68
	320	184	202	Tr340x5	24	G1/4	18,00	AOH24064	HM68
320	340	162	171	Tr365x5	28	-	17,50	AH3068	HML68
	340	162	171	Tr365x5	28	G1/4	17,50	AOH3068	HML68
	340	225	234	Tr370x5	33	-	26,50	AH3168	HM74
	340	225	234	Tr370x5	33	G1/4	26,50	AOH3168	HM74
	340	264	273	Tr370x5	38	-	32,00	AH3268	HM74
	340	264	273	Tr370x5	38	G1/4	32,00	AOH3268	HM74
	340	206	225	Tr360x5	26	-	18,00	AH24068	HM72
	340	206	225	Tr360x5	26	G1/4	18,00	AOH24068	HM72
	340	269	288	Tr360x5	26	-	25,50	AH24168	HM72
	340	269	288	Tr360x5	26	G1/4	25,50	AOH24168	HM72
340	360	167	176	Tr385x5	30	-	19,00	AH3072	HML77
	360	167	176	Tr385x5	30	G1/4	19,00	AOH3072	HML77
	360	229	238	Tr400x5	35	-	30,00	AH3172	HM80
	360	229	238	Tr400x5	35	G1/4	30,00	AOH3172	HM80
	360	274	283	Tr400x5	40	-	33,00	AH3272	HM80
	360	274	283	Tr400x5	40	G1/4	33,00	AOH3272	HM80
	360	206	226	Tr380x5	26	-	20,00	AH24072	HM76
	360	206	226	Tr380x5	26	G1/4	20,00	AOH24072	HM76
	360	269	289	Tr380x5	26	-	26,00	AH24172	HM76
360	380	170	180	Tr400x5	31	-	22,50	AH3076	HML80
	380	170	180	Tr400x5	31	G1/4	22,50	AOH3076	HML80
	380	232	242	Tr400x5	36	-	33,00	AH3176	HM80
	380	232	242	Tr400x5	36	G1/4	33,00	AOH3176	HM80
	380	284	294	Tr400x5	42	-	42,00	AH3276	HM80

ŠŤAHOVACIE PÚZDRA

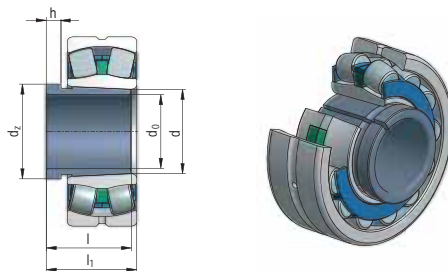

Rozmery mm							Hmotnosť kg	Označenie púzdra	Príslušné súčasti
d ₀	d	l	l ₁	d ₂	h	d ₁			Matica
360	380	284	294	Tr400x5	42	G1/4	42,00	AOH3276	HM80
	380	208	228	Tr400x5	28	-	23,50	AH24076	HM80
	380	208	228	Tr400x5	28	G1/4	23,50	AOH24076	HM80
	380	271	291	Tr400x5	28	-	31,00	AH24176	HM80
	380	271	291	Tr400x5	28	G1/4	31,00	AOH24176	HM80
380	400	183	193	Tr430x5	33	-	27,00	AH3080	HML86
	400	183	193	Tr430x5	33	G1/4	27,00	AOH3080	HML86
	400	240	250	Tr440x5	38	-	39,50	AH3180	HM88
	400	240	250	Tr440x5	38	G1/4	39,50	AOH3180	HM88
	400	303	312	Tr440x5	44	-	51,50	AH3280	HM88
	400	303	312	Tr440x5	44	G1/4	51,50	AOH3280	HM88
	400	228	248	Tr420x5	28	-	27,00	AH24080	HM84
	400	228	248	Tr420x5	28	G1/4	27,00	AOH24080	HM84
	400	278	298	Tr420x5	28	-	35,00	AH24180	HM84
400	278	298	Tr420x5	28	G1/4	35,00	AOH24180	HM84	
400	420	186	196	Tr450x5	34	-	29,00	AH3084	HML90
	420	186	196	Tr450x5	34	G1/4	29,00	AOH3084	HML90
	420	266	276	Tr460x5	40	-	46,00	AH3184	HM92
	420	266	276	Tr460x5	40	G1/4	46,00	AOH3184	HM92
	420	321	331	Tr460x5	46	-	59,00	AH3284	HM92
	420	321	331	Tr460x5	46	G1/4	59,00	AOH3284	HM92
	420	230	252	Tr440x5	30	-	29,00	AH24084	HM88
	420	230	252	Tr440x5	30	G1/4	29,00	AOH24084	HM88
	420	310	332	Tr440x5	30	-	39,00	AH24184	HM88
420	310	332	Tr440x5	30	G1/4	39,00	AOH24184	HM88	
420	440	194	205	Tr460x5	35	-	31,00	AHX3088	HML92
	440	194	205	Tr460x5	35	G1/4	31,00	AOHX3088	HML92
	440	270	281	Tr460x5	42	-	46,00	AHX3188	HM92
	440	270	281	Tr460x5	42	G1/4	46,00	AOHX3188	HM92
	440	330	341	Tr460x5	48	-	64,50	AHX3288	HM92
	440	330	341	Tr460x5	48	G1/4	64,50	AOHX3288	HM92
	440	242	264	Tr460x5	30	-	32,00	AH24088	HM92
	440	242	264	Tr460x5	30	G1/4	32,00	AOH24088	HM92
	440	310	332	Tr460x5	30	-	45,50	AH24188	HM92
440	310	332	Tr460x5	30	G1/4	45,50	AOH24188	HM92	
440	460	202	213	Tr490x5	37	-	35,00	AHX3092	HML98
	460	202	213	Tr490x5	37	G1/4	35,00	AOHX3092	HML98
	460	285	296	Tr510x5	43	-	58,00	AHX3192	HM/510
	460	285	296	Tr510x5	43	G1/4	58,00	AOHX3192	HM/510
	460	349	360	Tr510x5	50	-	75,50	AHX3292	HM/510
	460	349	360	Tr510x5	50	G1/4	75,50	AOHX3292	HM/510
	460	250	273	Tr480x5	32	-	34,50	AH24092	HML96
	460	250	273	Tr480x5	32	G1/4	34,50	AOH24092	HML96

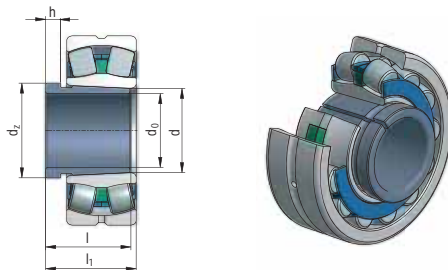

Rozmery mm							Hmotnosť kg	Označenie púzdra	Príslušné súčasti
d ₀	d	l	l ₁	d ₂	h	d ₂₁			Matica
440	460	332	355	Tr480x5	32	-	50,00	AH24192	HM96
	460	332	355	Tr480x5	32	G1/4	50,00	AOH24192	HM96
460	480	205	217	Tr52x5	38	-	39,00	AHX3096	HML/520
	480	205	217	Tr52x5	38	G1/4	39,00	AOHX3096	HML/520
	480	295	307	Tr530x6	45	-	63,00	AHX3196	HM/530
	480	295	307	Tr530x6	45	G1/4	63,00	AOHX3196	HM/530
	480	364	376	Tr530x5	52	-	82,50	AHX3296	HM/530
	480	364	376	Tr530x5	52	G1/4	82,50	AHX3296	HM/530
	480	250	273	Tr500x5	32	-	36,50	AH24096	HM/550
	480	250	273	Tr500x5	32	G1/4	36,50	AOH24096	HML/550
	480	340	340	Tr500x5	32	-	51,50	AH24196	HM/550
480	340	340	Tr500x5	32	G1/4	51,50	AOH24196	HM/550	
480	500	209	221	Tr530x6	40	-	41,00	AHX30/500	HML/530
	500	209	221	Tr530x6	40	G1/4	41,00	AOHX30/500	HML/530
	500	313	325	Tr530x6	47	-	66,50	AHX31/500	HM/530
	500	313	325	Tr530x6	47	G1/4	66,50	AOHX31/500	HM/530
	500	393	405	Tr530x6	54	-	89,50	AHX32/500	HM/530
	500	393	405	Tr530x6	54	G1/4	89,50	AOHX32/500	HM/530
	500	253	276	Tr530x6	35	-	43,00	AH240/500	HM/530
	500	253	276	Tr530x6	35	G1/4	43,00	AOH240/500	HM/530
	500	360	383	Tr530x6	35	-	63,00	AH241/500	HM/530
500	360	383	Tr530x6	35	G1/4	63,00	AOH241/500	HM/530	
500	530	230	242	Tr560x6	45	-	63,50	AH30/530	HML/560
	530	230	242	Tr560x6	45	G1/4	63,50	AOH30/530	HML/560
	530	325	337	Tr560x6	53	-	93,50	AH31/530	HM/560
	530	325	337	Tr560x6	53	G1/4	93,50	AOH31/530	HM/560
	530	412	424	Tr560x6	57	-	142,00	AH32/530	HM/560
	530	412	424	Tr560x6	57	G1/4	142,00	AOH32/530	HM/560
	530	285	309	Tr560x6	35	-	64,50	AH240/530	HM/560
	530	285	309	Tr560x6	35	G1/4	64,50	AOH240/530	HM/560
	530	370	394	Tr560x6	35	-	92,00	AH241/530	HM/560
530	370	394	Tr560x6	35	G1/4	92,00	AOH241/530	HM/560	

Poznámka:

d₂₁ - veľkosť závitů na pripojenie hydraulického hadice

KRUHOVÉ MATICE

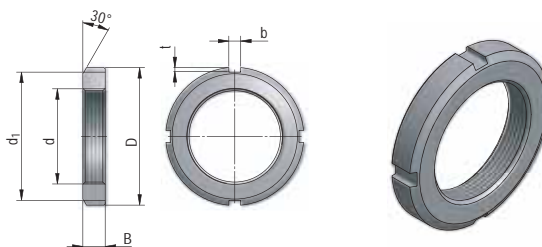

Rozmery mm							Hmotnosť kg	Označenie matice	Príslušné súčasti
d	d ₁	D	B	b	t				podložka
M15x1	21	25	5	4	2	-	0,012	KM2	MB2
M17x1	24	28	5	4	2	-	0,012	KM3	MB3
M20x1	26	32	6	4	2	-	0,02	KM4	MB4
M25x1,5	32	38	7	5	2	-	0,028	KM5	MB5
M30x1,5	38	45	7	5	2	-	0,038	KM6	MB6
M35x1,5	44	52	8	5	2	-	0,058	KM7	MB7
M40x1,5	50	58	9	6	2,5	-	0,078	KM8	MB8
M45x1,5	56	65	10	6	2,5	-	0,11	KM9	MB9
M50x1,5	61	70	11	6	2,5	-	0,14	KM10	MB10
M55x2	67	75	11	7	3	-	0,15	KM11	MB11
M60x2	73	80	11	7	3	-	0,16	KM12	MB12
M65x2	79	85	12	7	3	-	0,19	KM13	MB13
M70x2	85	92	12	8	3,5	-	0,22	KM14	MB14
M75x2	90	98	13	8	3,5	-	0,27	KM15	MB15
M80x2	95	105	15	8	3,5	-	0,36	KM16	MB16
M85x2	102	110	16	8	3,5	-	0,42	KM17	MB17
M90x2	108	120	16	10	4	-	0,51	KM18	MB18
M95x2	113	125	17	10	4	-	0,58	KM19	MB19
M100x2	120	130	18	10	4	-	0,68	KM20	MB20
M105x2	126	140	18	12	5	-	0,81	KM21	MB21
M110x2	133	145	19	12	5	-	0,89	KM22	MB22
M115x2	137	150	19	12	5	-	0,91	KM23	MB23
M120x2	135	145	20	12	5	-	0,69	KML24	MBL24
	138	155	20	12	5	-	0,98	KM24	MB24
M125x2	148	160	21	12	5	-	1,1	KM25	MB25
M130x2	145	155	21	12	5	-	0,84	KML26	MBL26
	149	165	21	12	5	-	1,2	KM26	MB26
M135x2	160	175	22	14	6	-	1,4	KM27	MB27

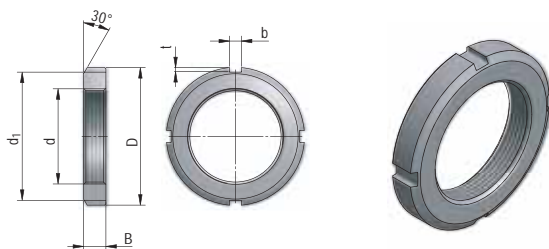

Rozmery mm							Hmotnosť kg	Označenie matice	Príslušné súčasti
d	d ₁	D	B	b	t				podložka
M140x2	155	165	22	12	5	-	0,92	KML28	MBL28
	160	180	22	14	6	-	1,4	KM28	MB28
M145x2	171	190	24	14	6	-	1,85	KM29	MB29
M150x2	170	180	24	14	5	-	1,3	KML30	MBL30
	171	195	24	14	6	-	1,85	KM30	MB30
M155x3	182	200	25	16	7	-	2,05	KM31	MB31
M160x3	180	190	25	14	5	-	1,4	KML32	MBL32
	182	210	25	16	7	-	2,25	KM32	MB32
M165x3	195	210	26	16	7	-	2,3	KM33	
M170x3	190	200	26	16	5	-	1,6	KML34	MBL34
	193	220	26	16	7	-	2,55	KM34	MB34
M180x3	200	210	27	16	5	-	1,8	KML36	MBL36
	203	230	27	18	8	-	2,7	KM36	MB36
M190x3	210	220	28	16	5	-	1,9	KML38	MBL38
	214	240	28	18	8	-	3	KM38	BM38
M200x3	222	240	29	18	8	-	2,6	KML40	MBL40
	226	250	29	18	8	-	3,3	KM40	MB40
Tr205x4	232	250	30	18	8	-	3,2	HML41	MBL41
Tr210x4	238	270	30	20	10	-	5,1	HML42	MSL42
Tr215x4	242	260	30	20	9	-	3,3	HML43	MSL43
Tr220x4	242	260	30	20	9	M6	3,4	HML44	MSL44
Tr240x4	270	290	34	20	10	M8	4,85	HML48	MSL48
Tr260x4	290	310	34	20	10	M8	5,15	HML52	MSL52
Tr280x4	310	330	38	24	10	M8	5,5	HML56	MSL56
Tr300x4	336	360	42	24	12	M8	7,25	HML60	MSL60
	340	380	40	24	12	M10	12	HM60	MS60
Tr 310x4	350	390	42	24	12	-	13	HM62	MS62
Tr320x5	356	390	42	24	12	M8	10,5	HML64	MSL64
	360	400	42	24	12	M10	13,5	HM64	MS64
Tr330x5	380	420	52	28	15	-	20	HM66	MS66

KRUHOVÉ MATICE

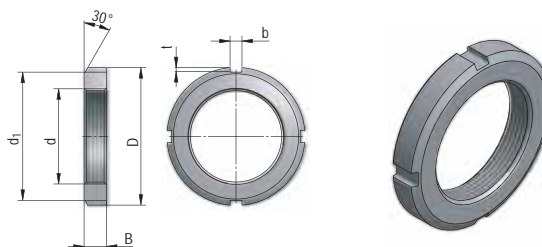

Rozmery mm							Hmotnosť kg	Označenie matice	Príslušné súčasti
d	d ₁	D	B	b	t				podložka
Tr340x5	376	400	45	24	12	M8	13	HML68	MSL68
	400	440	55	28	15	M12	23,2	HM68	MS68
Tr345X5	384	410	45	28	13	-	13	HML69	MSL69
Tr350x5	410	450	55	28	15	-	25	HM70	MS70
Tr360x5	420	460	58	28	15	-	27,5	HM72	MS72
Tr370x5	430	470	58	28	15	-	28	HM74	MS74
Tr385x5	422	450	48	28	14	-	15	HML77	MSL77
Tr400x5	470	520	62	32	18	-	40	HM80	MS80
Tr410x5	452	480	52	32	14	-	19	HML82	MSL82
Tr420x5	490	540	70	32	18	-	47	HM84	MS84
Tr430X5	472	500	52	32	14	-	20	HML86	MSL86
Tr440x5	510	560	70	36	20	-	48,5	HM88	MS88
Tr450X5	490	520	60	32	15	-	24	HML90	MSL90
Tr460x5	510	540	60	32	15	-	28	HML92	MSL92
Tr480x5	530	560	60	36	15	M12	29,5	HML96	MSL96
	560	620	75	36	20	M16	62,5	HM96	MS96
Tr490x5	550	580	60	36	15	-	34	HML98	MSL98
Tr500x5	550	580	68	36	15	M12	35	HML/500	MSL/500
	580	630	80	40	23	M16	64	HM/500	MS/500
Tr510x6	590	650	80	40	23	-	79	HM/510	MS/510
Tr520x6	570	600	68	36	15	-	37	HML/520	MSL/520
Tr530x6	590	630	68	40	20	M16	50	HML/530	MSL/530
	610	670	80	40	23	M20	83	HM/530	MS/530
Tr540x6	590	630	68	40	20	-	47	HML/540	MSL/540
Tr550x6	640	700	80	40	23	-	86	HM/550	MS/550
Tr560x6	610	650	75	40	20	M16	51	HML/560	MSL/560
	650	710	85	45	25	M20	97	HM/560	MS/560

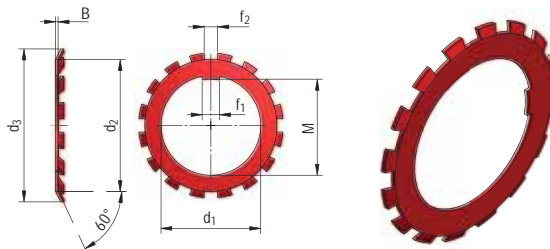

Rozmery mm							Hmotnosť	Označenie
d ₁	d ₂	d ₃	M	B	f ₁	f ₂	100 ks/kg	podložky
10	13,5	21	8,5	1	3	3	0,131	MB0
12	17	25	10,5	1	3	3	0,2	MB1
15	21	28	13,5	1	4	4	0,26	MB2
17	24	32	15,5	1	4	4	0,32	MB3
20	26	36	18,5	1	4	4	0,35	MB4
25	32	42	23	1,25	5	5	0,64	MB5
30	38	49	27,5	1,25	5	5	0,78	MB6
35	44	57	32,5	1,25	5	5	1,05	MB7
40	50	62	37,5	1,25	6	6	1,24	MB8
45	56	69	42,5	1,25	6	6	1,52	MB9
50	61	74	47,5	1,25	6	6	1,6	MB10
55	67	81	52,5	1,5	7	8	1,96	MB11
60	73	86	57,5	1,5	7	8	2,53	MB12
65	79	92	62,5	1,5	7	8	2,9	MB13
70	85	98	66,5	1,5	8	8	3,34	MB14
75	90	104	71,5	1,5	8	8	3,56	MB15
80	95	112	76,5	1,8	10	8	4,64	MB16
85	102	119	81,5	1,8	10	8	5,24	MB17
90	108	126	86,5	1,8	10	10	0,15	MB18
95	113	133	91,5	1,8	10	10	6,7	MB19
100	120	140	96,5	1,8	12	10	7,65	MB20
105	126	145	100,5	1,8	12	12	8,26	MB21
110	133	154	105,5	1,8	12	12	9,4	MB22
115	137	159	110,5	2	12	12	10,8	MB23
120	135	148	115	2	14	12	7	MBL24
125	138	164	115	2	12	14	10,5	MB24
125	148	170	120	2	12	14	11,8	MB25
130	145	161	125	2	12	14	8	MBL26
135	149	175	125	2	12	14	11,8	MB26
135	160	185	130	2	14	14	14,4	MB27
140	155	172	135	2	14	16	9	MBL28
145	160	192	135	2	14	16	14,4	MB28
145	172	202	140	2	14	16	16,8	MB29
150	170	189	145	2	14	16	10	MBL30
150	171	205	145	2	14	16	15,5	MB30
155	182	212	147,5	2,5	16	16	20,9	MB31
160	180	199	154	2,5	16	18	14	MBL32
160	182	217	154	2,5	16	18	22,2	MB32
165	193	222	157,5	2,5	16	18	24,1	MB33
170	190	209	164	2,5	18	16	17	MBL34
170	193	232	164	2,5	18	16	24,7	MB34
180	200	215	174	2,5	20	16	18	MBL36
180	203	242	174	2,5	20	18	26,8	MB36
190	210	228	184	2,5	20	16	20,5	MBL38
190	214	252	184	2,5	20	18	27,8	MB38
200	222	248	194	2,5	20	18	21,4	MBL40
200	226	262	194	2,5	20	18	29,3	MB40
220	250	292	350	3	22	24	35	MB44
240	270	312	233	3	22	24	45	MB48
260	300	342	253	3	26	28	65	MB52
280	320	362	273	3	26	28	105	MB56

POISTNÉ VLOŽKY

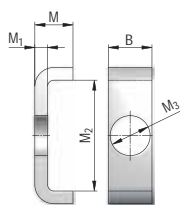

Rozmery mm					Hmotnosť	Označenie	Príslušná skrutka
B	M	M ₁	M ₂	M ₃	kg		
20	12	4	13,5	7	0,022	MSL44	M6X12
	12	4	17,5	9	0,024	MSL48	M8X16
24	12	4	17,5	9	0,03	MSL56	M8X16
	12	4	20,5	9	0,033	MSL60	M8X16
	15	5	21	9	0,046	MSL64	M8X16
28	15	5	20	9	0,051	MSL72	M8X16
	15	5	24	12	0,055	MSL76	M10X20
32	15	5	24	12	0,063	MSL84	M10X20
	15	5	28	14	0,067	MSL88	M12X25
36	15	5	28	14	0,076	MSL96	M12X25
40	21	7	28	18	0,15	MSL/530	M16X30
	21	7	29	18	0,14	MSL/560	M16X30
45	21	7	34	18	0,17	MSL/630	M16X30
	21	7	39	18	0,19	MSL/670	M16X30
50	21	7	39	18	0,21	MSL/710	M16X30
55	21	7	39	18	0,23	MSL/750	M16X30
60	21	7	44	22	0,26	MSL/850	M20X40
	21	7	46	22	0,26	MSL/950	M20X40
	21	7	51	22	0,28	MSL/1000	M20X40
20	12	4	22,5	9	0,02	MS44	M8X16
24	12	4	25,5	12	0,03	MS52	M8X16
	12	4	30,5	12	0,04	MS60	M10X20
	15	5	31	12	0,055	MS64	M10X20
28	15	5	38	14	0,069	MS68	M10X20
32	15	5	40	14	0,083	MS76	M12X25
	15	5	45	18	0,089	MS80	M12X25
	15	5	43	18	0,097	MS88	M16X30
36	15	5	53	18	0,11	MS96	M16X30
	15	5	45	18	0,11	MS/500	M16X30
	21	7	51	22	0,19	MS/530	M16X30
45	21	7	54	22	0,22	MS/560	M20X40
50	21	7	61	22	0,27	MS/630	M20X40
	21	7	66	22	0,28	MS/670	M20X40
55	21	7	69	26	0,32	MS/710	M20X40
60	21	7	70	26	0,35	MS/750	M24X50
70	21	7	71	26	0,41	MS/850	M24X50
	21	7	76	26	0,41	MS/900	M24X50
	21	7	78	26	0,42	MS/950	M24X50
	21	7	88	26	0,5	MS/1000	M24X50

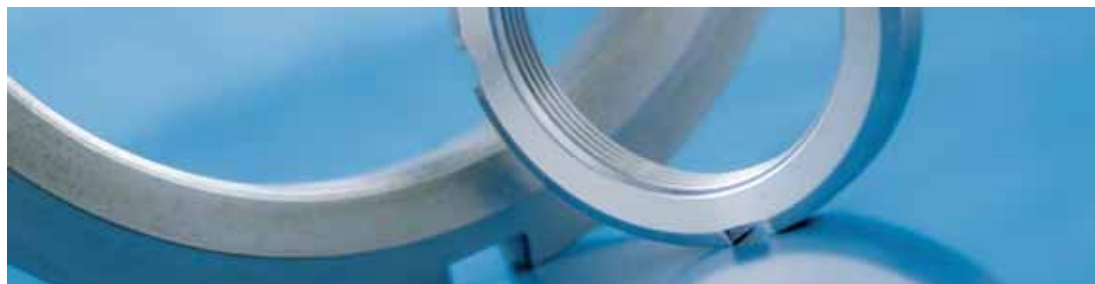



ZVL SLOVAKIA, a.s.

Na stanicu 22 • 010 09 Žilina • Slovakia
tel.: +421 41 707 60 32 • fax: +421 41 707 60 24
sales.zvl@zvllovakia.sk
www.zvllovakia.sk